

МИНИСТЕРСТВО НАУКИ И ВЫСШЕГО ОБРАЗОВАНИЯ
РОССИЙСКОЙ ФЕДЕРАЦИИ

Федеральное государственное бюджетное образовательное
учреждение высшего образования
«Уральский государственный лесотехнический университет»
(УГЛТУ)

В. М. Пищулов

ЦИКЛИЧНОСТЬ
РАЗВИТИЯ ЭКОНОМИКИ
И ФИНАНСОВОЙ СФЕРЫ

Монография

Екатеринбург
2021

УДК 330.33:336
ББК 65.9(2Рос):65.26
ПЗ6

Рецензенты:

кафедра финансов, денежного обращения и кредита УрГЭУ, д-р экономических наук, профессор *В. П. Иванецкий*;

Е. П. Дятел, д-р экономических наук, профессор ФГБУН Института экономики УРО РАН

Пищулов, В. М.

ПЗ6 Цикличность развития экономики и финансовой сферы: монография / В. М. Пищулов ; Министерство науки и высшего образования Российской Федерации, Уральский государственный лесотехнический университет. – Екатеринбург : УГЛТУ, 2021. – 212 с.

ISBN 978-5-94984-803-6

Монография посвящена отдельным сложным для понимания вопросам цикличности развития экономики, исследованию особенностей функционирования системы экономики и финансов в условиях цикличности развития. Исследуются формы финансовых циклов, а также их взаимосвязь и взаимообусловленность с экономическими циклами в целом. В качестве научной новизны следует отметить выделение и исследование элементарных финансовых циклов различных типов. Исследование проблем цикличности финансовой сферы позволяет проникнуть в сущность денежных отношений и финансов. Особенностью данной работы является то, что финансовая сфера рассматривается в качестве целостной структуры, объединенной различными формами взаимодействия входящих в нее составных частей или субъектов. Предлагаемая вниманию читателей монография представляет научный и методический материал, который может быть полезен для ученых, практиков в сфере финансов и финансовой политики, а также для обучающихся всех форм обучения по направлению 38.03.01 «Экономика» в соответствии с профилями «Финансы и кредит», «Банковское дело», «Финансовые рынки и биржевые технологии».

Издается по решению редакционно-издательского совета Уральского государственного лесотехнического университета.

УДК 330.33:336
ББК 65.9(2Рос):65.26

ISBN ISBN 978-5-94984-803-6

© ФГБОУ ВО «Уральский государственный лесотехнический университет», 2021

© Пищулов В. М., 2021

ВВЕДЕНИЕ

Предлагаемая монография представляет собой исследование по проблемам формирования пространственных и временных закономерностей развития различных стран, а также наднациональных рынков. Потребность в издании данной работы вызвана ограниченностью доступной литературы по заявленной тематике. Имеющиеся в настоящее время работы данного профиля довольно быстро устаревают ввиду необходимости обновления фактического материала, используемого при написании подобных работ. Вместе с тем, исследовательские и методические материалы рассматриваемой тематики требуются при практической работе в сфере экономики и финансов, а также при освоении обучающимися особенностей финансовой практики.

Одной из наиболее важных и одновременно основополагающих исходных методологических позиций, принимаемых в представленной работе, выступает достаточно убедительная попытка обоснования пространственной цикличности экономики. Логические построения, которые приводят к вполне обоснованному результату, доказывающему факт товарной и долговой природы денег, исходят из логических построений К. Маркса, показывающих исторический характер развития форм стоимости товаров в рыночном обмене.

Отличительной особенностью предлагаемого исследования системы денежных отношений является определенная степень ухода от сложившейся практики описания отдельных субъектов и частей экономической сферы. В данном исследовании предпринята попытка рассмотрения экономической сферы с позиций единой целостной системы, функционирование которой происходит в соответствии с присущими этой особенной части экономики закономерностями.

Автора работы интересовали главным образом циклические процессы, протекающие в такого рода денежной системе субъектов, связанных специфическими формами экономических отношений.

В представленной работе рассматриваются так называемые элементарные финансовые циклы. Наличие таких простейших циклических явлений в денежной системе наиболее полно и очевидно показывает тот факт, что циклические явления в финансовой сфере имманентно присущи системе денежных отношений, связывающих субъектов такого типа

финансовой системы. Видится вполне естественным, что более сложные циклические процессы столь же неизбежно свойственны финансовой системе в целом.

Порядок изложения представленной работы в достаточно полной степени соответствует изначально принятым целям и задачам, решаемым в рамках данного направления исследований. Решение таких задач оказывается возможным только лишь при обращении к основам теории экономических процессов. В силу этого обстоятельства рассматриваются вопросы истории формирования и развития товарных рынков, появления и совершенствования товарных и денежных отношений. Этим обусловлено внимание авторов к простейшим формам денежных рынков.

Данное исследование видится полезным обучающимся всех форм обучения по направлению подготовки 38.03.01 «Экономика» профилями «Финансы и кредит», «Банковское дело», «Финансовые рынки и биржевые технологии».

Относительная краткость изложения и доступность для чтения данного исследования рассматриваются в качестве достоинства настоящего издания. Кроме ученых и практиков настоящая работа может быть использована при подготовке бакалавров и магистров соответствующих направлений и профилей, а также аспирантами экономических направлений. Кроме того, предлагаемая монография будет полезна для преподавателей, специализирующихся в области финансовой сферы и фондовых рынков.

1. ОБЩИЕ ПРЕДСТАВЛЕНИЯ О СОЦИАЛЬНЫХ ФОРМАХ ПРОЯВЛЕНИЯ МИРА

1.1. Наиболее общие понятия, характеризующие категорию социальный мир

Для рассмотрения вопросов пространственной цикличности экономики надлежит обратиться к системе понятий, которые характеризуют экономические явления с позиций их материальной определенности. Для того чтобы дать самые общие определения основных понятий, которые будут использованы в дальнейшем изложении, следует первоначально обратиться к использованию дедуктивного метода. Это означает, что такие определения основных понятий, описывающих экономику или экономические явления, могут быть сформулированы на основании использования самых общих категорий, характеризующих данную форму материи и движение этой формы материи.

Самая общая категория, характеризующая рассматриваемые экономические явления, представлена понятием «социальный мир». Это предельно общая категория распадается на два понятия, которые могут быть названы «социальная материя» и «движение социальной материи». В качестве одного из основных свойств или атрибута социальной материи выступает такое явление, которое может быть названо «социальное пространство». Социальное пространство может быть измерено мерами протяженности и интенсивности или степени концентрации социальной материи. Таким образом представляется важным учитывать, что социальная материя имеет столь важное свойство, которое характеризует ее с позиций степени интенсивности или концентрации в различных частях социального пространства.

В физическом мире такая степень концентрации материи в пространстве характеризуется понятием плотность материи, в социальном мире обозначим это свойство термином плотность социальной материи. Детальная характеристика этого понятия, а именно интенсивности сосредоточения соответствующей социальной материи в определенной области социального пространства, может характеризоваться несколько более частными понятиями, которые следует рассмотреть в дальнейшем изложении.

Социальное движение или движение социальной материи, называемое общественным воспроизводством, также характеризуется определенными свойствами. Одним из главных свойств, которое подлежит количественному измерению общественного воспроизводства, является протяженность данной формы движения. Протяженность движения или общественного воспроизводства этой специфической формы материи или формы движения материи количественно измеряется социальным временем. Другим важным свойством движения социальной материи, так же, как и других форм материи, является степень интенсивности такого движения. Интенсивность движения, а значит общественного воспроизводства, которое по аналогии с физической формой материи может быть названо социальной энергией.

Наиболее общие понятия, характеризующие социальный мир, могут быть представлены в виде схемы (рис. 1).



Рис. 1. Взаимосвязь наиболее общих понятий, характеризующих социальный мир

1.2. Возможность разделения на части социальной формы материи

Так же, как это имеет место и для других форм материи, социальная материя подлежит разделению на части. Это свойство разделения социальной материи на части естественным образом предполагает выделение элементарных частей социальной материи. Такую элементарную часть социальной формы материи следует назвать простейшей или элементарный «социальный организм». Простейшие или элементарные части социальной формы материи могут соединяться или объединяться в более крупные социальные организмы. Такое объединение не означает прекращение существования простейших или элементарных социальных организмов в рамках более крупных социальных образований.

Вполне естественным образом простейшие или элементарные части социальной формы материи осуществляют собственное во многом самостоятельное движение, которое принято называть элементарным процессом общественного воспроизводства таких частей. Вполне естественным образом отдельные части социальной формы материи соединяются посредством специфических форм связи, существующих между ними. Такие формы связей принято называть общественными или социальными связями. Люди, будучи главной составной частью социального организма, связаны общественными отношениями. Наиболее значимой частью социальных или общественных отношений выступают экономические отношения. Более того, экономические отношения, как известно, есть одна из важнейших форм связи между социальными организмами, а также между хозяйствующими субъектами по поводу осуществления воспроизводственного процесса в его основных фазах – производства, распределения, обмена и потребления материальных и нематериальных благ.

1.3. Социальный организм

Главное, что требуется иметь в виду, рассматривая общественное производство, это помнить, что каждый производитель изготавливает продукт не для себя, а для потребления другими членами общества или общественного организма. Такое производство для других возможно только в том случае, когда данный производитель взамен своего передаваемого другим продукта получает от них или от этих потребителей чужой продукт для собственного потребления. Такое движение продукта в рамках социального организма необходимо опосредуется

определенными воспроизводственными отношениями. Эти воспроизводственные отношения могут различаться в зависимости от типа социального организма.

Главной составной частью социального организма выступает отдельный человек или работник, который осуществляет свой собственный в определенной степени изолированный или замкнутый воспроизводственный процесс. Если рассматривать отдельного человека вне каких-либо иных представителей общества, то его индивидуальный воспроизводственный процесс включает в себя только две фазы – «производство продукта – потребление продукта». Однако предполагается рассматривать отдельного человека в составе конкретных социальных структур, в частности, в составе социального организма. Далее индивидуальный воспроизводственный процесс отдельного человека предполагается рассмотреть более детально.

Выделение составных частей социального организма представлено на рис. 2.



Рис. 2. Структурная схема социального организма, представленная в трехмерном пространстве

Предполагаем, что социальный организм включает в себя основные функциональные подразделения. Такие функциональные подразделения полагаем возможным вычлениить на основании разделения общественных отношений классиками марксизма на две главные части. Это базис, составленный из экономических отношений, и надстройка. Базису или системе экономических отношений соответствует функциональная часть социального организма, в которой осуществляется процесс производства экономических благ. Надстройка, будучи представленной иными, чем экономические, социальными отношениями, представляет некоторую функциональную часть социального организма. Эта функциональная часть осуществляет производство иных неэкономических благ, таких как воспроизводство политической части социального организма, а также его социальной и духовной частей.

К таким функциональным подразделениям социального организма принято относить: экономическую, социальную, политическую и духовную части.

1.4. Модель строения социального организма

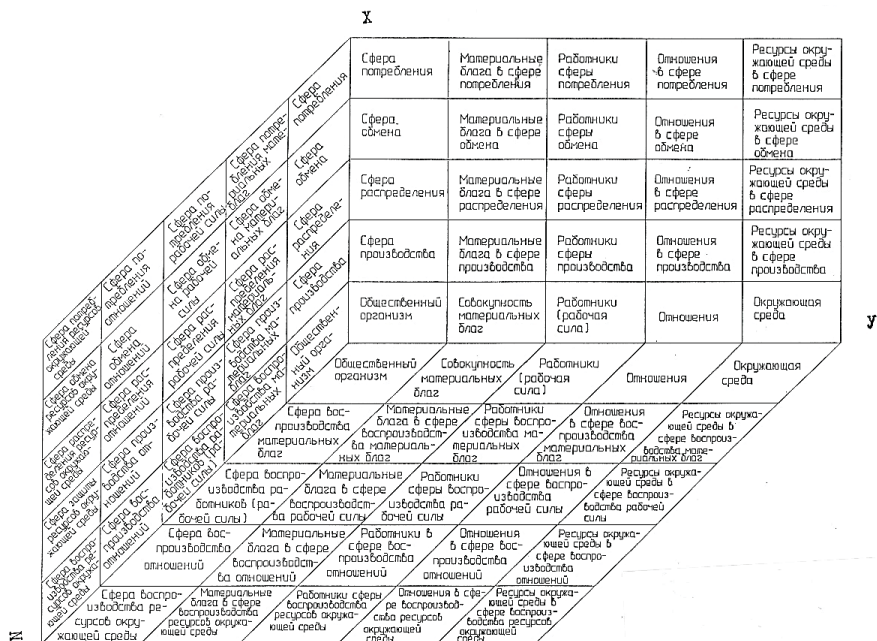
Составные части всякого социального организма выделяются исходя из основной функции, осуществляемой этими частями. Сам социальный организм, будучи проявлением специфической социальной формы материи, включает в себя определенные материальные составные части. Можно выделить наиболее крупные части социального организма. Это, во-первых, общество, представленное собственно самими людьми, которые связаны общественными отношениями. Во-вторых, к таким крупным составным частям относим произведенные в рамках данного социального организма материальные блага. Эти материальные блага могут быть разделены на две части. Первая из таких частей представлена материальными благами, подлежащими непосредственному потреблению людьми в процессе собственного процесса воспроизводства, или, другими словами, воспроизводства каждого отдельного человека, а значит воспроизводства всех членов общества. Вторая часть материальных благ представлена так называемыми средствами производства, а именно такими благами, которые используются или потребляются в процессе производства других материальных благ. И, наконец, в качестве третьей крупной составляющей общественного организма можно выделить ресурсы окружающей среды, потребляемые в процессе общественного воспроизводства. Таким образом представляется возможным выделить основные материальные составные части социального организма.

Далее в качестве способа классификации или выделения составных частей социального организма более детально рассмотрим функции, осуществляемые каждой отдельной частью социального организма. К таким основным функциям можно отнести следующие. Функция воспроизводства социальной части, социального организма, по-другому, функция воспроизводства общества, в том числе функция воспроизводства каждого отдельного человека и отношений, связывающих его с другими людьми. Нужно принять во внимание, что общество представляет собой объединение конкретных людей, связанных общественными отношениями, которое осуществляет процесс собственного воспроизводства. В рамках целостного воспроизводственного процесса социальной части общественного организма можно выделить в качестве некоторой самостоятельной функции процесс воспроизводства общественных отношений.

Следует выделить также определенную функциональную часть социального организма, в рамках которой осуществляется воспроизводство самых различных благ. Эти материальные блага в последствии потребляются в различных функциональных частях социального организма. Это подразделение осуществляет функции, которые принято характеризовать в качестве воспроизводства материальной части социального организма. Эта часть выделяется в качестве экономической составляющей такого социального образования. Вполне естественным образом экономическая часть социального организма делится в свою очередь на такое подразделение, которое производит продукт, предназначенный для потребления социальной частью, а именно, непосредственно людьми, связанными общественными отношениями. Другая часть экономического подразделения производит средства производства, которые потребляются в процессе производства других благ.

Еще одно функциональное подразделение социального организма может быть охарактеризовано как некая структура, осуществляющая воспроизводство ресурсов внешней среды. Нужно иметь в виду, что ресурсы внешней среды не производятся и не воспроизводятся в прямом смысле этого понятия, как это имеет место в случае производства иных материальных благ. Возобновление источников ресурсов внешней среды происходит посредством перемещения составных частей социального организма в пространстве окружающей среды от истощенных источников ресурсов внешней среды к новым, не использовавшимся прежде с достаточно обширным и богатым содержанием определенного вида ресурса. Для этого требуется осуществлять поиск источников ресурсов внешней среды и перемещать в эти территории социальные и производственные

подразделения социального организма. Кроме того, в определенной своей части отдельные виды источников ресурсов внешней среды обладают способностью к самовосстановлению после того, как интенсивное потребление таких ресурсов прекращается или интенсивность потребления этих ресурсов в достаточной степени снижается. К таким видам ресурсов внешней среды обычно относятся некоторые биологические ресурсы. Например, это могут быть леса, рыбные ресурсы морей и внутренних водоемов и другие биологические ресурсы. Способностью к самовозобновлению обычно не обладают источники минеральных ресурсов.

Нужно иметь в виду то обстоятельство, что приведенные типы классификации составных частей социального организма пересекаются, формируя более частные подразделения общей структуры такого образования социальной формы материи. Таким образом, каждая из выделенных прежде функциональных частей в свою очередь может быть разделена на такие составляющие, каковыми являются собственно люди, затем связывающие их отношения. Кроме того, материальные блага и услуги двух типов, а также ресурсы внешней среды.

В целом видится понятным, что функциональные части целостного социального организма выделяются на основе определения того, какого рода продукт производится в таком подразделении. В свою очередь, виды производимого продукта определяются исходя из того, какую материальную часть социального организма эти продукты составляют после завершения процесса производства. Следует помнить, что выделение материальных частей для любой формы материи предполагает мысленную остановку течения времени в определенный избранный исследователем момент. В данном примере при рассмотрении материальных частей социального организма предполагается избранным некоторый момент времени, характеризующийся завершением процесса производства определенного вида продукта, до того момента времени, когда этот продукт поступает в процесс непродуцибельного или продуцибельного потребления.

В качестве основного типа разграничения отдельных частей принимаем разделение общественного организма на людей, материальные блага, общественные отношения, а также ресурсы окружающей среды. Этим материальным частям социального организма соответствуют основные виды продукта, производимые в функциональных частях такого организма. Исходя из выделенных видов продукта можно указать основные функциональные части социального организма. В качестве одной из таких частей ранее была уже указана и описана экономическая сфера. Это функциональная часть по производству материальных благ

и услуг, продуктом которой выступают материальные составные части социального организма.

Другая важнейшая функциональная часть социального организма может быть выделена также на основе того признака, что в этой части осуществляется процесс воспроизводства, но в данном случае самого человека в его физиологической и социальной формах. Такого рода воспроизводство осуществляется в простейших подразделениях социального организма, а именно в домашних хозяйствах. Впрочем, такие социальные образования, которые представлены домашними хозяйствами, в качестве главной своей функции осуществляют воспроизводство самого человека посредством рождения и воспитания детей. Домашние хозяйства могут рассматриваться в качестве одной из форм простейших или элементарных социальных организмов. В этом своем качестве, а именно как простейший социальный организм, домашнее хозяйство необходимо в дальнейшем более детально и углубленно проанализировать.

Следует обратить внимание на следующую функциональную часть социального организма, определяемую по признаку производимого общественного продукта. Требуется выделить такую составную часть, которая осуществляет своеобразный процесс производства, состоящий из извлечения и дальнейшего потребления, что может быть выражено термином «присвоение» ресурсов окружающей среды. Под термином присвоение считаем возможным понимать такую функцию, какой является включение в воспроизводственный процесс социального организма таких ресурсов окружающей среды. Данная функция, которая была названа процессом присвоения ресурсов окружающей среды, в необходимой степени соответствует понятию производства материальных благ. Это соответствие двух понятий объясняется тем обстоятельством, что результатом действий рассматриваемой функциональной части социального организма является включение составляющих компонентов ресурсов окружающей среды в воспроизводственный процесс социального организма. Аналогичным образом данный процесс выполняется в части деятельности, связанной с продуктом, производимым в рамках осуществления процессов соответствующей функциональной части по производству материальных благ и услуг.

1.5. Общественные отношения

Отношения как таковые представляют собой некоторую совокупность моделей, которые формируются в сознании человека и определяют его поведение в самых различных условиях внешней среды и при

наступлении определенных событий. Общественные отношения характеризуются тем, что по меньшей мере два (а может быть и большее число людей) связаны встречными отношениями.

Общественные производственные отношения разнятся с отношениями условного «Робинзона», которые последний формирует к имеющимся у него средствам производства и ресурсам окружающей среды по поводу производства или изготовления необходимых ему предметов потребления. Эти отношения «Робинзона» не являются общественными. Такой «Робинзон» сам изготавливает нужный ему продукт, а затем сам же его и потребляет.

Специфика общественного производства обусловлена тем, что производитель и потребитель продукта являются разными людьми или субъектами. Ввиду этого обстоятельства требуется найти способ согласования между производителем и потребителем материального продукта следующих вопросов. Производителю нужно знать вид, качество продукта, способ его перемещения к потребителю. Подобное согласование осуществляется посредством формирования производственных отношений. Представляется возможным установить основные положения такого согласования. Известный перечень таких положений, подлежащих согласованию, составляет основу формирования общественных производственных отношений.

Нужно помнить, что предметом исследования любой социальной науки выступают общественные отношения. Представленная выше классификация составных частей социального организма (рис. 2) видится необходимой для выделения различных типов общественных отношений. Более того, предметом исследования экономической науки выступают воспроизводственные отношения. Это отношения по поводу производства, распределения, обмена и потребления различного рода материальных и нематериальных видов продуктов. Экономические отношения есть отношения по поводу воспроизводства материальных благ. Таким образом, экономические отношения представляют собой часть общественных отношений и часть отношений по поводу воспроизводства общественного продукта в целом. Экономические отношения формируются и функционируют во взаимодействии с другими типами общественных отношений.

Производственные отношения действуют главным образом в процессе производства различного рода продуктов, который протекает в указанном ранее экономическом функциональном подразделении социального организма. Материальные блага и услуги, будучи произведенными в одном из функциональных подразделений, а именно в сфере производства

общественного продукта, в том числе материального общественного продукта, затем поступают во все другие функциональные части социального организма, где они потребляются соответствующим своему назначению образом.

Потребление, будучи частью воспроизводственного процесса, как уже говорилось, может осуществляться непосредственно людьми, а кроме того использоваться для производства другого рода благ. Материальные блага и услуги, произведенные в одном из функциональных подразделений социального организма, поступают в другие функциональные подразделения посредством осуществления распределения и обмена этих продуктов.

Таким образом, воспроизводственный цикл в части движения материальных благ и услуг имеет место не только в рамках одного из функциональных подразделений, а именно производственного подразделения, но охватывает весь социальный организм. Воспроизводственный процесс в части любого выделенного типа продукта охватывает весь социальный организм. Это особенно явственно может быть установлено для случая простейшего или элементарного социального организма, в качестве которого рассматриваем домашнее хозяйство. Но то же самое остается справедливым и для любого более сложного социального организма, составленного из множества элементарных социальных организмов.

1.6. Воспроизводство общественных отношений

В соответствии с ранее произведенным выделением частей и соответствующих этому делению видов производимого продукта можно вычленил еще одну функциональную часть социального организма. Эта функциональная часть должна производить такую составляющую, а следовательно, и продукт, какими являются общественные отношения. Именно общественные отношения, как ранее уже было указано, являются предметом исследования и изучения общественных наук. Однако более того, специфические общественные отношения выступают в качестве предмета экономических наук, в том числе науки о финансах.

Предметом особенной науки, исследующей самодовлеющую денежную сферу или часть экономики, изучающую движение денег и образование денежных фондов, выступают финансовые отношения. В силу указанного разделения социального организма на части вся совокупность общественных отношений должна быть адекватным образом разбита

на логически выстраиваемые деления в соответствии с использованием этих отношений в функциональных подразделениях социального организма. Одним из наиболее важных подразделений такой функциональной части общественного организма, которая была указана ранее, выступает сфера воспроизводства социальной сферы, т.е. людей и общественных отношений.

В данном контексте требуется выделить сферу воспроизводства общественных отношений, что позволит рассмотреть, какие именно отношения и каким образом в этой функциональной части данной социальной структуры воспроизводятся. Могут быть выделены несколько типов отношений, которые воспроизводятся в данной специфической функциональной части социального организма. В экономических исследованиях главным образом рассматриваются так называемые производственные отношения, формирование и потребление которых в данном контексте представляет особый интерес. Таким образом, требуется выделить сферу воспроизводства экономических отношений.

1.7. Производственные отношения

Для того чтобы указать, какие именно производственные отношения формируются, а значит воспроизводятся в рассматриваемой части социального организма, требуется обратить внимание на реально принятый тип производства, который осуществляется в конкретном рассматриваемом случае. Принято выделять такие типы производства, которые соответствуют различным по форме видам социальных организмов.

Необходимо по возможности конкретно, насколько это возможно и доступно для построения некоторой экономической модели, определиться с тем, что мы понимаем под данной категорией, которую обозначили именем «производственные отношения». Вообще говоря, производственные отношения представляют собой такой тип общественных отношений, которые формируются между производителями продукта и предполагаемыми потребителями этого продукта. Следует обратить внимание на то обстоятельство, что в систему производственных отношений традиционно принято включать отношения производства, распределения, обмена и потребления общественного продукта. Ввиду сказанного должно полагать, что повсеместно употреблявшийся термин «производственные отношения» фактически охватывал экономические отношения, опосредующие все фазы воспроизводственного процесса материального продукта и услуг. По этой причине термин «производственные отношения» следует понимать в смысле отношения общественного

воспроизводства материального продукта и услуг. Все указанные типы отношений являются общественными и объединяет их то обстоятельство, что они опосредуют движение материального продукта во всех последовательных фазах воспроизводственного процесса. Такое употребление термина производственные отношения видится более соответствующим описываемому экономическому явлению.

Однако каждую из указанных последовательных фаз процесса воспроизводства материального общественного продукта и услуг опосредуют специфические общественные отношения, свойственные именно конкретной фазе воспроизводства. По этой причине требуется различать и отдельно характеризовать именно отношения производства, затем отношения распределения, после этого отношения обмена и отдельно отношения потребления материального продукта и также материальных услуг. Вообще говоря, процессы производства всего общественного продукта в целом одновременно являются также и процессами потребления прежде созданного общественного продукта.

Если рассматривать процесс производства отдельного вида частичного материального продукта, то процессы производства и потребления в известной степени различаются и разделяются. Это происходит ввиду того, что при производстве одного вида частичного продукта потребляются по большей части другие виды также частичного продукта, а также ресурсов внешней среды. Хотя следует признать, что производство некоторого отдельного вида продукта требует известной доли того же самого продукта. Например, в случае производства пшеницы в число затрат следует включить также некоторую часть урожая той же самой пшеницы прошлого урожая, которая требуется для использования в качестве семян. Ввиду указанных причин отношения производства некоторого выделенного частичного продукта и отношения потребления другого частичного продукта, требуемого для производства первого частичного продукта не совпадают, а заметно или в определенной степени различаются. Это указанное обстоятельство отличает производство и потребление некоторого выделенного частичного продукта от соответствующих фаз, а именно производства и потребления всего общественного продукта в целом.

1.8. Элементарные производственные отношения

Первоначально следует рассмотреть простейшее или элементарное производственное отношение, которое формируются отдельным производителем некоторого вполне конкретного продукта, который он предполагает передать также единственному потребителю. Впоследствии

это простейшее производственное отношение может быть распространено на некоторый круг производителей, изготавливающих требуемый перечень продуктов, предназначенных к потреблению некоторой совокупностью потребителей подобных или аналогичных продуктов.

Указанный перечень сведений о том, каким образом требуется согласовывать свои действия производителю и потребителю заданного частичного продукта, нужно несколько конкретизировать и развернуть. Таким образом, в основе производственных отношений лежит информация, которая состоит в том, что производитель имеет возможность определить требуемые от него действия. Производитель должен знать следующее.

В сфере производства:

Во-первых, какой конкретно продукт следует ему производить для удовлетворения потребностей получателя продукта или потребителя и какого качества?

Во-вторых, необходимое потребителю количество подлежащего производству продукта.

Во-третьих, кто именно будет являться потребителем произведенного им продукта?

В сфере распределения или обмена произведенного продукта:

Во-первых, каким способом переместить произведенный продукт к потребителю?

Во-вторых, какой продукт (или продукты) производитель получит взамен отчуждаемого или передаваемого им собственного изделия?

В-третьих, следует соизмерять ценность передаваемого производителем продукта с ценностью получаемого им в обмен или взамен продукта.

Таким образом возможно достигнуть необходимой степени эквивалентности обмена продуктами между производителем и потребителем отчуждаемого или передаваемого данным производителем продукта.

Такая эквивалентность может быть определена посредством сопоставления величины отрицательной полезности изготовления продукта для производителя и положительной полезности данного продукта, возникающей в результате потребления того же самого продукта потребителем.

Эффективное функционирование производственных отношений в условиях рыночного хозяйства возможно только при наличии отношений равенства между производителями общественного продукта и его потребителями.

Данное расположение проблем, решаемых производителем и потребителем продукта и составляющих суть производственных отношений,

соответствует в определенной степени важности каждой из этих проблем. Повторяясь, можно сказать, что главный вопрос, который нужно решить производителю, это определить следующее: что производить, для кого, и наконец, что получаешь взамен.

Такая информация, как уже было сказано, лежит в основе формирования производственных отношений между производителем определенного продукта и потребителем этого продукта. Собственно формирование самого такого рода общественного производственного отношения состоит в том, что производитель принимает решение о производстве определенного продукта соответствующего качества в необходимом количестве, с тем чтобы передать этот продукт потребителю, вполне обоснованно полагая, что он получит эквивалентный по ценности продукт или благо.

Выяснив в самом общем виде вопрос, что представляет собой отдельное производственное отношение, возможно говорить о некоторой совокупности производственных отношений. Это отношения по поводу производства определенной соответствующей совокупности продуктов или благ, перемещаемых от производителей к потребителям. В силу этого обстоятельства можно, как это обычно принято в экономической литературе, говорить о производственных отношениях во множественном числе. Однако, как ранее было выяснено, поскольку такие отношения охватывают практически все фазы процесса воспроизводства материального продукта и материальных услуг, правильнее было бы говорить об отношениях процесса воспроизводства материального продукта и материальных услуг.

Кроме того, чтобы говорить о производственных отношениях во множественном числе, имея в виду множество производителей, потребителей и производимых продуктов, следует также помнить, что достаточно значимое множество производственных отношений неизбежно подлежит типизации или классификации в соответствии с некоторыми выделенными классификационными признаками.

Наиболее важными и значимыми классификационными признаками следует признать способы перехода произведенного продукта от производителя к потребителю. Нужно заметить, что на основе выделения определенных типов перехода продукта от производителя к потребителю, опосредованных соответствующими видами или также типами общественных отношений, классиками экономической теории было введено понятие «способ производства».

Наиболее простым и, можно сказать, примитивным типом общественного производства является такой, который осуществляется в рамках ведения домашнего хозяйства. Этот тип производственных отношений

характеризуется общими согласованными отношениями по поводу разделения труда, которое основывается на собственном желании каждого работника осуществлять определенные необходимые функции в процессе общего производства или производить тот продукт, который в большей степени соответствует его способностям. Эти способности обусловлены возрастом, полом работника, а также индивидуальными особенностями каждого отдельного работника. Такие способности определяются умениями, навыками, физической силой и степенью выносливости каждого отдельного члена семейного сообщества.

1.9. Финансовые отношения

Экономическая наука имеет предметом своего исследования отношения, функционирующие в процессе производства, распределения, обмена и потребления материальных и нематериальных благ и услуг, проще говоря, общественного продукта. Весьма значимой частью экономических отношений выступают финансовые отношения. Финансовые отношения, будучи специфической частью экономических отношений, опосредуют фазы обмена и распределения общественного продукта.

Финансовая сфера представляет собой часть экономики или сферы создания и движения общественного продукта. В более конкретном понимании, финансовые отношения, будучи весьма важной частью экономической сферы, опосредуют формирование денежных фондов и движение денег между этими фондами. Именно благодаря функционированию финансовых отношений происходит распределение или размещение, локализация денежных фондов в экономическом пространстве.

Однако более того чем движение общественного продукта в экономической сфере, финансовые отношения, которые опосредуют движение денег или денежные потоки, связывают сферу производства общественного продукта с иными сферами или частями общественного организма, такими как сфера политики, в частности представленная государством, сферы культуры, науки, образования, здравоохранения, религии и другими. В рамках этих составных частей социального организма функционируют специфические отношения, которые принято называть соответствующими видами институтов. Обычно принято выделять такие институты, какими являются государство, религия и церковь, семья, собственность, гражданское общество и другие.

Финансовые отношения, благодаря которым формируются денежные потоки между указанными частями социального организма, опосредуют связи между этими частями. Такие связи находят свое проявление

в движении тех видов общественного продукта, которые производятся в них и поступают в потребление в другие такого рода части. Одна из наиболее важных частей общественного продукта, а именно материальный продукт, создаваемый в экономической сфере, благодаря финансовым отношениям и опосредуемых этими отношениями денежных потоков, поступает в другие части социального организма.

1.10. Воспроизводство нематериального продукта

Следует признать, что существуют иные кроме экономической сферы части общественного организма, которые производят главным образом нематериальные виды продукта и различные весьма важные для процесса общественного воспроизводства типы услуг. Нужно обратить внимание на важнейший вид нематериального продукта, в качестве которого выступает духовный продукт, формируемый благодаря системе социальных услуг, создаваемых в сфере нематериального производства. Такой вид продукта, в качестве которого выступает духовный продукт, создается в сферах деятельности и соответствующих частях общественного организма, какими являются уже ранее упоминавшиеся наука, искусство, религия.

Также ранее названная составная часть социального организма, представленная политической сферой – главным институтом, в рамках которой выступает в том числе также и государство, создает услуги, обеспечивающие безопасность членов общества и, в частности, экономических субъектов. Между тем, характер связей между указанными сферами деятельности в различных частях социального организма может быть основан на весьма несхожих формах связи. Более конкретно эти различающиеся формы связи предполагается рассмотреть далее. Здесь можно только лишь отметить, что обмен частями общественного продукта, производимого в тех отраслях, которые специализируются на услугах образования, здравоохранения, науки культуры, безопасности с экономической сферой производства материального продукта и материальных услуг осуществляется в значительной своей части на основе распределительных отношений. Такое распределение и перераспределение материального продукта осуществляется посредством формирования и расходования государственных финансовых фондов, принимающих форму многоуровневой, обычно трехуровневой, системы государственных и местных бюджетов и внебюджетных фондов.

2. СОЦИАЛЬНОЕ ПРОСТРАНСТВО И ЕГО ХАРАКТЕРИСТИКИ

2.1. Показатели, характеризующие социальное пространство

В качестве показателей, характеризующих социальное пространство, могут быть использованы такие, которые в определенной степени аналогичны показателям, используемым для описания других форм пространства, например физического. Таким образом представляется возможным исследовать количественные характеристики социального и в том числе экономического пространства. Полагаем допустимым применение различных видов количественных показателей. Ранее уже говорилось, что видится допустимым количественное измерение такой наиболее общей характеристики социального пространства, которую можно обозначить как интенсивность или плотность социального пространства. Сразу оговоримся, что количественные показатели интенсивности или плотности социального и экономического пространства представляют собой относительные величины, как, впрочем, и показатель плотности физического пространства.

Так, например, плотность физического пространства может быть измерена отношением массы вещества в определенной области этого пространства к объему этой области физического пространства, а именно в его единице измерения. Для унификации показателя физического пространства в качестве области такого пространства удобнее всего использовать некоторую единицу объема. При этом, чем меньше по своей величине выбранная величина объема, тем более точным видится характеристика плотности физического пространства в некоторой исследуемой точке.

В физике хорошо известны показатели плотности различных веществ, которые измеряются посредством вычисления отношения массы вещества к объему этого вещества. Обычные показатели плотности вещества представляют собой отношение массы вещества к единице объема, в котором помещено это вещество, что может быть выражено простой формулой m/v . Однако следует помнить, что физическое пространство не вполне однородно и в выбранном для измерения объеме скорее всего оказываются вещества, весьма различающиеся по своим

свойствам, в том числе по плотности. Таким образом, имея в виду некоторую аналогию с физическими характеристиками, показателями, измеряющими плотность вещества в физическом пространстве, выберем показатели, измеряющие плотность социального и экономического пространства.

Такого рода показателей может быть довольно много, но попытаемся выделить хотя бы некоторые группы таких показателей. В частности, в качестве одного из них может использоваться коэффициент, представляющий собой отношение количества людей или населения в единице социального пространства. Помня о том, что ранее было введено предположение, состоящее в том, что социальное пространство при определенных условиях может ассоциироваться с вполне определенным по своим размерам и свойствам географическим пространством. Следует хотя бы в самом общем виде указать отдельные условия, которые позволяют, как уже говорилось, ассоциировать некоторую часть географического пространства с конкретными социальными и экономическими структурами, которые могут быть признаны своеобразным социальным организмом. К таким самым общим условиям следует отнести следующие. Например, географические территории должны служить местом размещения составных частей социальных и экономических структур, которые могут быть признаны целостным образованием, а значит могут быть названы социальным организмом. К этим частям принято относить следующие составляющие: самих людей, связанных общественными отношениями; материальные блага, созданные этим общественным образованием, ресурсы окружающей среды, которые непосредственно включены в процесс общественного воспроизводства данного социального организма.

Территория, которую предполагается признавать в качестве социального или экономического пространства, должна иметь вполне конкретные единицы измерения. Принимая в качестве социального пространства некоторую географическую территорию, вполне естественным видится измерять это социальное пространство единицами меры, которыми, собственно, всякая географическая территория измеряется. Такими единицами измерения, очевидно, являются меры площади.

В данном случае нужно сделать оговорку, состоящую в том, что ввиду значительной неоднородности географических территорий в измерение площади таких территорий следует вносить соответствующие поправки, которые должны учитывать эти неоднородности. Однако в самом упрощенном виде видится допустимым предполагать, что географические

территории, которые мы в данном случае предполагаем рассматривать в качестве протяженности или некоторой формы объема социального или экономического пространства конкретного социального и экономического образования, рассматриваемого в качестве социального организма, могут измеряться мерами площади данной специфической территории земной поверхности.

В силу указанного обстоятельства, состоящего в том, что социальное пространство предполагается измерять мерами площади земной поверхности, все далее рассматриваемые показатели, характеризующие плотность социального пространства данного общественного организма будут соотноситься или соизмеряться с площадью географической территории. Такая территория, рассматривается как пространственная характеристика протяженности или объема данного социального образования, указывает на пространственный размер или протяженность этого социального организма. Эта пространственная протяженность данного конкретного социального организма измеряется, как мы выяснили, единицами площади.

Видится необходимым ввести некоторые разъяснения, которые указывают на различия в понимании таких употреблявшихся ранее терминов, какими выступают социальное пространство и экономическое пространство социального организма. В данном случае нужно принять во внимание то обстоятельство, что экономическая сфера социального организма представляет собой вполне конкретную часть социального организма, выделяемую по функциональному признаку. Экономическая сфера представляет собой ту часть социального организма, в пределах которой имеет место протекание части воспроизводственного процесса, результатом которого является создание материального и нематериального продукта, подлежащего потреблению во всех прочих частях социального организма, в том числе и в самой экономической сфере или сфере производства материального продукта и услуг.

В отличие от экономической сферы, понимаемой как сфера производства, а точнее воспроизводства материального продукта и услуг, принято выделять так называемую социальную сферу, которая также выделяется по функциональному признаку. В рамках социальной сферы осуществляется воспроизводство собственно самого человека и общественных отношений. Таким образом, следует обозначить еще одну важнейшую сферу социального организма, также выделяемую по функциональному признаку. Это сфера воспроизводства общественных отношений.

Особенностью экономической сферы или сферы воспроизводства материальных благ и услуг выступает то обстоятельство, что значительная часть продукта, производимого в данной сфере, принимает форму товара. Другими словами, воспроизводственные процессы в данной сфере социального организма имеют или приобретают природу рыночных отношений или основаны на товарном обмене. Это обстоятельство обуславливает существование и функционирование финансовой системы и финансовых отношений как особенной системы денежных отношений.

Выделение экономической сферы из общей системы составных частей социального организма, предполагает наличие особенной части социального пространства, в которой размещается и действует данная функциональная часть социального организма. Размеры или протяженность экономического пространства так же, как и всего социального пространства в целом, могут быть соотнесены с географической территорией, на которой располагается или размещается эта важнейшая функциональная часть социального организма. Видится вполне понятным то обстоятельство, что экономическое пространство входит или включено в целостное социальное пространство.

Вместе с тем, экономическое пространство, понимаемое как сфера рыночных или товарных отношений, может фактически выходить за пределы сферы воспроизводства материального продукта и услуг. Это происходит в силу того, что рыночные отношения определенной своей частью могут распространяться также на другие сферы или функциональные части социального организма, а именно на социальную сферу и сферу воспроизводства общественных отношений.

Однако для данного изложения видится не менее важным не только абсолютная величина рассматриваемого социального пространства, но и некоторые качественные характеристики конкретного проявления данного пространства. К таким конкретным качественным характеристикам социального пространства следует отнести показатели плотности этого специфического вида пространства.

В силу приведенного определения размера или протяженности социального пространства все прочие показатели, позволяющие измерять качественные характеристики этой специфической формы пространства будут сопоставляться с таким способом определенным абсолютным размером данного пространства. В частности, показатели плотности социального пространства будут соотноситься с указанным количественным показателем абсолютного размера или величины такого пространства, а именно с площадью, измеряемой соответствующими единицами.

В связи с последним, все показатели плотности пространства социального организма, или экономического пространства в дальнейшем будут рассчитываться на единицу площади, выступающей как мера протяженности социального пространства.

2.2. Количество населения на единицу величины социального пространства

Показатели плотности социального пространства позволяют измерять такие показатели качества данной формы пространства, которые отображают характер размещения составных частей социальных и экономических структур в этом пространстве. В частности, можно ввести и использовать такой показатель, который представляет собой отношение числа людей к единице социального пространства, что может соответствовать единице географического пространства. Вообще говоря, этот показатель весьма сходен с демографическим коэффициентом плотности населения стран и регионов, но не полностью идентичен последнему. Такое сходство видится скорее внешним. По своей сути плотность социального пространства несет в себе несколько более глубокий смысл и значение. Отличие состоит в том, что учитываемое в данном показателе население должно быть отнесено к определенному или конкретному социальному организму. Эта часть населения несколько меньше количества всех людей, находящихся на рассматриваемой территории. Ту часть населения, которая непосредственно не принимает участия в воспроизводственных процессах социального организма, пространство которого рассматривается в определенный момент времени, не предполагается в данном случае учитывать в рассматриваемом показателе.

Если принимаем в качестве одного из показателей плотности социального или экономического пространства количество людей, находящихся на единицу такого пространства, то следует принять во внимание, что в данном случае это не просто изолированные самостоятельно действующие люди, а члены сообщества, весьма своеобразным образом связанные между собой. Характер связей между людьми во всяком обществе или сообществе представлен общественными или социальными отношениями. Если это связи или отношения по поводу производства материальных благ и услуг, то такие отношения принято называть производственными. Понятие экономических отношений представляется несколько более общим, чем просто производственные отношения, они включают в себя также отношения обмена, распределения и потребления материального продукта и услуг.

2.3. Объем общественных отношений на единицу величины социального пространства

В силу этого последнего обстоятельства, а именно важности или значимости общественных отношений видится необходимым включить в оценку плотности социального или экономического пространства также показатель, характеризующий интенсивность общественных или экономических отношений. Нужно признать, что измерять широту, можно сказать объем, а также напряженность, интенсивность социальных или экономических отношений представляется весьма сложной и нетривиальной задачей. В данном случае, скорее всего, придется обратиться к косвенным методам измерения объема и интенсивности таких отношений. Опять-таки, объем и интенсивность экономических отношений представляется возможным сопоставлять с объемом и интенсивностью общественного производственного или воспроизводственного процесса.

Вполне естественным видится, как и прежде, для получения показателя плотности социального или экономического пространства нужно соотнести показатель, измеряющий объем или интенсивность экономических отношений, с размером экономического пространства. Тогда получим показатель плотности экономического пространства, характеризующий объем или интенсивность экономических отношений на единицу социального или экономического пространства. Нужно признать, что не смотря на некоторую абстрактность такого показателя и сложность его вычисления, подобного рода количественная характеристика плотности общественного или экономического пространства представляется не только важной, но, более того, интегральной или обобщающей. Важность такого показателя плотности экономического пространства обусловлена тем, что именно благодаря общественным или экономическим отношениям осуществляется сам по себе воспроизводственный процесс в некотором социальном сообществе или социальном организме. Более того, видится и признается, что имеют первостепенное значение именно экономические отношения. Последнее обстоятельство позволяет использовать данный показатель для описания качественных и количественных свойств и характеристик общественного или экономического пространства.

2.4. Понятие экономического пространства

Первое, в чем нужно условиться – по возможности однозначно установить понятие «экономическая территория». Это понятие уже неоднократно нами использовалось, но для того чтобы сформировать

количественные показатели, которые могут быть строго использованы в дальнейшем изложении, требуется перейти от общего понимания характера данного понятия к достаточно строгому его определению. Чтобы попытаться выработать такое определение, следует исходить из более общего понятия, под которое можно подвести искомое понятие «экономическая территория». Таковым видится понятие «экономическое пространство».

В свою очередь, понятие «экономическое пространство» есть характеристика или атрибут такого понятия или категории, как «материя», а именно такой формы материи, какой является социальная форма материи. Социальная форма материи как и любая иная форма материи неизбежно характеризуется пространственной протяженностью. Наиболее важную или существенную часть социальной формы материи формируют экономические отношения. Таким образом можно выделить часть социальной формы материи, которую обычно принято называть экономической сферой или сферой экономики. Это та часть социальной материи, в рамках которой осуществляется производство материальных благ и услуг. Вполне естественным образом, эта специфическая часть социальной формы материи может характеризоваться понятием «экономическое пространство». Можно сказать, что экономическая сфера располагается или размещается в экономическом пространстве. Экономическое пространство естественным образом связано с понятием «экономическая территория».

Экономическая территория представляет собой вполне конкретную форму проявления экономического пространства. Конкретизация понятия «экономическая территория» состоит в том, что экономическое пространство естественным образом привязывается или связывается с определенными видами ресурсов, используемых в социальном воспроизводственном процессе. К одному из важнейших видов таких ресурсов следует отнести ресурсы окружающей социальной организм природной среды.

2.5. Географическая территория

В качестве основной формы выделения элементарных частей социальной формы материи принимаем социальный организм, который характеризуется определенным внутренним замкнутым воспроизводственным процессом. В свою очередь, важнейшими видами ресурсов окружающей среды являются в самом общем виде биологические ресурсы, ресурсы атмосферы, гидросферы, литосферы. Эти важнейшие виды ресурсов окружающей среды, необходимые для осуществления

воспроизводственного процесса социального организма могут характеризоваться понятием «географическая территория». Географическая территория включает в себя соответствующую экономическую территорию.

Вообще говоря, само экономическое пространство некоторой экономической территории формируется и определенным образом функционирует благодаря наличию и размещению в нем рассмотренных прежде ресурсов. Это экономическое пространство лишь с некоторым приближением и весьма условно может ассоциироваться с соответствующей географической территорией. Однако разграничивать различные составные части экономического пространства, сопоставлять и сравнивать их представляется весьма сложной задачей, поэтому более удобно и приемлемо привязывать различные экономические территории к географическим территориям, что видится в некоторых случаях не только допустимым, но и вполне обоснованным в силу важности ресурсов окружающей среды для осуществления воспроизводственного процесса социальных организмов.

Следует признать неизбежность использования ассоциирования или по меньшей мере соотнесения экономического пространства и географического пространства, а значит и частей экономической территории и соответствующей географической территории. Такое сближение этих понятий усиливается тем обстоятельством, что границы между странами, а также административное деление внутри государственных границ осуществляются на основе географического принципа. Нужно признать, что такое географическое разделение государственных и административных географических территорий в определенной степени усиливает приближение экономического пространства к географическому пространству и экономических территорий к географическим территориям. Кроме всего прочего, государственное и административное деление усиливают неравномерность распределения различного рода экономических ресурсов, активов и самого ликвидного из всех активов, а именно денежных средств в рамках государственного и административного деления географических территорий, а значит и экономических территорий.

2.6. Отличия экономического пространства и географической территории

На основе сказанного можно утверждать, что весьма значительные географические территории, на которых вполне вероятно или даже очевидно располагаются природные ресурсы, не используемые в воспроизводственных процессах, к экономическому пространству могут быть

отнесены в качестве формирующих это пространство лишь потенциально в будущем. В этом находит свое проявление одно из отличий, существующих между понятиями экономического пространства и географической территории.

К отличию экономического пространства от географической территории следует также отнести то обстоятельство, что существуют достаточно обширные незаселенные территории. Это, конечно, географические регионы, практически не пригодные или малопригодные для жизни человека – высокогорные районы, безводные пустыни, а также регионы Арктики и Антарктики. К последнему, в частности, относится Антарктида, которая представляет собой один из шести континентов планеты, ни ранее, ни в настоящее время не имевший постоянного населения. Вполне естественным видится то обстоятельство, что на незаселенных территориях, как правило, не размещаются сколько-нибудь крупные производственные активы. Исключения могут представлять ограниченные по своим масштабам добывающие производства, на которых работает персонал, действующий на основе вахтового способа временного размещения.

В силу сказанного представляется возможным провести различие между экономическим пространством и географическими территориями, а следовательно, разницу между экономической и географической территориями. Обозначив различия и сходство между понятиями экономическое пространство и географическая территория, а следовательно, понятиями экономическая территория и географическая территория, представляется возможным более точно определить сущность понятия экономическое пространство.

Таким образом, в качестве экономического пространства следует понимать некоторую часть физического пространства или географической территории, которая представлена (или наполнена) совокупностью экономических активов и ресурсов, а именно работниками, связанными системой экономических отношений, которые также являются составной частью экономических ресурсов, производственными активами и ресурсами окружающей среды.

2.7. Величина совокупности материальных благ на единицу величины экономического пространства

Могут быть предложены и другие показатели, характеризующие плотность социального и экономического пространства определенно-го социального образования. Так, например, может быть использован

показатель, представляющий собой отношение совокупности различных благ, отнесенных к определенному социальному организму, к площади, на которой они располагаются. Это могут быть здания сооружения, технические устройства, транспортные сети, имущество домашних хозяйств и прочее. Во всей своей совокупности такие разнородные материальные блага могут учитываться только в стоимостной форме. Однако вся эта совокупность благ может быть разделена по типам, видам в соответствии с различными классификационными признаками. Наиболее важные виды таких благ могут измеряться и учитываться отдельно в своей натуральной форме. Для каждой категории таких благ может быть рассчитан коэффициент, представляющий отдельный вид благ, деленный на протяженность социального пространства, а именно на площадь, на которой они размещены. Вся совокупность материальных благ может быть измерена только в стоимостной форме.

2.8. Учет ресурсов внешней среды на единицу социального пространства

Кроме тех видов показателей, характеризующих плотность социального или экономического пространства, которые были указаны выше, следует обратиться к еще одному из важнейших видов ресурсов, составляющих часть социального организма, и потребляемых в процессе общественного воспроизводства. В данном случае имеем в виду ресурсы внешней среды. Вообще говоря, само представление о социальном или экономическом пространстве изначально непосредственно связывалось с географической территорией, на которой располагается и осуществляет свой воспроизводственный процесс определенного вида социальный организм или некоторые отдельные социальные структуры. Однако видится необходимым отделить пассивное потребление этого географического пространства как протяженности географического пространства, на которой располагаются и функционируют социальные и экономические структуры от активного по большей части экономического потребления отдельных составляющих ресурсов внешней среды.

В данном случае имеется в виду добыча и потребление отдельных видов биологических и минеральных ресурсов, которые активно используются или потребляются в процессе производства или воспроизводства общественного продукта. Такие показатели более удобно оценивать в стоимостной форме. Однако не исключается и формирование таких показателей для учета отдельных видов ресурсов в натуральной или физической форме. Как в первом, так и во втором случаях, речь идет

об относительных показателях, характеризующих наличие и потребление отдельных видов ресурсов на единицу социального или экономического пространства. Вполне понятно, что для учета всей совокупности потребляемых ресурсов внешней среды необходимо и неизбежно использование стоимостных показателей, учитывающих такие ресурсы.

В наиболее обобщенной форме измерение плотности социального пространства, которое в некоторых случаях весьма близко по своей протяженности к экономическому пространству, может осуществляться в стоимостной или денежной форме. Это видится возможным посредством учета сугубо стоимостного показателя, каковой основан на измерении объема денежной массы, приходящейся на единицу экономического, а значит в данном случае и социального пространства. Такой показатель видится предельно обобщенным и учитывающим в наиболее полной форме все ранее указанные типы и виды показателей, характеризующих плотность экономического пространства.

2.9. Показатели, характеризующие интенсивность движения в отношении к величине социального пространства

2.9.1. Показатели производства материального продукта на единицу экономического пространства

В качестве показателей, взаимосвязанных с характеристиками плотности социального или экономического пространства, могут быть использованы также показатели, обусловленные движением или функционированием социального организма или социального сообщества. К такого рода показателям, характеризующим интенсивность движения социального организма или отдельных его частей, могут быть отнесены объемы производства всей совокупности общественного продукта или отдельных видов такого продукта к площади территории, на которой они были произведены. Эта совокупность произведенных за определенный период благ может быть разделена по категориям, видам, типам.

Для каждого отдельного вида произведенных за установленный период благ допустимо рассчитать соответствующую плотность такого продукта на данной территории. Таким образом степень диверсификации таких показателей, вероятно, окажется чрезвычайно разветвленной и эти показатели оказываются весьма многочисленными. Скорее всего практически использованными предполагаются быть наиболее важные и востребованные на рынке продукты. Если принять во внимание то обстоятельство, что общественный продукт обычно учитывается

в стоимостной форме, то учет как совокупной суммы рыночных продуктов, так и отдельных их видов осуществляется именно в стоимостной форме. Сами такого рода показатели как правило могут иметь форму стоимостного показателя на единицу социального или экономического пространства. В этом последнем случае нужно принять во внимание, что для экономических показателей видится более точным или предпочтительным использовать понятие экономического пространства, которое представляет собой вполне определенную часть социального пространства.

2.9.2. Возможность учета нерыночного продукта для характеристики общественного пространства

Нужно полагать, что вместе с учетом характеристик социального пространства показателями, которые могут быть учтены в стоимостной форме, также требуется принять во внимание наличие тех видов общественного продукта, которые невозможно или затруднительно оценивать в денежной или стоимостной форме. Вполне понятно, что имеются ввиду нерыночные виды продукта, которые, в частности, производятся и распределяются, будучи финансируемыми из системы государственных бюджетных и внебюджетных фондов. Это весьма значительные по объему виды производимых и потребляемых продуктов в форме услуг, какими, как уже ранее говорилось, являются образовательные, медицинские, рекреационные услуги, а также продукты учреждений науки и культуры. Отдельно следует рассматривать такой специфический продукт, каким являются услуги безопасности.

Продукт этой специфической сферы деятельности в значительной части весьма сложно учитывать в натуральной форме, в то же время этот продукт не является рыночным. Между тем, обобщенный учет этого продукта предпочтительно осуществлять в стоимостной форме. Однако такой стоимостной учет в данном случае предполагается производить косвенным образом. Например, он может осуществляться в соответствии с расходами системы бюджетных и внебюджетных фондов, направляемыми на создание этих видов нерыночных продуктов.

3. ЦИКЛИЧНОСТЬ ХАРАКТЕРИСТИК СОЦИАЛЬНОГО ПРОСТРАНСТВА

3.1. Характеристики плотности социального пространства и движение общественного продукта

Представление о характеристиках плотности общественного пространства непосредственно связано со специфическим движением совокупного продукта в процессе общественного воспроизводства. Естественным образом видится, что наибольшая плотность социального, а значит и экономического пространства приходится на те области данного пространства, где имеет место довольно высокая степень замкнутости воспроизводственных процессов некоторого социального и экономического образования, которое может характеризоваться как социальный организм. Вообще говоря, само представление о существовании отдельного социального организма связано с фактом определенной степени замкнутости воспроизводственных процессов в определенной области социального или экономического пространства.

Указанная взаимосвязь уровня плотности экономического пространства и степени замкнутости воспроизводственных процессов проистекает из самых общих представлений о взаимосвязи между материей и движением для любых форм проявления материи и движения. Такая взаимосвязь между плотностью экономического пространства и степенью замкнутости воспроизводственных процессов социального образования или социального организма может быть проиллюстрирована на примере.

3.2. Измерение плотности социального пространства на примере домашних хозяйств

В качестве простейшего социального организма может быть избрано такое элементарное социальное образование, в качестве которого выступает отдельное домашнее хозяйство. Это может быть практически изолированное домашнее хозяйство или хозяйство, имеющее относительно незначительные связи с другими такими же домашними хозяйствами. Из рассмотрения этого примера может быть вполне очевидно выяснено, что максимальная плотность социального или экономического

пространства наблюдается в месте расположения жилища такого семейного сообщества. Вместе с тем, именно в этой части социального пространства данного общественного организма следует ожидать максимального значения замкнутости воспроизводственных процессов этого социального образования. Столь же очевидным представляется то условие, что минимальная доля движения общественного продукта приходится на связи данного социального образования с другими домашними хозяйствами. Это означает, что весьма незначительная часть от общего воспроизводственного процесса приходится на такого рода связи рассматриваемого домашнего хозяйства с другими домашними хозяйствами.

Вообще говоря, высокая степень замкнутости воспроизводственных процессов в некоторой области общественного пространства выступает в качестве одного из основных признаков, что в данной области такого пространства располагается некоторое социальное образование, которое может рассматриваться в качестве самостоятельного или самодовлеющего социального организма. Вместе с тем, именно в той области социального пространства, на которую приходится наиболее высокий уровень замкнутости этого пространства, приходится наибольшая степень плотности такого пространства.

Отношения внутри домашнего хозяйства обуславливают специфические характеристики соответствующего социального пространства. В отличие от капиталистических отношений (найма рабочей силы), воспроизводство такого рода отношений, функционирующих в процессе производства в домашнем хозяйстве, а именно в семейном социальном образовании, осуществляется посредством наличия отношений равенства между взрослыми членами семейного сообщества в принятии решений по поводу осуществления процесса производства. Такого рода равенство и принципы специфической демократии действуют не только по поводу ведения общего хозяйства, но также и в воспроизводстве других типов внутрисемейных отношений. К таким отношениям можно отнести принятие решений по поводу рождения детей, воспитания и обучения детей, отношений между разными поколениями семейного сообщества, общих ценностей, нравственности, мировоззренческих взглядов, религиозных убеждений, верований, отношений к окружающей среде и т. д.

3.3. Пространственная периодичность плотности социального пространства

Исходя из признака периодически возрастающей степени замкнутости воспроизводственных процессов в отдельных областях социального

или экономического пространства можно судить о расположении в этих областях некоторых самостоятельных социальных образований или социальных организмов. Именно в таком образом выделяемых областях социального пространства имеют место периодически повторяющиеся уровни повышения плотности такого пространства, что представляет собой естественный признак периодичности или цикличности всякого экономического пространства.

Представляется возможным количественно измерить рассмотренными ранее показателями неравномерность или цикличность социального пространства, а в его рамках также неравномерность экономического пространства. Эта неравномерность и цикличность свойств социального пространства находит свое проявление в том, что имеет место определенная степень повторяемости значений показателей, характеризующих данный специфический вид пространства на известной протяженности рассматриваемого пространства. Изменение значений указанных показателей плотности социального или экономического пространства отображает и характеризует различающиеся степени интенсивности или концентрации социального пространства, а также входящего в него экономического пространства. Измеряя интенсивность социального пространства в отдельных точках или областях его протяженности, видится возможным сопоставлять эти показатели. Таким образом, видится возможным исследовать и находить характерные тенденции или закономерности изменения этих показателей. Такие изменения показателей, характеризующих социальное или экономическое пространство, неизбежно имеют циклический характер.

Следует выделить различные виды замкнутости воспроизводственных процессов в отличающихся типах социальных организмов или социальных сообществ. Такие отличия обусловлены разнообразием социальных и экономических отношений. В соответствии с этим признаком представляется возможным выделить замкнутость воспроизводственных процессов и социального пространства внутри домашних хозяйств; замкнутость внутри фирм, компаний, организаций, учреждений; замкнутость рыночных социальных образований. Далее эти виды замкнутости могут быть рассмотрены более детально.

3.4. Различные типы социального пространства

Для того чтобы далее предусмотреть возможность достаточно последовательного рассмотрения специфических форм пространств социального мира, а следовательно, проблем пространственной цикличности

данной формы социальной материи, требуется обратиться к вопросу различных типов социальных организмов. Первоначально нужно рассмотреть простейшие или элементарные типы социальных организмов в их предельно упрощенных формах. Обратимся к наиболее простым формам социальных организмов, сведенным к наиболее примитивным, можно сказать очищенным от иных видов общественной организации. К таким типам социальных сообществ возможно отнести следующие. В самом упрощенном виде рассмотрим такие типы социальных организмов, каковыми являются домашнее или семейное хозяйство, простейшие иерархические общественные структуры, иерархические структуры фирм, организаций. Наиболее сложной для понимания видится рыночная форма организации. Все эти типы социальной организации являются составными частями данной формы социальной материи.

3.5. Типы отношений в домашних хозяйствах

Используя ранее приведенное общее перечисление признаков производственных отношений, представляется возможным дать самую общую характеристику таких отношений, функционирующих в рамках или внутри домашнего хозяйства. Будем предполагать пример, в определенной степени приближенный к современному типу домашнего хозяйства, но вполне соответствующий ситуациям, существующим в условиях простого товарного производства. Такое домашнее хозяйство, предполагаем, основывается на моногамной семье. Рассматриваем воспроизводственные процессы, замкнутые внутри такого хозяйства¹. Это означает, что продукт или доходы, получаемые за пределами такого домашнего хозяйства, не принимаются к рассмотрению. Точно также, продукт, произведенный внутри домашнего хозяйства и направляемый к потреблению за его пределами, не учитывается. В качестве одного из граничных условий предполагаем, что семейное сообщество включает в себя не более трех поколений, но возможно два поколения.

В таком семейном сообществе каждый член, способный участвовать в общественном производственном процессе, добровольно принимает на себя определенные производственные функции в соответствии с явным или предполагаемым согласованием с другими членами данного коллектива. Это означает, что каждый член семейного сообщества производит определенный продукт или продукты при согласии на такое

¹ Беккер Г. С. Семья // Экономическая теория / Под ред. Дж. Итуэлла, М. Милгейта[en], П. Ньюмена[en]. – М. : Инфра-М, 2004. – С. 308–321. – 931 с. – ISBN 5-16-001750-X.

производство со стороны других членов семьи. Также общему согласованию подлежит количество производимого определенным членом семьи продукта, которое должно быть достаточным для удовлетворения потребностей других членов семьи, но не превышать эти потребности. Это количество также не должно быть избыточным в случае невозможности его хранения, если продукт не может быть потреблен в сроки сохранения его годности к потреблению. Последнее также согласовывается совместно.

Весьма важной особенностью воспроизводственного процесса в рамках домашнего хозяйства выступает способ перехода продукта от производителя к потребителям. Этот способ перехода продукта к потребителю представляет собой форму прямого распределения такого продукта. Главной особенностью такого распределения является стремление к достаточно полному удовлетворению потребностей членов семьи в пределах доступного к потреблению количества и качества произведенного продукта. Вклад собственных усилий в производство не только этого продукта, но и всей совокупности производимых в домашнем хозяйстве продуктов на кратких периодах времени не принимается во внимание. Более того, общая эквивалентность в производстве и потреблении семейного продукта может быть достигнута, как правило, на временных периодах, включающих продолжительность жизни двух или трех поколений. При этом такая эквивалентность не обязательно достигается для каждого отдельного члена семейного сообщества. Таковы особенности производственных отношений и воспроизводственных процессов, протекающих в рамках домашнего хозяйства.

Воспроизводство отношений домашнего хозяйства осуществляется благодаря наличию особенных типов семейных отношений, которые можно назвать семейными институтами. К таким институтам домашнего хозяйства можно отнести некоторые специфические семейные отношения. Главными из этих институтов выступают общая собственность на имущество домашнего хозяйства и используемые природные ресурсы. В качестве такого рода институтов также можно указать отношения изначальной или семейной демократии. К последним следует отнести признание главы семейного сообщества. Затем совместное или коллективное принятие общественно важных решений, принудительное исполнение этих решений. Кроме того, признание полной зависимости каждого члена семейного сообщества от решений, принятых общим собранием. Также, к этого рода институтам следует отнести мировоззренческие взгляды, верования, семейную идеологию, нравственность. Наряду с равенством в коллективном принятии решений признается

фактическое физиологическое или по уровню знаний, опыту неравенство отдельных членов семейного сообщества. Каждый член семейного сообщества полностью подчинен и зависим от общих решений вплоть до сохранения здоровья и самой жизни каждого отдельного члена.

3.6. Общинные отношения

Непосредственно из домашнего хозяйства формируется такой тип общественного производства, который имеет место в общинном хозяйстве. Общинное хозяйство есть прямой результат развития домашних хозяйств. По своей сути общинное хозяйство – это совокупность нескольких или множества взаимосвязанных домашних хозяйств. При множестве признаков сходства общественного воспроизводственного процесса в рамках домашнего хозяйства и общинного хозяйства, возникают и могут быть выделены существенные отличия этих двух типов общественного хозяйства.

Причиной таких отличий является уже само увеличение численности членов общинного хозяйства. Нужно иметь ввиду то обстоятельство, что усложняется сам процесс общественного воспроизводства в такой увеличенной экономической структуре. Само по себе увеличение численности членов такого образования ведет к тому, что общественный воспроизводственный процесс приобретает двухуровневый характер. На первом уровне общего воспроизводственного процесса общины осуществляют воспроизводственные процессы, замкнутые внутри отдельных домашних хозяйств, представленные различными семейными сообществами. Эта замкнутость, как уже было выяснено ранее, проявляется в том, что продукт, произведенный в отдельном домашнем хозяйстве, потребляется членами того же самого домашнего хозяйства. Второй уровень воспроизводства общинного хозяйства находит свое проявление в том, что имеет место переход части продукта, созданного внутри определенных домашних хозяйств, в другие домашние хозяйства, и потребляется членами этих внешних семейных сообществ.

Кроме того, сам факт перехода продуктов из одних домашних хозяйств в другие, и рост численности членов сообщества определяет возможность производить коллективные работы, которые ранее члены отдельных домашних хозяйств в силу их малочисленности не могли производить. Такие значительные по объему общие работы требуют управления и организации, которые возлагаются на главу общины и помогающих ему глав семейных хозяйств. Первоначально это были ирригационные работы, строительство дорог, храмов и т. д. Похоже, что возведение

Египетских пирамид основывалось на общинной организации труда с учетом того, что в стране существовали довольно развитые рынки товаров, производимых на основе простого товарного производства. Это товарное производство позволяло обеспечивать работников на строительстве пирамид достаточным количеством продовольствия и орудий труда.

3.7. Индивидуальный воспроизводственный процесс отдельного человека

В такого рода хозяйственной структуре присутствует еще один уровень воспроизводства, который нельзя назвать общественным воспроизводством. Это производство каждым членом сообщества определенной части продукта для собственного потребления. Это своеобразные «робинзонады», которые необходимы каждому человеку в любой хозяйственной системе для обеспечения продолжения собственной жизни. Такой уровень воспроизводства, не являющийся общественным, может быть условно обозначен в качестве нулевого.

Изменения в характере отношений производства и распределения продукта внутри общинного хозяйства состоят в следующем. Рост численности работников делает необходимым расширение и усиление функций главы общинного сообщества. Такой глава естественным образом возникает из глав семейных сообществ. Влияние и воздействие такого главы общины на протекание общего воспроизводственного процесса в значительной степени увеличивается вместе с ростом численности общины.

3.8. Формирование общинной иерархии

Вокруг главы общины формируется группа выделяющихся из глав семейств представителей, которые в определенной мере участвуют в организации и управлении общими производственными процессами такого укрупненного сообщества. Производство общины с увеличением ее размеров постепенно трансформируется из саморегулируемого на уровне домашнего процесса в управляемый процесс на уровне общины в целом. Чем многочисленней становится община, тем большую роль играет управление общими процессами производства. Вместе с тем, традиции семейной и общинной демократии сохраняются на протяжении длительного времени и совмещаются с необходимостью централизованного управления.

Выделение функции управления процессами производства в самостоятельный вид деятельности способствует возможности создания, обеспечения и увеличения во многом самостоятельного сословия воинов. Создание структуры централизованного управления подразделениями воинов способствует усилению и расширению функций органов управления процессами производства. Увеличение численности работников, занятых совместными для всей общины процессами производства, а также военными действиями, обуславливает формирование многоуровневой или иерархической системы управления производством и неизбежными для периода дикости военными действиями против соседних общин.

Производственные отношения в иерархически построенной производственной системе существенно отличаются от производственных отношений внутри домашнего хозяйства. Вместе с тем нужно признать, что процессы общественного воспроизводства, замкнутые внутри домашних хозяйств, опосредуются прежними производственными и воспроизводственными отношениями, которые сохраняются во многом неизменными или традиционными, основанными на семейных обычаях.

Производственные отношения в любой иерархически построенной системе весьма сходны даже если это иерархии, формируемые в совершенно различающихся сообществах. Кроме первобытных общинных иерархий также возможны рабовладельческие иерархии, феодальные иерархии, а также современные иерархии, построенные на основе использования наемного труда. Различия между такими иерархическими структурами обусловлено только лишь тем, на основе каких отношений строится такого рода социальное образование. Первобытная иерархия строится в принципе на добровольном и поощряемом семейными сообществами вхождении в нее членов общины.

Рабовладельческая иерархия строится, главным образом, на физическом принуждении к труду в соответствующем социальном образовании. Феодальные иерархии формируются частично на прямом принуждении, а частично на экономическом принуждении. И, наконец, современные производственные иерархии в форме фирм, компаний, организаций, учреждений создаются на основе экономической необходимости отдельных работников, обусловленной потребностью в получении доходов.

Производственные отношения внутри иерархически построенной производственной системы достаточно просты и в силу этого обстоятельства выглядят в определенной степени привлекательными. Эти отношения состоят в том, что разделенные по различным уровням управления работники находятся в отношениях взаимной подчиненности.

Непосредственные участники производственного процесса находятся на самом нижнем уровне иерархической системы управления. Производственные отношения, опосредующие создание общественного продукта, основываются на отношениях власти и подчинения.

Характер такого производства определяется следующими отношениями. Непосредственный участник производства выполняет указания вышестоящих органов управления производства, в котором он участвует. Собственное мнение и желания такого работника учитываются в процессе производства в весьма незначительной степени. Система управления иерархической производственной структуры решает следующие вопросы. Что должен производить работник, какие производственные ресурсы он должен использовать, какие технологические методы, приемы и способы он обязан применять. Все это определяет качество и количество произведенного работником продукта. Естественным образом, такой непосредственный работник не может распоряжаться произведенным им продуктом.

Этот продукт перемещается опять-таки на основе решений, принимаемых системой управления производственным и воспроизводственным процессами. Такой продукт может перемещаться по технологической цепи или же, будучи готовым к потреблению, направляется потребителям. Если рассматриваем первобытную общинную иерархию, то продукт непосредственно поступает потребителю благодаря отношениям прямого распределения. Работник, создавший этот продукт, никоим образом не может повлиять на процесс распределения продукта. Таковы отношения производства и воспроизводства материального продукта в рамках достаточно крупного общинного производства.

3.9. Цикличность социального пространства общественных образований в форме совокупности домашних хозяйств

Простейшим социальным организмом можно считать домашнее хозяйство, основой воспроизводственного процесса которого выступает функционирование семейных отношений. Семейная группа, как правило, относительно невелика и обычно не превышает полутора десятков человек. Возможности разделения труда и специализации в рамках столь немногочисленного общества, каковым является семья, весьма ограничены. В силу этого обстоятельства выделение частей такого общественного организма, специализирующихся на указанных ранее сферах деятельности, видится в определенной степени условным. Главным видом деятельности такого сообщества, очевидно, является производство

материального продукта, потребление которого обеспечивает физическое существование или просто выживание членов такого социального образования.

Межу тем, этот предельно упрощенный вид социального образования обладает всеми необходимыми признаками социального организма, в рамках которого протекает своеобразный, но вполне заверченный и полноценный воспроизводственный процесс. Если абстрагироваться от каких-либо воспроизводственных связей между отдельными домашними хозяйствами, то каждое такое социальное образование может рассматриваться в качестве отдельной и самостоятельной формы проявления социального мира. Такая элементарная форма проявления социального мира имеет все собственные рассмотренные ранее атрибуты. Это социальное пространство и собственный воспроизводственный процесс. Такое социальное пространство отдельного домашнего хозяйства охватывает или включает в себя собственно членов семейной группы, определенную сумму различного рода материальных благ, совокупность общественных отношений, а также составляющие части ресурсов окружающей среды, включенные в воспроизводственный процесс, протекающий в рамках данной формы проявления социального мира.

Поскольку такого рода домашние хозяйства не являются уникальным неповторимым явлением, даже будучи практически изолированными и не связанными, замкнутыми в собственных социальных пространствах и своих воспроизводственных процессах, они неизбежно оказываются связанными через потребляемые ими ресурсы окружающей среды. Такого рода связи имеют место в силу ограниченности природных ресурсов.

Благодаря этому последнему обстоятельству представляется возможным говорить об определенной степени общности социального пространства этих, казалось бы, в предельно возможной степени изолированных в рамках социального пространства каждого отдельного домашнего хозяйства от иных подобных социальных образований. Поэтому возможно представить некоторое общее социальное пространство определенного множества домашних хозяйств. Эта общность социальных пространств находит свое проявление в том, что имеют место связи отдельных домашних хозяйств между собой, как уже говорилось, только через в определенной степени пересекающиеся и поэтому в той же самой степени рассматриваемые как общие ресурсы окружающей среды.

Для этого весьма условного и, может быть, даже несколько искусственного примера некоторого множества домашних хозяйств, не связанных между собой движением общественного продукта каждого из этих изолированных социальных сообществ, видится возможным

представить себе цикличность такого социального пространства. Общность социального пространства такого рода социальных организмов, как уже говорилось ранее, обусловлена связями таких социальных образований через общие ресурсы внешней среды.

Представить цикличность такого социального пространства не есть излишне сложная задача. Для условий довольно примитивного уровня развития методов производства, главным образом, материального продукта и совершенно незначительной доли нематериального продукта протяженность социального пространства таких общественных образований видится весьма незначительной. Такая протяженность измеряется территориальной протяженностью используемых природных ресурсов. Возможно, это пастбища, охотничьи угодья и небольшие участки, предназначенные для ведения земледелия. Уровень развития производства у таких домашних хозяйств и размеры накопленных материальных благ примерно одинаковы. В силу этих обстоятельств протяженность социальных пространств, а также подлежащая измерению степень интенсивности или плотность социальных пространств различных социальных образований такого типа не могут в сколько-нибудь заметной степени различаться. Эти характеристики социальных пространств неизбежно являются примерно одинаковыми. По этой причине цикличность общего социального пространства такого объединения домашних хозяйств выглядит несложно.

Такую цикличность можно представить себе следующим образом. Максимум плотности социального пространства отдельного такого рода общественного образования приходится на расположение общего жилища или домашнего очага, где члены данного семейного сообщества проводят большую часть времени. Опять-таки, в месте расположения жилища находится наибольшая часть имущества всякого отдельного домашнего хозяйства. В этом местоположении осуществляется преимущественная часть производственных или воспроизводственных процессов данного семейного хозяйства. Таким образом, рассмотренные ранее показатели интенсивности или плотности этого простейшего социального организма в месте расположения жилища оказываются максимальными.

Вполне естественным образом значения показателей плотности социального пространства с определенной степенью быстроты убывают одновременно с территориальным удалением от пункта расположения такого максимума, в котором находится общее жилище. Очевидно, что минимум интенсивности или плотности данного конкретного вида социального пространства неизбежно находится на границах используемой таким социальным организмом территории. Таким образом, показатели

плотности социального пространства такого рода социальной системы, которая представляет собой совокупность практически изолированных друг от друга домашних хозяйств на территориях, приближенных к границам, разделяющим эти хозяйства, последовательно приближаются к своим нулевым значениям.

Исходим из предположения, состоящего в том, что граница всякого конкретного домашнего хозяйства совмещается с границей другого или других домашних хозяйств. В силу этого обстоятельства, при пересечении совместной границы и движении к местоположению жилища другого домашнего хозяйства имеет место последовательное нарастание интенсивности или плотности социального пространства этого другого домашнего хозяйства. Понятно, что, как и в первом рассмотренном случае, максимум показателей плотности такого пространства совпадает с территориальным расположением жилища этого второго домашнего хозяйства. Поскольку тип, характер и размеры таких домашних хозяйств весьма сходны, то и максимум показателей плотности социального пространства в этом втором случае практически неотличим от того, что имело место в первом рассмотренном примере. В результате имеем некоторую картину последовательных циклических колебаний плотности социального пространства. Такая цикличность находит свое проявление в последовательных изменениях плотности социального и экономического пространства от нулевых значений до примерно близких по величине максимумов, приходящихся на места размещения жилищ отдельных домашних хозяйств. Нужно признать значительную степень условности такой предельно упрощенной картины цикличности наиболее примитивной формы социального пространства.

3.10. Пространственная замкнутость и замкнутость воспроизводственных процессов

При рассмотрении условного примера можно представить себе предельный вариант неравномерности или цикличности социального пространства для случая практически не связанных между собой обменом или распределением продуктов отдельных домашних хозяйств. Это условие практически полного отсутствия связей между рассматриваемыми домашними хозяйствами, которое означает отсутствие какого-либо перемещения общественного продукта от одного хозяйства к другому может быть выражено иным образом. Такое отсутствие внешних связей между отдельными домашними хозяйствами означает, что весь общественный продукт, производимый в каждом из таких хозяйств, полностью

потребляется внутри каждого отдельного хозяйства. То обстоятельство, что весь созданный внутри данного хозяйства продукт целиком потребляется внутри самого этого хозяйства может быть выражено как полная замкнутость воспроизводственного процесса, протекающего в рамках каждого отдельного хозяйства.

Выше был рассмотрен предельно упрощенный случай пространственной цикличности в форме пространственной замкнутости и цикличности движения в форме замкнутости воспроизводственных процессов. Однако подобные формы цикличности наблюдаются в современной экономике на уровне отдельных стран. В современной экономической науке используются показатели замкнутости и открытости национальных экономик, которые будут приведены в дальнейшем анализе. В соответствии с этими представлениями о замкнутости и открытости отдельных экономических систем можно констатировать, что рассматриваемые условные примеры максимально изолированных друг от друга домашних хозяйств, которые характеризуются полной замкнутостью воспроизводственных процессов, протекающих в этих хозяйствах, во многом сходны с явлениями, имеющими место в реальной современной экономике.

Ранее были рассмотрены две характеристики социального пространства. Это, во-первых, протяженность такого пространства, которую можно в определенной степени достоверности ассоциировать с географической протяженностью природных ресурсов, включенных в воспроизводственный процесс некоторого домашнего хозяйства. Во-вторых, интенсивность или плотность социального пространства.

Вместе с тем, измерение плотности или интенсивности социального пространства представить себе несколько сложнее. Опять-таки, эта специфическая характеристика социального, а следовательно, и экономического пространства, может быть количественно измерена посредством использования определенных показателей. Такие довольно многочисленные виды этих показателей были рассмотрены ранее.

3.11. Родовая и племенная формы организации социальных сообществ и соответствующие формы социального пространства

Несколько более сложной и развитой формой организации социальных сообществ, исторически последовавшей за совокупностью практически изолированных домашних хозяйств, можно признать родовую и племенную формы социальной организации. В этом случае уже не представляется возможным предполагать наличие изолированных в своих воспроизводственных процессах домашних хозяйств.

В силу этого обстоятельства следует учитывать переход некоторой части общественного продукта одних домашних хозяйств в другие. По этой причине замкнутость воспроизводственных процессов отдельных домашних хозяйств нарушается и уже не может рассматриваться в качестве полной. Хотя следует признать, что такие перетоки продукта одних домашних хозяйств в другие остаются весьма незначительными. Вместе с тем, перемещения продукта между домашними хозяйствами уже принимают характер регулярных и систематических. Это обстоятельство, а именно, регулярные переходы продукта одних домашних хозяйств в другие, позволяет расширить систему разделения общественного труда и в известной степени углубить специализацию труда в рамках таких все еще примитивных, но уже заметно более многочисленных сообществ.

Нужно иметь в виду, что увеличение численности родовых, а затем племенных сообществ происходит параллельно и благодаря изменению системы общественных отношений от своеобразной семейной демократии к формированию первоначально не столь устойчивых и не вполне оформившихся иерархических структур. Вместе с формированием первоначально относительно мягких иерархических структур начинают выделяться родовые и племенные руководители или вожди.

Движение продукта между домашними хозяйствами, составляющими родовые и племенные объединения, происходит благодаря наличию и действию вновь появившихся иерархических структур и управленческих отношений со стороны родовых и племенных предводителей. В рассматриваемом случае такого своеобразного, можно сказать, примитивного способа объединения домашних хозяйств вполне естественным образом возникает общее социальное пространство, охватывающее входящие в него домашние хозяйства. Нужно иметь в виду, что несмотря на появление такого объединенного социального сообщества, основу и первичную структуру этого социального формирования по-прежнему составляют домашние хозяйства. В рамках домашних хозяйств протекает основная или преобладающая часть воспроизводственных циклов, включенных теперь в общий воспроизводственный процесс всего такого рода объединения.

Отличие такого общего социального пространства данного объединения от прежнего случая состоит в следующем. Хотя по-прежнему максимумы показателей, характеризующих плотность пространства остаются в местах расположения жилья отдельных домашних хозяйств, однако эти показатели в определенной степени увеличиваются и становятся отличными от практически нулевых значений на протяжении границ, разделяющих отдельные такого рода хозяйства. Это имеет место

в силу того, что через такие границы в рассматриваемом случае перетекают от одних домашних хозяйств в другие определенная часть общественного продукта этих хозяйств. Эта доля, нужно признать, в данных объединениях относительно невелика, но такой переток имеет место и должен учитываться.

В качестве отличия от прежнего случая изолированных домашних хозяйств также следует указать на то, что максимумы плотности социального пространства, которые приходится на местоположение жилищ отдельных домашних хозяйств, измеренные ранее обозначенными показателями плотности таких пространств, необходимо повышаются в своих значениях. Это происходит по причине того что, как ранее было отмечено, само по себе существование объединения домашних хозяйств и движение продукта между ними ведет к развитию разделения труда и углублению специализации отдельных домашних хозяйств и работников. Естественным результатом такого рода процессов выступает рост производительности труда членов домашних хозяйств и, как следствие, увеличение объемов производимого продукта и качества этого продукта. Это последнее ведет к росту объема потребляемых благ, а следовательно, численности членов домашних хозяйств. Как помним, именно эти количественные характеристики составляющих частей социальных организмов входят в расчет показателей плотности социального пространства.

Необходимо отметить еще одно отличие общего социального пространства родового или племенного объединения от простой совокупности домашних хозяйств. Это отличие состоит в том, что начинает проявляться такая особенность в величине и качественных характеристиках домашних хозяйств, какой является определенная степень дифференциации между этими хозяйствами. Если ранее отмечалось приблизительное равенство плотности общественного пространства в расположениях их максимума, а следовательно, и других точках социального пространства отдельных домашних хозяйств, то теперь неизбежно обнаруживается заметная степень неравенства таких максимумов плотности социального пространства, а следовательно, и в прочих точках пространства домашних хозяйств, входящих в родовое или племенное объединение.

Увеличение степени дифференциации в состоянии и воспроизводственных процессах отдельных домашних хозяйств, входящих даже в такое довольно примитивное объединение, обусловлено тем обстоятельством, что возникновение и существование таких объединений связано с появлением еще весьма примитивных иерархических структур. Появление даже относительно примитивных иерархий обуславливает выделение своего рода руководителей – родовых предводителей и племенных

вождей. Эти предводители и вожди были в значительной степени вовлечены в процессы распределения и перераспределения общественного продукта, производимого в рамках такого объединения. Это позволяло привлекать в собственные домашние хозяйства определенную часть такого перераспределяемого продукта. Это и обуславливало определенную степень дифференциации домашних хозяйств в рамках данных родовых и племенных объединений.

Указанные отличия родовых и племенных объединений от простой совокупности домашних или семейных хозяйств не столь значительны, хотя в определенной степени заметны. Структура и форма социального пространства таких примитивных социальных сообществ дают основание к признанию наличия цикличности социального пространства даже в этих весьма примитивных формах его проявления.

Рассмотренные выше формы социального пространства весьма примитивных типов сообществ, таких, каковыми являются простейшее семейное, образующее домашнее хозяйство, а также построенные на основе этих элементарных общественных структур родовые и племенные объединения формируются благодаря функционированию специфических общественных отношений. Следует признать, что наиболее важными в современном общественном устройстве выступают отношения, функционирующие в сфере материального производства и услуг. Именно эти отношения представляют собой некоторую базу, на основе и в соответствии с которой формируются все прочие общественные отношения. Такого рода отношения, действующие в сфере материального производства, принято называть производственными отношениями. В соответствии с традицией марксистской экономической теории именно производственные отношения формируют специфический базис сложившейся экономической формации. Прочие общественные отношения, каковыми являются правовые, политические, семейные, идеологические и прочие, принято называть надстройкой или надстроечными отношениями. Производственные отношения также называют экономическими отношениями. Поскольку значительную часть производственных отношений так или иначе предполагается связывать или ассоциировать с функционированием товарного обмена и действием различных типов рынков, то всевозможные отношения обмена, связанные с движением товаров и денег, а также перемещением самых различных активов, принято называть экономическими отношениями.

4. СОЦИАЛЬНЫЕ ОБРАЗОВАНИЯ, ОСНОВАННЫЕ НА СИСТЕМЕ РЫНОЧНЫХ ОТНОШЕНИЙ

4.1. Рыночные отношения в системе социальных образований

Рассмотренные ранее социальные структуры такие, какими выступали домашние хозяйства и объединения этих хозяйств в родовые и племенные сообщества, основывались на системе производственных отношений, которые обычно называют непосредственно общественными отношениями. В отличие от этих простейших систем производственных отношений современная сфера материального производства и услуг функционирует на основе и благодаря системам рыночных или товарных отношений. Далее рассмотрение специфики общественного или экономического пространства будет исходить из предположения о наличии и всеобъемлющем преобладании именно товарных или рыночных отношений в сфере материального производства. Более того, товарные отношения в условиях современного общества проникают в социальную сферу и прочие сферы общественной организации.

Каждой из специфических систем производственных отношений соответствует собственный особенный тип экономического пространства и экономической территории. Вполне естественным образом особенные производственные ресурсы, свойственные каждому из ранее указанных основных систем общественной организации, требуют наличия характерных общественных отношений. Специфические для каждого типа систем производственных отношений ресурсы, в которые включаем и сами эти производственные отношения как важнейший тип ресурсов, формируют собственную особенную разновидность экономического пространства.

Институты частной собственности и гражданских отношений

В условиях рыночного хозяйства предполагается выделение некоторых экономических субъектов, которые выходят или вступают на рынок в качестве производителей и собственников произведенных ими продуктов. Такие продукты принимают в данном случае форму товаров, предлагаемых к обмену на рынке. Участники обмена, предлагающие свои

товары на рынке, принимают специфическую форму рыночных или экономических субъектов. Главной особенностью рыночных субъектов выступает то обстоятельство, что они могут выступать в качестве частных собственников произведенных ими и предлагаемых к обмену товаров. Впрочем, условие, состоящее в том, что на рынке предлагаются продукты собственного производства, не вполне корректно. Это справедливо, главным образом, только для простейшей формы рынка простых товаро-производителей. Для более развитых систем товарного производства характерным является только лишь наличие отношений частной собственности на продукт, который является результатом не собственного производства, а возможно результатом производства иных субъектов рынка.

Возможность выступать в качестве частного собственника некоторого продукта предполагает наличие гражданских отношений. Система гражданских отношений предполагает самостоятельность и независимость экономических субъектов в принятии решений о характере собственной деятельности, свободу перемещений в экономическом пространстве. Такой субъект имеет возможность самостоятельно и независимо производить продукт по собственному усмотрению. Рыночный субъект, будучи частным собственником, имеет возможность независимо от чьей-либо воли покупать и продавать товары на рынке, а также обладает свободой в принятии самого широкого круга решений в сфере своей экономической деятельности.

В качестве таких экономических субъектов могут выступать отдельные лица, принимающие форму гражданских лиц, что означает определенную полноту гражданских отношений, связывающих данного физического субъекта со всеми прочими рыночными субъектами. В качестве рыночного субъекта может выступать домашнее хозяйство. При этом представитель домашнего хозяйства сам по себе не выступает как рыночный субъект, поскольку он не является независимым от других членов семейного сообщества, а только лишь представляет их на рынке. Точно также на ранних этапах развития рыночного хозяйства в качестве рыночного субъекта могут выступать некоторые родовые или племенные объединения.

4.2. Фирма, выступающая в качестве субъекта рыночных отношений

Несколько более сложной формой проявления социального организма по сравнению с домашними хозяйствами или некоторыми формами объединений домашних хозяйств выступают специфические рыночные субъекты, главными из которых являются фирмы или компании.

В современных условиях основными фигурами, выступающими в качестве экономических или рыночных субъектов, являются фирмы или компании, производящие собственные продукты, принимающие форму товаров. Кроме того, такими субъектами выступают рыночные посредники самого широкого спектра специализации, начиная с простейших видов оптовых и розничных торговцев и продолжая такими относительно сложными видами деятельности, какими выступают дилерские и брокерские функции на фондовых рынках. В качестве субъектов рыночных или экономических отношений также выступают такие весьма специфические юридические лица, какими являются государственные учреждения, организации, ведомства, которые обладают правами главным образом приобретать на рынке определенные виды товаров и услуг. Впрочем, такие организации в определенных случаях могут выступать и в качестве продавцов собственных продуктов, главным образом, специфических видов услуг.

Нужно признать, что в современных условиях размеры фирм или компаний достигают чрезвычайно значительных размеров. Это крупнейшие транснациональные и межнациональные корпорации. К таковым относятся главным образом производители энергетических ресурсов, а также изготовители однородной массовой продукции, реализуемой на региональных межстрановых и мировом рынках.

Вместе с появлением таких субъектов рыночных отношений, какими являются фирмы, особенно крупные фирмы, система экономических отношений приобрела некоторый своеобразный вид. Эта система производства весьма отличается от формы простого товарного производства, когда преобладали рыночные отношения между продавцами продукта, производимого отдельными лицами собственными силами и средствами производства и его покупателями. В условиях простого товарного производства преобладали рыночные отношения. Это утверждение справедливо, если отвлечься от нерыночного ведения хозяйства в рамках домашних хозяйств, продукт которых не поступает на рынок и потребляется внутри таких домашних хозяйств.

В отличие от такой формы рыночного хозяйства, которая представлена системой простого товарного производства, рыночная система предполагает две совершенно несходные системы производственных или экономических отношений. Процесс производства, осуществляемый внутри фирмы, протекает в системе производственных отношений, существенным образом отличающихся от системы рыночных отношений, которые действуют вне пределов фирмы. В рамках фирмы действуют производственные или экономические отношения, основанные

на централизованном управлении. Такое централизованное управление осуществляется посредством функционирования многоуровневой иерархической системы руководства и координации действий непосредственных участников производственного процесса. За пределами фирмы действует рыночная система экономических отношений, в рамках которой рассматриваемая компания выступает как единый экономический субъект.

Таким образом, система современных экономических отношений, в рамках которой осуществляется общественный воспроизводственный процесс, составлена из двух совершенно несходных и, можно сказать, во многом противостоящих одна другой систем экономических отношений. С одной стороны, это непосредственно общественные отношения прямого централизованного управления. С другой стороны, это рыночная система, основанная на отношениях товарного обмена. Разделение между этими весьма несходными отношениями проходит по границе фирмы, отделяющей ее внутреннюю среду от внешней рыночной среды.

Производственные отношения в современных компаниях, фирмах характеризуются наличием прямого управления действиями непосредственных работников в процессе производства со стороны многоуровневой системы менеджмента. Каждый работник в этом случае осуществляет действия или выполняет функции, предписанные ему со стороны руководителей. В этом случае желания и мнения работника по поводу осуществления своих производственных функций, как правило, не принимаются во внимание. Таким образом, условием существования таких производственных отношений, а именно отношений управления, являются отношения неравенства между представителями различных уровней управления внутри компании. Свойственная всем типам производственных компаний иерархическая система управления деятельностью работников такого производственного подразделения распространяется, кроме непосредственно производственной функции, на все иные виды деятельности в рамках такой компании. Это относится к распределению производственных и непроизводственных активов между работниками, распределению доходов, распределению части произведенной продукции, распределению ресурсов окружающей среды между работниками компании. Естественным образом эти всеобъемлющие отношения управления в рамках компании основываются на системе отношений неравенства между представителями различных уровней управления компании.

Между тем, отношения согласования и определенной степени равенства могут существовать между работниками внутри одного уровня управления. Это предполагает определенную степень согласования действий между представителями одного уровня управления. То же самое, а именно отношения согласования, но не прямого управления в некоторой степени возможно между работниками разных уровней иерархии, но не связанных непосредственной подчиненностью. Хотя в этом последнем случае отношения равенства не присутствуют.

В силу этих обстоятельств имеем также весьма различающиеся формы экономического пространства внутри фирмы и за пределами той же самой фирмы. Весьма существенные качественные различия систем экономических отношений, имеющих место внутри фирмы и существующих за пределами фирмы, предопределяют столь же значительные различия в качественных характеристиках социального, но главным образом, экономического пространства, опять-таки внутри фирмы и вне фирмы. Однако нас в данном случае интересует такая характеристика экономического пространства, какой является определенная степень цикличности двух этих видов экономического пространства. Представляется вполне очевидным то обстоятельство, что такая цикличность экономического пространства присутствует как внутри компании, так и за ее пределами. Следует иметь в виду, что цикличность экономического пространства непосредственно связана с другой характеристикой, которая уже обусловлена не состоянием, а движением продукта, эта характеристика обозначается как степень замкнутости воспроизводственных процессов в определенных областях экономического пространства, опять-таки, внутри фирмы и за пределами фирмы.

4.2.1. Экономическое пространство, формируемое фирмами

При этом следует иметь в виду, что всякий отдельный субъект, такой, например, какими являются некоторая фирма, компания или единичное домашнее хозяйство, формирует собственное, отличное от всех прочих, экономическое пространство или специфическую экономическую территорию.

Для системы рыночных отношений выделение такого субъекта, каковыми являются отдельная фирма или некоторое домашнее хозяйство, не столь просто, а вообще говоря, несравненно более затруднительно, чем это имело место для отдельных домашних хозяйств, специфических объединений таких хозяйств. Проблема в данном случае обусловлена самим характером рыночных отношений или отношений обмена товаров. Даже

наиболее простая форма рыночных отношений, в качестве которой можно рассматривать простое товарное производство, представляет весьма очевидные сложности в определении отдельных рыночных социальных образований.

Для того чтобы выделить совокупности рыночных субъектов, образующих некоторое отдельное самодовлеющее социальное образование, основанное на системе отношений обмена товаров, следует определиться с понятием элементарного рынка. Затем, представляется возможным выделить системы местных рынков, которые могут быть соединены в специфические региональные рынки. Последние, в свою очередь, могут быть определены в качестве национальных рынков. В свою очередь, национальные рынки соединяются, представляя собой специфические наднациональные рынки, объединяющие некоторые регионы, составленные из близко расположенных стран. Последние, в свою очередь, вливаются в единый мировой рынок. Все эти рыночные системы образуют некоторое общее рыночное экономическое пространство. Это рыночное пространство естественным образом характеризуется понятием пространственной экономической цикличности, исследование которой представляется полезным и необходимым.

4.2.2. Внутреннее экономическое пространство различных субъектов рыночных отношений

Выделение таких субъектов, какими являются простейшие социальные образования, представленные отдельными домашними хозяйствами, видится довольно несложной задачей. Впрочем, столь же просто подлежат выделению объединения домашних хозяйств, представленные родовыми и племенными социальными образованиями. Точно также, весьма легко отделить иерархически построенную социальную структуру от прочих общественных образований. Эта относительная простота обусловлена специфическими, нетрудными для непосредственного восприятия и понимания общественными отношениями, существующими между членами таких сообществ. Такого рода связи между людьми в рамках этих образований принято обозначать как непосредственно общественные отношения, которые в данном случае противопоставляются товарным формам связей или отношений между людьми и другими субъектами рынка. В соответствии с такими непосредственно общественными отношениями видится возможным отделить членов таких сообществ от прочих людей или субъектов, не являющихся членами таких общественных образований.

В силу относительной простоты определения границ этих социальных структур довольно несложно дать характеристику социального пространства этих общественных формирований. Рассмотрение самых элементарных форм представления социального пространства для практически изолированных домашних хозяйств и совокупностей домашних хозяйств в рамках родовых и племенных объединений было представлено ранее. Посредством использования количественных показателей, характеризующих плотность социального пространства, можно выделить области максимальной и минимальной плотности социального пространства. Это делалось на примере указанных социальных образований, таких как домашние хозяйства и объединений этих простейших общественных формирований.

Однако проблема выделения таких социальных образований, которые формируются на основе такого рода экономических отношений, каковыми являются отношения товарного обмена, видится гораздо более сложной задачей, чем это имело место для обсуждавшихся ранее формирований, основанных на непосредственно общественных отношениях. В силу этого обстоятельства рассмотрение характеристик социального пространства для социальных формирований, основанных на товарных отношениях, представляется достаточно нетривиальной проблемой. Для анализа этой проблемы следует обратиться к рассмотрению самой формы экономических связей, основанных на отношениях товарного обмена.

4.3. Формы экономического пространства социальных образований, основанных на рыночных отношениях

Выделение некоторого целостного социального образования, воспроизводственный процесс которого основан на движении продукта, принимающего форму товара, видится более сложным, чем это было в случае простейшего социального образования в форме домашнего хозяйства. Для выделения такого рода образования первоначально следует рассмотреть такой простейший акт движения общественного продукта, который обусловлен отношениями обмена, характеризуемыми в качестве элементарного или простейшего рынка. Элементарный рынок представляет собой отношения, которые опосредуют обмен двух товаров, произведенных и принадлежащих двум субъектам в системе рыночных отношений, которые отображаются понятием простая или случайная форма обмена.

Экономическое пространство, возникающее в результате простой или случайной формы обмена

Сам по себе акт обмена двух товаров представляет собой возникновение некоторого общественного образования, соединяющего двух производителей товаров, которые перемещаются от одного субъекта такого объединения к другому. Такое движение продукта от одного субъекта к другому представляет частичную фазу воспроизводственного процесса. В силу того, что два субъекта или лица участвуют в общем воспроизводственном процессе, они становятся членами некоторого целостного социального образования. Однако нужно отметить, что продолжительность существования такого социального объединения совершенно незначительна. Один акт обмена двух товаров создает крайне краткосрочное объединение двух субъектов рыночных отношений. Может случиться так, что следующий аналогичный акт обмена совершится только лишь по прошествии неопределенно продолжительного времени, а может в принципе, вообще не совершиться. В силу этого обстоятельства возникшее весьма краткосрочное объединение двух субъектов рыночных отношений распадается, а затем может не возобновиться.

Между тем, нужно иметь в виду, что каждый из участников рассмотренной прежде сделки специализируется на производстве определенного продукта, предлагая свои продукты другим субъектам, также имеющим определенную специализацию производства. Даже если между первоначальными субъектами обмена больше не совершаются сделки обмена, такие операции оказываются возможными между другими парами производителей товаров. Более того, такие сделки не только возможны, но и периодически совершаются. По этой простой причине имеют место достаточно регулярные сделки товарного обмена разными субъектами, производящими самые различные продукты и предлагающими эти продукты к обмену. Каждая из таких сделок обозначает краткосрочное, можно сказать мимолетное образование объединений некоторых конкретных пар производителей товаров в своеобразное социальное сообщество, которое, впрочем, распадается по завершении сделки. Однако нужно помнить, что таких производителей, совершающих регулярные обмены своих товаров, достаточно много. По этой причине регулярно совершаемые сделки простого или случайного товарного обмена между множеством субъектов формируют некоторую систему рыночных отношений, которая обуславливает постоянное возобновление определенного социального образования, в которое оказываются включенными все довольно многочисленные участники простых товарных обменов.

4.4. Рыночное экономическое пространство, формируемое на основе товарного обращения, опосредуемого движением денег

Ранее мы исходили из предположения, состоящего в том, что каждая из сделок товарного обмена представляла собой простой обмен двух товаров, т. е. простейший или элементарный рынок. Однако это упрощающее предположение не соответствует действительной исторической практике развития рыночных отношений. На известном историческом этапе развития рыночных отношений товарный рынок выделяет из среды множества товаров своеобразные рыночные товары или попросту товарные деньги. Появление денег, осуществляющих функцию средства обращения товаров, представляет собой переход от совершения отдельных, не связанных между собой сделок товарного обмена, которые ранее были названы простейшими или элементарными рынками, в непрерывный процесс, или непрерывающуюся цепь взаимосвязанных обменов множества товаров. Это происходит вследствие того, что обмен конкретного товара на деньги представляет собой незаконченную можно сказать отложенную сделку, которая должна продолжиться обменом полученных денег на другой товар или множество товаров.

В силу того, что практически любой участник товарных отношений постоянно или неизменно имеет на руках известную сумму денег, этот субъект продолжает участвовать в каких-то незаконченных товарных или рыночных сделках.

Таким образом, в отличие от элементарного рынка, который сначала возникает вместе с фактом совершения сделки, а затем заканчивается или прекращается после завершения отдельной конкретной сделки, обмен товара, опосредованный движением денег, не имеет завершения или не заканчивается до тех пор, пока эти деньги продолжают свое движение между многочисленными участниками товарного обмена. Таким образом, наличие денег на руках субъектов обмена означает ту ситуацию, когда рыночные отношения между участниками товарных обменов не прекращаются после продажи или покупки каких-то товаров, а продолжают существовать и функционировать. Эти рыночные отношения в данном случае уже не возникают и прекращаются периодически, а постоянно объединяют субъектов этих отношений, формируя тем самым специфическое социальное образование, которое может быть признано в качестве целостного, постоянно существующего социального организма. Вполне естественным образом такое социальное образование или социальный организм имеет собственное социальное

или экономическое пространство. Характеристики такого социального пространства могут быть измерены и исследованы.

Данное своеобразное социальное образование или социальный организм действует или функционирует в силу того, что в его рамках протекает или осуществляется своеобразный, соответствующий системе рыночных отношений воспроизводственный процесс. Такой воспроизводственный процесс находит свое проявление в том, что в рамках такого социального образования имеет место и функционирует система разделения труда и специализации на производстве отдельных видов общественного продукта. Само движение общественного продукта осуществляется на основе и благодаря отношениям товарного обмена.

Характеристики социального пространства данного особенного вида социального образования могут быть измерены с использованием тех же самых показателей плотности этого специфического вида социального пространства. Сложность исследования такого своеобразного вида социального пространства состоит в том, что по сравнению с ранее рассмотренными случаями простейших примеров домашних хозяйств и их объединений, а также иерархически построенных сообществ, определить границы такого вида пространства в данном случае представляет собой довольно нетривиальную задачу. То же самое следует отметить и по поводу нахождения максимумов и минимумов плотности такого пространства.

Между тем, решение этой задачи представляется возможным осуществить или заметно упростить и облегчить, используя представления о замкнутости и открытости воспроизводственных процессов, протекающих в рамках такого рода социальных образований. Именно благодаря рассмотрению движения общественного продукта оказывается возможным установить само существование такого рода социального организма и его границы.

4.5. Элементарный рынок и экономическое пространство

Для осуществления исследования процессов замкнутости движения рыночного продукта необходимо обратиться к понятию простейшего или элементарного рынка. Простейший или элементарный рынок представляет собой наименьший рыночный воспроизводственный цикл, в котором принимают участие некоторая часть производителей и потребителей рыночного продукта или товара.

Элементарный рынок, как было выяснено ранее, в своем законченном виде существует при обмене двух товаров, каждый из которых

приобретается для непосредственного потребления участником обмена, но не для дальнейшего обмена. Такой рынок существует ограниченный период времени, необходимый для совершения всех требуемых процедур обмена, после чего прекращает свое существование. Такого рода элементарный рынок может рассматриваться как предельный случай территориального рынка.

Однако прямой обмен товарами представляет собой довольно редкое явление, тем более в современных условиях или условиях, достаточно близких к современным. Типичным на протяжении последних более чем трех тысяч лет можно считать обмен товаров, опосредованный движением денег, представленных в самых различных своих видах и формах.

В отличие от простейшего, элементарного рынка обмен, опосредованный денежным обращением, не заканчивается до тех пор, пока не замыкается цепь обменов, сопровождаемых изначальной денежной суммой, требуемой для продажи первого в данной цепи товара. Такая цепь обменов завершается лишь тогда, когда каждый участник в данной цепи обменов израсходует приобретенные при обмене деньги, получит требуемый ему товар, а деньги вернутся первоначальному их владельцу. Следовательно, рынок, формируемый данной цепью обменов и опосредованный движением первоначальной суммы денег, продолжает существовать такой период времени, который требуется для замыкания цепи обменов, опосредованной изначальной суммой денег.

Предполагаем, что все участники данной цепи обменов принадлежат к некоторой части экономического пространства, которое формируется благодаря обменам, совершаемым между этими участниками. Части экономического пространства непосредственно связаны с географическим пространством, поскольку именно географическое пространство является источником ресурсов природной или окружающей социальной среды, используемых для производства товаров, которые подлежат обмену в рассматриваемой цепи. Такая цепь обменов представляет собой вполне завершённый простейший или элементарный территориальный рынок.

4.6. Простое товарное производство

Для того чтобы сделать предметным анализ данной формы рынка, следует более детально рассмотреть условный пример цепи обменов, совершаемых между участниками такого простейшего территориального рынка. Предположим, что в обмене участвуют несколько экономических

субъектов, а именно семь субъектов, которых обозначим первыми буквами латинского алфавита. Будем исходить из предположения, что рассматриваемый пример представляет случай простого товарного производства. Это означает, что каждый из участников обмена в данной цепи является производителем товара, который он предлагает к обмену и потребителем некоторого другого товара, который он получает в результате совершаемого им обмена. Товары, производимые и предлагаемые каждым участником рассматриваемой цепи к обмену, обозначим последними буквами латинского алфавита. Для того чтобы сделать изложение более понятным и наглядным, попытаемся изобразить рассматриваемую цепь обменов графически.

Замкнутый товарный рынок

Используем упомянутые обозначения участников рынка и производимые ими товары, обозначенные на рис. 3. Предположим, что субъект А является производителем товара x , обозначим (А пр. x); субъект В производитель товара s – (В пр. s) и так далее: (С пр. y), (Е пр. z), (F пр. w), (H пр. v), (I пр. t). Нужно иметь в виду, что исходная сумма денег D первоначально имеется на руках у субъекта В, производителя товара s , который в первом акте обмена в рассматриваемой цепи приобретает на эту денежную сумму товар x для собственного потребления от его производителя субъекта А. Далее эта сумма денег движется вдоль по цепи обменов, опосредуя все последующие акты переходов товаров от производителей к их потребителям. Каждый из указанных ранее производителей соответствующего продукта является потребителем другого продукта, который он получает в результате денежного обмена, а именно продажи произведенного им самим продукта и приобретения другого, нужного ему продукта. Укажем потребителей ранее произведенных контрагентами по сделкам товаров: В потребитель продукта x ; А потребитель продукта y ; С потребитель z ; и далее Е потребитель W ; F потребитель v ; H потребитель t ; I потребитель S.

Примем во внимание также то обстоятельство, что, обменяв свой произведенный товар и получив чужой продукт для собственного потребления, такой субъект уходит из цепи обменов. Рассмотрим на представленном рисунке условное изображение замкнутой цепи обменов. Денежная сумма D в конечном счете возвращается к первоначальному ее владельцу – субъекту D.

На представленном рисунке видим, что каждый производитель некоторого продукта оказывается в состоянии обменять его на другой товар,

который требуется ему для личного или производительного потребления. Такой обмен оказывается возможным благодаря циклическому движению определенной суммы денег. В данном примере показаны семь актов купли – продажи товаров, опосредованных движением денег D . Каждый из представленных субъектов участвует в двух актах обмена, сначала он продает свой товар, получая сумму денег D , а затем приобретает на эти деньги необходимый ему для потребления товар.



Рис. 3. Элементарный (простейший) территориальный рынок, представляющий собой циклический обмен товарами, опосредованный движением денег в определенной сумме D

После этого очередной субъект покидает этот замкнутый рынок. Такой рынок формируется и продолжает существовать в течение определенного периода времени, а именно до того момента, когда совершится последний акт обмена между субъектами B и I, после чего указанная сумма денег D возвращается в свое начальное положение, а именно к субъекту B.

Подобное изображение территориального рынка представляется в определенной степени упрощенным. В данном случае предполагается, что денежная сумма, опосредующая движение товаров, не делится на части. В силу этого упрощения должны делиться на соответствующие данной сумме части представленные на рисунке товары, участвующие в обмене.

В реальной практике движение денег и товаров оказывается значительно сложнее. Начальная сумма денег D может разделяться на части уже после первого акта обмена, попав в руки субъекту A , каждая из таких частей может совершать собственное движение или собственный цикл движения. Такое деление начальной суммы денег может продолжаться до наименьшей денежной единицы или, скорее всего, до цены наиболее дешевого товара. Кроме того, возможна и обратная ситуация, когда очередной участник обменов рассматриваемой цепи не расходует полученные от продажи своего товара деньги сразу, а накапливает сумму, оказавшуюся в его руках от нескольких продаж своего товара, с тем чтобы совершить крупную покупку требуемого ему товара. Однако и в этом случае такая крупная сумма денег начинает свое собственное движение, обслуживая обмен значительных объемов товаров и по-прежнему совершая круговое циклическое движение, формируя очередной замкнутый территориальный рынок.

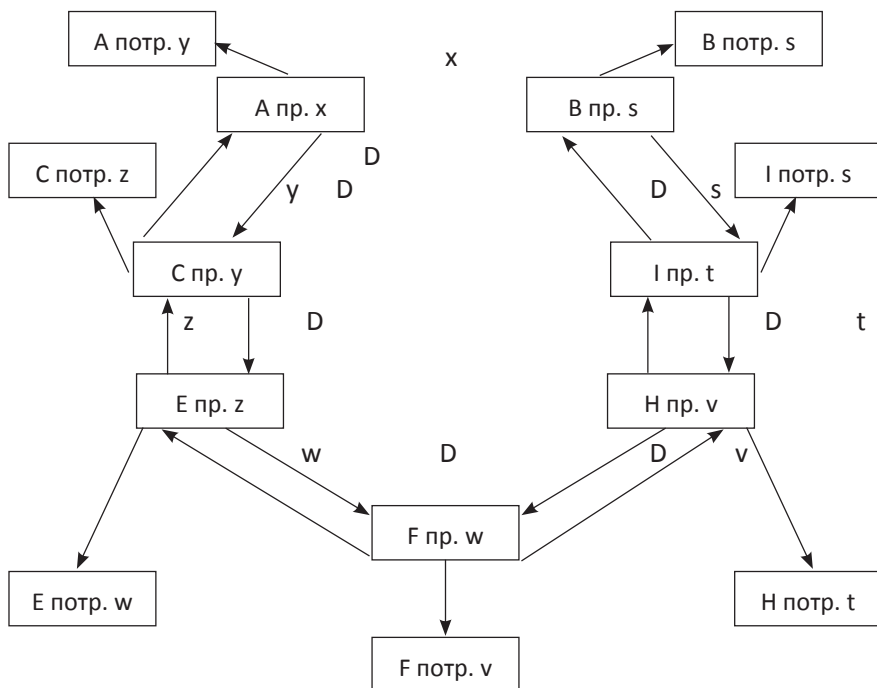
В любом из указанных случаев нас интересует то обстоятельство, что территориальные рынки имеют замкнутый характер, будучи привязанными к определенным географическим территориям, которые имеют необходимый для личного потребления и производства объем природных ресурсов.

Обнаружить и отследить замкнутые цепи обменов, опосредованные движением определенных сумм денег, представляет собой чрезвычайно сложную задачу. Однако такая задача в принципе не ставится и, вероятно, не имеет значимой практической ценности. В данном случае важно понимать, что замкнутые цепи движения товаров между производителями и потребителями могут существовать и реально существуют. Практический интерес представляет поиск замкнутых цепей взаимных задолженностей в рамках операций, проводимых расчетными палатами, действующими при достаточно крупных фондовых биржах, торговых площадках, осуществляющих обмен инструментами рынка ценных бумаг для погашения таких взаимных задолженностей.

5. СИСТЕМА ПРОСТОГО ТОВАРНОГО ПРОИЗВОДСТВА И ЭКОНОМИЧЕСКОЕ ПРОСТРАНСТВО

5.1. Форма экономического пространства в системе простого товарного производства

Основа всякой системы социальной организации и общественного производства представлена воспроизводственными процессами, протекающими в домашних хозяйствах. Это важно помнить и для случая рассмотрения рыночной системы хозяйства. Данное положение представляется довольно важным при анализе характеристик экономического пространства всякой системы, функционирующей на основе товарных или рыночных отношений.

Наиболее ранней и менее всего сложной формой системы рыночных отношений представляется простое товарное производство. Данная система действует как совокупность домашних хозяйств в определенной части своих экономических отношений, связанных товарным обменом. Возможен и исторически более распространен вариант, когда товарные связи устанавливаются не непосредственно между домашними хозяйствами, а скорее между группами домашних хозяйств, объединенных в родовую общину. Впрочем, товарные отношения в конечном счете разрушают общинные отношения и опять приходят к варианту домашних хозяйств, непосредственно связанных между собой товарным обменом. При этом не видится сколько-нибудь особенно важным, каким именно образом представлены домашние хозяйства в таком товарном обмене. Скорее всего в качестве субъекта, выступающего в качестве продавца или покупателя, а значит собственника продукта, предлагаемого к обмену, выступает некоторый представитель семейства, который в силу этой выполняемой функции становится главой семейства. Нужно заметить, что сам институт главы семейного или домашнего хозяйства мог развиваться и утвердиться благодаря формированию и установлению регулярных товарных связей с иными домашними хозяйствами. Понятно, что в любом случае такой выделившийся глава семейного хозяйства, представляет не самого себя, а свое домашнее хозяйство в целом.

Видится вполне очевидным то положение, что товарный обмен охватывает не весь процесс общественного воспроизводства, а только

наиболее важную часть этого процесса, а именно воспроизводство некоторой доли материального общественного продукта. Воспроизводство других нематериальных частей общественного продукта осуществляется в рамках домашних хозяйств. Так, например, воспроизводство самого человека и системы общественных отношений. Нужно заметить, что воспроизводство тех частей общественного продукта, которые отличаются от материального продукта, осуществляются не только в семейных или домашних хозяйствах, но также необходимо дополняются такими вполне естественными для товарного типа производства институтами, какими выступают государство и церковь.

Исходя из указанных условий протекания процесса общественного воспроизводства, можно в самом общем виде представить некоторые характеристики общественного пространства, которые в определенной степени видятся специфичными для сообщества, основанного на товарной форме процесса общественного воспроизводства материального продукта.

В основе такого воспроизводственного процесса по-прежнему остаются и, более того, еще оформляются и укрепляются семейные отношения в своей специфической форме, основанной на моногамной форме семьи. Эта форма семьи в наибольшей степени соответствует именно системе простого товарного производства. Впрочем, ислам допускает полигамную форму семейных отношений. В виду данного специфического обстоятельства, характеристики общественного пространства такого социального сообщества приобретают свойственную этому типу специфическую форму.

Такой тип общественного пространства, который видится свойственным для этой формы устройства социального сообщества, характеризуются специфическими особенностями. Последнее существенно отличает его от ранее рассмотренного типа социального пространства, свойственного для сообщества слабо связанных между собой домашних хозяйств или различного рода объединений таких хозяйств. Как помним, в случае практически несвязанных домашних хозяйств, эти общественные образования неизбежно разделены между собой достаточно протяженными территориями, характеризующимися весьма низкими показателями плотности таких пространств, которые используются этими хозяйствами как источники необходимых ресурсов окружающей внешней среды.

В данном случае нужно иметь в виду крайне низкий уровень развития техники и технологий, а также чрезвычайно примитивную степень

разделения труда и специализации. Эти факторы делают необходимым наличие достаточно обширных территорий для ведения подобного хозяйства. В качестве примера можно привести кочевые народы, каждому из отдельных хозяйств в таких социальных сообществах требуются обширные по размерам пастбища для скота и охотничьи угодья.

5.2. Развитие товарного обмена и первичные города

Специфические условия складываются в случае возникновения сообществ, воспроизводственные процессы в рамках которых формируются не основе товарного обмена, а значит рыночных отношений. Достаточно развитый товарный обмен в данном случае обуславливает наличие известных территориальных площадок, на которых, собственно, и совершаются акты обмена товаров. Вполне понятно, что производителям товаров желательно или удобно располагаться в достаточной степени близости для доставки своих товаров на такие площадки обмена. Такие территориально известные площадки обмена, собственно, и получили название рынков.

В силу этих причин домашние хозяйства, специализирующиеся на производстве некоторых видов социально значимых продуктов, приобретающих известную общественную форму товаров, выбирают оптимально приближенное расположение к таким площадкам обмена или местным рынкам. Чем более развитым становится товарный обмен, а значит, чем значительнее количество товаров в растущем объеме поступает на такой местный рынок, тем большее количество домашних хозяйств, осуществляющих производство и потребление товаров, располагается на территории, непосредственно прилегающей или приближенной к площадкам обмена или к так называемым местным рынкам. Впрочем, и традиционные формы ведения хозяйства, например, пастушеские домашние хозяйства вовлекаются в систему товарного обмена, перемещая свои товары даже на относительно протяженные расстояния.

Вследствие этих процессов формируются населенные пункты, первоначально не столь значительные по размерам, а затем перерастающие в первые города. Размеры городов оцениваются, как правило по количеству жителей, располагающихся в них. Количество жителей таких населенных пунктов, возникающих вокруг местных рынков, определяется числом домашних хозяйств, располагающихся на территории городов или поселков.

5.3. Возникновение местных рынков на основе обмена злаковых культур

Вообще говоря, возникновение местных рынков в определенной степени обусловлено достаточной плотностью населения на ограниченных по размерам территориях. Нужно иметь в виду, что достаточная для формирования устойчивого и регулярного рыночного обмена плотность населения возникает, главным образом, с развитием земледелия. Такой земледельческий способ ведения хозяйства имеет место в отличие от скотоводства, основанного на использовании обширных и протяженных пастбищ, что является обычным для скотоводческих народов.

Основными культурами или продуктами земледелия в изначальных регионах древних цивилизаций выступают злаки. Для отдельных регионов древних цивилизаций свойственны или характерны различные виды злаков. В регионе Средиземного моря, а первоначально, в Ближневосточном регионе, распространение получил такой важнейший злак в земледельческой культуре, каковым является пшеница, окультуренная, как предполагается, около 10 тысяч лет тому назад. Именно в этом регионе около 8 тысяч лет назад начинали формироваться первые цивилизации, что нашло свое проявление в возникновении первых центров цивилизации в виде древних городов Междуречья, Ближнего Востока и долины Нила.

Другим районом, в котором зарождались древние цивилизации, а значит строились города, является регион Юго-Восточной Азии, где примерно 10 тысяч лет назад был окультурен такой злак, каким является дикий рис. Еще один центр зарождения древних цивилизаций – это регион Центральной Америки. В этом регионе на протяжении последних 10–20 тысяч лет культивировался такой злак, каким является кукуруза или маис.

Общей особенностью указанных регионов зарождения цивилизаций характерно появление древних городов в местах культивирования различных типов злаков. Именно злаки и являлись наиболее важными видами товаров, торговавшихся на рынках древних городов. Главной особенностью злаков является способность сохранять свои полезные свойства на протяжении длительных или многолетних периодов времени. Существуют примеры, когда найденные в египетских пирамидах зерна пшеницы сохраняли всхожесть или способность прорасти после трех и более тысячелетий хранения. Такая способность урожая злаковых культур сохранять свои свойства в качестве продуктов питания оказывается в высшей степени важной для поддержания численности населения в периоды

снижения возможности производить другие продукты питания. Вследствие расширения возделывания злаковых культур плотность населения территорий, где ведется такое производство, довольно быстро возрастает, что создает условия для формирования местных рынков. Вокруг таких рынков естественным образом возникают населенные пункты, которые с течением времени превращаются в города.

Нужно отметить, что различия в свойствах возделываемых злаков накладывают свой отпечаток на характер формируемых сообществ, основанных на функционировании товарного обмена, возникновении и развитии рынков. Можно сравнивать злаковые культуры, традиционно возделываемые в различных регионах и географических условиях. Например, культура отдельных сортов риса отличается от такого злака, каким является пшеница, более высокой урожайностью. Кроме того, в условиях Юго-Восточной Азии оказывается возможным собирать до трех урожаев риса в год¹. Для менее урожайной, чем рис, пшеницы в редких случаях возможно получение двух урожаев в год. Однако нужно иметь в виду, что выращивание риса требует более высоких затрат рабочего времени. Специфический тип цивилизаций, формировавшихся в регионах выращивания такого особенного типа злака, каким является рис, получил название, которое им дал американский экономист Карл Август Виттфогель, «гидравлические цивилизации»².

Эти различия обуславливают более высокую плотность населения в регионах, где выращивается рис, по сравнению с регионами, где традиционно культивируется пшеница. Более высокая плотность населения обуславливает возможность появления большего количества местных рынков на примерно равной по размерам территории, если сравнивать с возделыванием другого важнейшего для формирования местных рынков и населенных пунктов злака, а именно пшеницы. Однако выращивание риса возможно, главным образом, только в условиях субтропических регионов и требует чрезвычайно значительных объемов водных ресурсов. Вместе с тем, пшеница имеет то преимущество, что не столь требовательна к климатическим условиям, как это имеет место для риса или кукурузы. Пшеница может выращиваться на обширных территориях в регионах с весьма различающимися климатическими условиями в широком спектре географического расположения территории возделывания. В силу этого обстоятельства возделывание

¹ Аксенова Л. А. Рис. География № 19, 2002. <https://geo.1sept.ru/article.php?ID=200201904>

² Виттфогель К. А. Деспотизм Востока. Сравнительное исследование тотальной власти/ <https://ogurcova-portal.com/karl-avgust-vittfogel-despotizm-vostoka-sravnitelnoe-issledovanie-totalnoj-vlasti/>

пшеницы и близких к ней по своей природе злаков (мятликовые), таких как рожь, овёс, ячмень, просо, получило весьма широкое распространение в самых различных регионах.

Злаковые культуры выступают в качестве главных, но, очевидно, не единственных товаров, торгуемых на местных рынках, формирование таких рынков во многом обусловлено именно возможностями доставки этого значимого товара на данный рынок. По этой причине такого рода местные рынки и формирующиеся вокруг них населенные пункты, в своем развитом виде – города, естественным образом окружены сельскохозяйственными территориями, на которых производится этот главный продукт и предмет торговли. Модель функционирования такого рода социального образования, основанного на системе отношений товарного обмена между городом и производителями сельскохозяйственных продуктов, для условий XIX века построил немецкий экономист Иоганн Генрих фон Тюнен в своей работе «Изолированное государство».¹

Наибольшая удаленность территории производства таких сельскохозяйственных продуктов от местного рынка обусловлена возможностями транспорта урожая, главным образом, основного производимого злака. Такая наибольшая удаленность территории производства сельскохозяйственного продукта определяет собой известную границу такого формирования, основанного на системе отношений товарного обмена, которое возникает вокруг местного рынка и окружающего его населенного образования или города.

5.4. Формирование пространственной структуры местных товарных рынков

Очевидно, что более удаленные территории производства основного сельскохозяйственного продукта, каким является основной злак, например пшеница, доставка которого на рассматриваемый местный рынок или невозможна, или теряет экономический смысл, обуславливает необходимость возникновения другого или других местных рынков. Наличие продуктов, которые могут принимать форму товаров, естественным образом побуждает производителей таких продуктов искать возможности формирования других местных рынков. Расстояния между такими местными рынками и появляющимися вокруг них населенными пунктами или городами обусловлены возможностями доставки товаров на такие местные рынки.

¹ Тюнен И.Г. Изолированное государство. М.: Издательство «Экономическая жизнь» 1926. <https://drive.google.com/file/d/1DVGUSLF19WToBVN4T3UVVfxnbseRPjfO/view>

Проблема возникновения и становления товарных отношений, местных рынков и развития вместе с такими рынками поселений или городов в данном случае представляет интерес с позиций рассмотрения специфического социального или экономического пространства, которое формируется вместе с образованием такого типа социальной организации или особенных типов социальных организмов. Следует иметь в виду то обстоятельство, что функционирование системы товарных экономических отношений, опосредующих движение общественного продукта, составные части которого принимают форму товаров, в значительной степени повышает производительную силу труда. Это вполне естественным образом представляет собой следствие развития системы разделения труда и специализации в производстве общественного продукта.

В силу указанных причин в сообществах, осуществляющих процессы производства общественного продукта даже в относительно примитивных формах товарного обмена, следовательно действующих в системе рыночных отношений, по сравнению изолированными домашними хозяйствами или родовыми, племенными объединениями таких хозяйств, наблюдается чрезвычайный рост объемов производства. Вследствие роста объема общественного продукта происходит значительное увеличение численности и плотности населения, быстрое накопление объема материальных и нематериальных баг на той же самой экономической территории.

Если обратиться к рассмотренным ранее показателям, характеризующим социальное пространство некоторого общественного образования, нужно иметь в виду, что появление местных рынков и возникновение вокруг таких рынков населенных пунктов, которые превращаются в города, означает значительную концентрацию населения в такого рода поселениях. Как и прежде полагаем, что основой социальной организации общественного образования, в котором функционируют товарные отношения, остаются домашние хозяйства. Между тем, вместе с появлением населенных пунктов, окружающих местные рынки, домашние хозяйства вполне очевидным образом перемещают свои жилища в такие поселения или города.

5.4.1. Общественное пространство, окружающее населенные пункты

Концентрация жилищ в относительно крупных поселениях по сравнению с прежним весьма рассредоточенным размещением жилищ домашних хозяйств в значительной степени изменяет социальное

пространство. Эти изменения проявляются в самой структуре такого социального пространства и в показателях, отображающих количественные характеристики этого пространства. Таким образом имеет место сосредоточение жилищ множества домашних хозяйств на относительно ограниченной территории населенного пункта или города. Это ведет к значительному росту показателей плотности социального пространства в таких населенных пунктах.

Ранее практически изолированные домашние хозяйства потребляли в своем внутреннем пространстве весь произведенный в них общественный продукт. В противоположность этому в условиях наличия товарных связей между домашними хозяйствами потребляемый внутри семейного сообщества продукт составляет только лишь часть производимого в домашнем хозяйстве продукта. Другая часть производимого домашним хозяйством продукта поступает на рынок для обмена на продукты, производимые иными домашними хозяйствами. Вместе с этим каждое такое хозяйство потребляет определенную часть продукта, произведенного другими такими домашними хозяйствами. Имеет место установление регулярных стабильных связей в форме перетоков произведенных продуктов между домашними хозяйствами.

Таким образом, в условиях товарного обмена имеет место движение общественного продукта, которое объединяет отдельные хозяйства в некоторое целостное социальное образование. Вполне очевидно то обстоятельство, что существование такого особенного социального образования представлено некоторым специфическим видом социального пространства. Качественные и количественные характеристики такого типа социального пространства могут быть представлены первоначально в самом общем виде.

Нужно признать, что максимальная плотность социального пространства такого общественного образования, которое обладает очевидными признаками социального организма, приходится на местоположение собственно населенного пункта. Другая несколько удаленная часть социального пространства этого общественного организма, основанного на товарных связях между домашними хозяйствами, приходится на территории, на которых ведется сельскохозяйственное производство. Еще более удаленная часть общественного пространства такого социального образования может быть представлена домашними хозяйствами, ведущими пастбищное животноводство. Представляется очевидным, что количественные характеристики этих частей социального пространства в виде значений плотности социального пространства имеют значительно более низкие по своей абсолютной величине значения.

Следовательно, представляется возможным наблюдать цикличность плотности социального пространства при переходе от одного населенного пункта или города к другим аналогичным поселениям, располагающихся вокруг торговых площадок или местных рынков.

5.4.2. Цикличность общественного пространства в рамках отдельных населенных пунктов или городов

Социальное пространство самого населенного пункта представляется весьма неоднородным. Следует иметь в виду, что в рамках социального пространства населенного пункта или города имеются внутренние максимумы и области снижения плотности такого типа пространства. Видится вполне очевидным, что центрами концентрации общественной жизни населенных пунктов или городов, как и прежде, остаются жилища, в которых протекает значительная часть жизни населения. В силу этого вполне понятного обстоятельства местные или локальные максимумы плотности социального пространства города будут приходиться на жилища его обитателей.

Вообще говоря, количественные характеристики плотности социального пространства такого общественного организма в значительной степени зависят или обусловлены определенными временными показателями. Это означает, что периодически в зависимости от времени суток, дней недели, чередования сезонов, наступления праздничных дат такие количественные показатели плотности социального пространства могут существенно изменяться. Это обусловлено тем, что важнейший показатель плотности общественного пространства, каким является число жителей на единицу пространственной протяженности, с течением времени существенно изменяется. Между тем, такой показатель, каким выступает объем или количество материальных благ также на единицу общественного пространства, относительно стабилен и в большей степени привязан к местам жительства населения.

Максимумы и минимумы характеристик плотности социального пространства, как уже упоминалось, весьма существенно изменяются в отдельных точках и областях городского пространства. Это означает, что максимумы и минимумы плотности социального пространства изменяются или перемещаются в пределах этого пространства.

Последнее утверждение остается справедливым, в том числе по отношению к таким важным областям пространства, какими выступают жилища или дома обитателей города. Если, опять-таки, использовать такой показатель, каким является количество жителей в единице социального

пространства, то очевидно, что максимум такого показателя плотности социального пространства для жилищ приходится на ночное, утреннее и вечернее время суток. Это имеет место в силу того обстоятельства, что выполнением домашних видов работ заняты, как правило, не все члены семейного сообщества. В дневное время большая часть членов семейного сообщества находится за пределами своих жилищ.

Кроме жилищ, областями повышенной плотности социального пространства города является сама по себе торговая площадка, или же в достаточно крупном городе для условий рассматриваемого простого товарного производства могут существовать несколько или множество таких торговых площадок. Такие торговые площадки в периоды дневной торговли привлекают значительное количество жителей, которые представлены как продавцами, так и покупателями предлагаемых товаров. Для характеристики плотности социального пространства таких областей, какими являются торговые площадки, видится недостаточным использование показателя численности человек, находящихся в определенные моменты времени или некоторые выделенные периоды в данной области социального пространства.

5.4.3. Изменение плотности социального пространства с течением времени в местах расположения рынков

Кроме ранее рассмотренных показателей, качественно и количественно характеризующих социальное и экономическое пространство отдельных городов, таких как плотность экономического пространства этих социальных и экономических образований, следует обратиться к характеристикам движения, которые также связаны с экономическим пространством. Вполне очевидно, что характеристики социальной материи и социально движения взаимосвязаны и взаимно обусловлены. Из этого положения проистекает, что особенности структуры социального пространства связаны с характеристиками интенсивности социального движения, представленными показателями, характеризующими воспроизводственные процессы. С позиций движения, которое представлено общественными воспроизводственными процессами, видится возможным несколько иным образом описать особенности экономического пространства таких социальных образований, в качестве которых выступают структуры простого товарного производства, представленные торговыми площадками в населенных пунктах или городах. Всякие характеристики движения описываются показателями времени, в данном случае социальными формами времени.

Характеристики плотности общественного пространства, связанные с интенсивностью воспроизводственных процессов в социальных образованиях, подвержены существенным изменениям с течением времени. Такие характеристики представлены показателями производства и движения продукта, отнесенными к единице общественного пространства.

Для характеристики плотности социального пространства в областях совершения торговых сделок или в местах расположения торговых площадок видится целесообразным учитывать величину общественного продукта, проходящего через области торговых площадок. Для учета объемов общественного продукта могут быть введены такие показатели, какими являются количество сделок, совершенных в данной области, а именно на данной торговой площадке, а также стоимостной объем всех совершенных сделок на единицу социального пространства и в единицу времени.

Поскольку в этом случае учитывается поток товаров, проходящих через единицу социального пространства данной торговой площадки, интенсивность плотности общественного пространства учитывается также посредством измерения показателя движения, а именно единицы времени. Таким образом, указанный показатель выступает характеристикой интенсивности движения социального организма в определенной области социального пространства. Получаем, что такого рода показатель характеризует, как социальное пространство, так и движение общественного организма.

В периоды снижения количества или прекращения торговых операций такие площадки характеризуются снижением плотности социального пространства и интенсивности движения общественного организма в данной области этого специфического пространства вплоть до принятия нулевых значений соответствующих показателей.

5.4.4. Изменение плотности общественного пространства во времени в областях осуществления производственных функций

Кроме торговых площадок в городском социальном пространстве следует выделить области, в которых осуществляются процессы специализированного производства отдельных составляющих общественного продукта. В условиях простого товарного производства такие мастерские могут располагаться весьма близко к местам жительства работников или даже практически совпадать с местами проживания таких производителей. Однако вполне реальны случаи, когда мастерские,

а значит области социального городского пространства находятся на некотором удалении от мест жительства работников. В данном случае имеются ввиду ремесленные мастерские. Видится вполне очевидным, что в периоды суток, когда производятся работы в таких ремесленных мастерских, плотность социального пространства города изменяется в силу перетекания работников из жилищ в области расположения этих мастерских.

Места осуществления специализированных процессов производства, отмечаемые сосредоточением в них работников и материальных благ, а именно средств производства, что отражается показателями плотности социального пространства, должны характеризоваться показателями интенсивности процессов производства. Процессы производства материальных благ и услуг представляют собой форму социального движения и могут характеризоваться показателями интенсивности такого движения социального организма и необходимо связаны с показателями времени. В качестве такого показателя может использоваться количество произведенного продукта, а также стоимостной объем этого продукта, приходящийся на единицу социального пространства в единицу времени. Этот показатель в определенной степени видится сходным с тем, который был ранее указан для характеристики торговых площадок и показывает относительную интенсивность движения общественного продукта через области расположения таких площадок.

В случаях специализации городских жителей на определенных видах сельскохозяйственного производства, имеет место периодический, главным образом сезонный переток работников в прилегающие к городу сельскохозяйственные области общественного пространства рассматриваемого социального организма.

5.5. Воздействие на форму социального пространства воспроизводственных процессов в части нематериального продукта

Если учитывать относительно краткосрочные временные периоды, в качестве которых выступают недели, то вполне понятно, что выходные дни или праздники отмечаются сосредоточением жителей в жилищах или общественных местах совместного празднования.

Такая форма социального сообщества, в качестве которой выступает простое товарное производство, может стабильно существовать только лишь при наличии специфических общественных институтов. В качестве главных из таких общественных институтов выступают

государство, представленное некоторым множеством своих учреждений, и церковь. Эти институты возникают и начинают регулярно функционировать вместе с появлением и развитием городов.

5.5.1. Институт государства и его воздействие на общественное пространство

В своем развитом и в определенной степени законченном виде такой институт, в качестве которого выступает государство, сосредоточивает в своих учреждениях значительное количество служащих. Иногда численность государственных служащих составляет весьма значительную долю населения рассматриваемого простейшего рыночного сообщества. Вместе с тем, степень концентрации материальных благ, находящихся во владении государственных учреждений, может быть заметно выше, чем концентрация служащих. Кроме материальных благ государственные учреждения владеют и распоряжаются весьма значительной частью ресурсов окружающей среды. Более того, следует признать, что именно государственные учреждения обладают способностью фактически распоряжаться наибольшей или подавляющей частью земельных ресурсов страны. В силу этих обстоятельств государственные учреждения, занимающие известные области социального пространства, вполне заметным образом изменяют это пространство, формируя его специфическую структуру. Характеристики таких областей могут быть описаны посредством ранее указанных количественных показателей.

Нужно отметить, что продукт, создаваемый государственными учреждениями в форме услуг, в своей подавляющей части не выступает в качестве товаров. В силу этого такой продукт не может иметь прямой стоимостной оценки. Однако возможна, как уже ранее отмечалось, косвенная оценка такого продукта, создаваемого государством. Эта косвенная оценка может исходить из стоимости расходов бюджета или бюджетов на поддержание функционирования государственных учреждений. Стоимостные показатели продукта государственных учреждений дают характеристику интенсивности функционирования социального сообщества, основанного на системе простого товарного производства, привязанного к определенным областям социального пространства. Тем самым указывается вклад государства в формирование структуры социального пространства такого типа сообщества, а также в степень интенсивности воспроизводственных процессов, протекающих в пределах этого сообщества.

5.5.2. Институт церкви и его влияние на общественное пространство

В определенной степени сходным образом с таким институтом, каким выступает государство, представляется возможным дать характеристику другому столь же важному в системе простого товарного производства институту, каким является церковь. Следует заметить, что государство для своего стабильного существования и функционирования нуждается в некоторой системе мировоззрения, которая принимается в качестве официальной национальной или государственной идеологии. В соответствии с такой идеологией осуществляется государственное строительство, другими словами, общее построение государственной системы. Кроме того, такая идеология, принятая государством, служит основой для разработки и построения главных правил функционирования государственной системы.

В качестве идеологической основы построения и развития государства выступают специфическая религиозная или философская система взглядов на окружающий человека мир и общепринятые межчеловеческие или, проще, общественные отношения. Носителем такой идеологии обычно выступает институт церкви. Общим правилом является такое положение, когда государство стремится принять некоторую официально признаваемую идеологию, носителем которой выступает столь же официально признаваемая церковь. Церковь при этом выступает в качестве государственной церкви. Нужно признать, что государство и церковь взаимно нуждаются друг в друге и публично поддерживают одно другого. Не исключается такой случай, когда церковь фактически вливается в государственную систему и действует как некоторое относительно автономное учреждение государственной системы.

В рассматриваемом случае простейшей формы системы товарных или рыночных отношений, а именно простого товарного производства необходима особенная форма государственного устройства. Такой формой государственного устройства, характерного для системы простого товарного производства, выступает абсолютная монархия. Форма абсолютной монархии приходит на смену исторически ранее сложившейся форме своеобразного республиканского правления. Специфическая форма древней или даже первобытной демократии непосредственно связана и проистекает из обычаев родовой или племенной форм управления.

Одной из первых попыток перехода от специфических форм коллективного или древней, условно признаваемой в качестве республиканской,

формой государственного управления явились реформы фараона Эхнатона (XIV век до н.э.). Причиной стремления Эхнатона к переходу на систему взглядов, соответствующих монотеистической религии, можно считать фактически сложившуюся в Древнем Египте иерархическую форму государственного управления. Во главе такой иерархической системы управления необходимо должен находиться единственный абсолютный правитель, а именно единовластный фараон. Идея единого верховного правителя необходимо находит свое обоснование в образе главного или единого бога.

Предполагается, что мифология, положенная в основу таких монотеистических религий, какими являются иудаизм, а затем христианство и ислам, в наибольшей степени отвечает обоснованию правомерности системы экономических отношений простого товарного производства. В силу этих обстоятельств государства средневековья в Европе, Азии, Северной Африке, а впоследствии и Америке принимают в качестве официальных идеологических оснований монархической формы правления именно такие монотеистические религии.

5.5.3. Воздействие на структуру общественного пространства нематериального продукта

Идеология государственного устройства в самом простейшем случае товарного производства, а именно для простого товарного производства весьма адекватно может быть представлена основными догмами христианской церкви. Нужно признать, что различные течения идей христианства, которые определены главными формами представления соответствующих церквей таких, какими выступают католицизм, протестантизм и православие, в основных своих положениях в целом сходятся в главных основополагающих догмах. В самом общем виде эти идеи можно обозначить следующим образом. Это монотеизм или единобожие (правда в трех Лицах единого Бога), затем, проистекающее из единобожия оправдание или обоснование единого правителя, стоящего во главе государственной иерархии. Кроме того, к основным догматическим положениям христианства нужно отнести защиту отношений собственности. Весьма важным положением идеологии христианства нужно признать защиту собственников или гражданские отношения. Последнее положение находит свое проявление в отрицательном отношении к различным формам насилия, в частности, прямое осуждение предельного вида насилия – лишение человека жизни. Эти основные положения можно найти в текстах десяти заповедей Моисея, нагорной

проповеди Христа, в изложении семи смертных грехов и других формах выражения основных христианских догм.

При рассмотрении таких важнейших институтов социальных сообществ, формируемых и функционирующих в системе производственных отношений простого товарного производства, прежде всего интересна специфика структуры и характеристик социального пространства такого рода социальных образований. Значение и роль государства, его главных учреждений, а также церкви определяют сосредоточение в этих государственных структурах, а также в системе религиозных организаций церкви, еще раз повторимся, чрезвычайных по своей относительной величине объемов человеческих ресурсов, материальных благ, ресурсов окружающей среды, объемов производимого в таких сообществах общественного продукта.

5.6. Особенности экономического пространства, включающего в себя несколько городов

5.6.1. Возможность экономических связей между отдельными городами

Между тем, не следует исключать возможности наличия экономических связей между отдельными городами, что выражается в обмене товарами между производителями, располагающимися в различных городах или населенных пунктах. Исторический опыт показывает, что такие связи вполне реально существовали даже между весьма примитивными социально-экономическими образованиями, основанными на функционировании систем отношений простого товарного производства. Нужно обратить внимание на функции государства, осуществляемые в части движения товаров между городами. Обычной практикой видится дополнительное обложение налогами собственников товаров, перемещаемых через границы городов государств. Очевидно, что такие дополнительные налоги вводят оба государства как то, из которого вывозится товар, так и то, в которое такой товар ввозится. Следовательно, возникают государственные границы, пересечение которых подлежит регулированию со стороны элементарных образований, в качестве которых выступают города-государства.

Тем самым, происходит официально признаваемое разделение движения общественного продукта на две части. Это фактически означает разделение общественного воспроизводственного процесса также на две части. Одна из таких частей воспроизводственного процесса охватывает

движение товаров между производителями, а следовательно, и продавцами, а с другой стороны, покупателями, значит потребителями, которые располагаются внутри одного и того же населенного пункта или города. Другая часть общего воспроизводственного процесса, представлена движением товаров между производителями продавцами и покупателями – потребителями некоторого товара, располагающимися в разных населенных пунктах или городах. Такие производители и потребители находятся в разных социальных и экономических системах простого товарного производства.

5.6.2. Специфика экономического пространства на границах между двумя городами

Существование экономических связей между разными городами или населенными пунктами накладывает своеобразный отпечаток на протяженность, форму и различные количественные характеристики экономического пространства каждого из рассматриваемых населенных пунктов или городов, а также на части экономического пространства, располагающиеся между этими городами. Главная особенность и отличие прежде рассматриваемого изолированного города с его торговой площадкой, а также государственными учреждениями и организациями церкви состоит в следующем. Такое социальное и экономическое образование, каким является изолированный город, имеет столь же ограниченное, замкнутое социальное и экономическое пространство, которое вполне очерчено определенными географическими границами. Показатели, количественно характеризующие такое пространство на его границах и за пределами этих границ, необходимо приближаются к нулевым значениям. В этом находит свое проявление изолированность, ограниченность и замкнутость такого социального и экономического пространства.

Наличие экономических связей между по меньшей мере двумя городами-государствами обуславливает то обстоятельство, что при переходе от экономического пространства одного города к такому же пространству другого города количественные характеристики этого пограничного пространства уже не обращаются в нулевые значения. Такие количественные значения могут понижаться по сравнению с тем, что имеет место в самих городах или сельскохозяйственных территориях, окружающих эти города, но все-таки не обращаются в нулевые значения.

Это превышение нулевых значений на границах и в определенной степени отдаленных от двух смежных городов областях экономического пространства обусловлено уже тем обстоятельством, что движение

товаров между городами требует наличия определенного рода инфраструктуры. К такой инфраструктуре относятся в той или иной степени обустроенные дороги, расчищенные, может быть, мощеные, имеющие мосты, переправы, тоннели, места отдыха торговцев и путешественников. В качестве примера и образца таких сооружений могут быть приведены так называемые «римские дороги». Сеть таких дорог покрывала большую часть Западной Европы. Естественным образом на этих дорогах находятся собственно люди – торговцы и сопровождающий их персонал, транспортные средства и сами перемещаемые товары. Вполне очевидно то обстоятельство, что такая дорожная инфраструктура, люди, животные, транспортные средства и сами товары рассредоточены на значительной по протяженности территории. По этой причине количественные показатели плотности социального и экономического пространства таких смежных между двумя городами-государствами областями могут быть относительно низкими, но не приобретают нулевых значений и даже не приближаются к этим нулевым значениям.

В процессе рассмотрения характеристик социального и экономического пространства примитивных или первичных городов-государств были выяснены особенности такого типа пространства. Было установлено, что максимальные показатели плотности социального пространства в рамках общего городского пространства приходятся на такие области этого пространства, которые отмечены размещением жилищ жителей города, местами ведения специализированных производственных процессов, местами размещения торговых площадок, областями, относящимися к размещению учреждений государственных служб, местами сбора горожан, организациями официальной церкви.

Если рассмотреть эти области социального пространства города, как ранее уже отмечалось, с позиций осуществления или протекания воспроизводственных процессов, то нужно отметить следующие их особенности. Вполне очевидным представляется то обстоятельство, что в местах размещения жилищ протекает основная и большая часть воспроизводственных процессов отдельного домашнего хозяйства. Здесь нужно иметь в виду, что в рассматриваемых типах городов домашние хозяйства осуществляют производственные процессы двух типов. Это, во-первых, процессы производства продукта для собственного потребления. Во-вторых, это процессы производства продукта для реализации или продажи на местном рынке. Таким образом, в рамках домашних хозяйств протекают, с одной стороны, замкнутые внутри этих социальных образований воспроизводственные процессы. С другой стороны,

домашнее хозяйство участвует в воспроизводственных процессах, которые замыкаются за пределами этого социального образования. В зависимости от того, где потребляется продукт, создаваемый данным домашним хозяйством, зависит, каким образом, а следовательно, в какой области замыкается данный воспроизводственный процесс. Этот произведенный продукт скорее всего будет потребляться домашними хозяйствами в пределах города.

В данном случае можно видеть определенную взаимосвязь между плотностью социального пространства и интенсивностью воспроизводственных процессов в той же самой области социального пространства. Следует иметь ввиду то обстоятельство, что если большая или значительная часть общественного продукта, произведенного, например, в домашнем хозяйстве, в том же социальном образовании и потребляется, что значит имеет место замкнутый воспроизводственный процесс в пределах некоторой ограниченной области, то в этой области, где находится данное хозяйство, можно наблюдать локальный максимум плотности социального пространства.

Нужно обратиться к той части общественного продукта, производимого конкретным домашним хозяйством, которая выходит за пределы этого хозяйства и потребляется другими домашними хозяйствами или государственными учреждениями, организациями церкви или прочими субъектами, располагающимися в данном городском образовании. В этом случае нужно констатировать, что такой частичный воспроизводственный процесс протекает в пределах той области социального пространства, которая отмечена размещением в этом пространстве всего города в целом. Очевидно то обстоятельство, что данному замкнутому в пределах города воспроизводственному процессу, связанному с движением этого частичного материального продукта, составленного из такого рода продуктов всех домашних хозяйств в данном городе, соответствует повышение плотности также замкнутого социального пространства той области, которая относится ко всему городу в целом.

Это же самое явление взаимосвязи эффекта повышения плотности социального пространства и интенсивности воспроизводственных процессов в некоторой области такого пространства представляется возможным наблюдать для других социальных структур, кроме домашних хозяйств с областями жилища и производственными площадками. Это могут быть ранее упоминавшиеся торговые площадки, характеризующиеся высокой интенсивностью торговых сделок или операций обмена в тех областях социального пространства, в которых такие рынки располагаются.

5.6.3. Производство и потребление нематериального продукта в рамках одного города и за его пределами

Подобного типа взаимосвязь между плотностью социального пространства, с одной стороны, и интенсивностью воспроизводственных процессов, с другой, может быть отмечена для таких составных частей социального формирования, в качестве которых выступают учреждения государства и церковные организации. В этом последнем случае нужно иметь в виду специфику продукта, производимого этими специализированными частями социального образования, формируемого, как ранее было оговорено, на основе отношений простого товарного производства. Особенностью продукта в этом последнем случае является то, что это нематериальный общественный продукт, который представляет собой в самом обобщенном виде воспроизводство отношений собственности, но, более того, это, главным образом, отношения частной собственности. Также это гражданские отношения, защищающие частных собственников.

Государство и церковь совместно, но разными методами формируют этот необходимый для функционирования товарных отношений в условиях простого товарного производства нематериальный общественный продукт. Указанные различия в методах государства и церкви состоят в том, что если государство использует главным образом методы прямого насилия, то церковь использует методы убеждения, выстраивания идеологии, в наибольшей степени соответствующей такому типу товарного производства.

Следует иметь в виду, что если материальный продукт, создаваемый домашними хозяйствами, в значительной или даже значительно большей своей части потребляется внутри самих этих хозяйств, то нематериальный продукт государства и церкви в подавляющей своей части предназначен для внешнего потребления. Потребителями такого продукта является все население рассматриваемого городского социального образования, представленное членами семейных сообществ домашних хозяйств города.

Целостный воспроизводственный процесс, включающий в себя производство, распределение и потребление рассматриваемого нематериального продукта, создаваемого государством и церковью, в своей подавляющей части замыкается в той области социального пространства, которая охватывает прежде всего расположение данного социального образования, главная часть которого представлена фактически самим этим городом. Этот замкнутый воспроизводственный процесс

такого специфического продукта, в подавляющей своей части замыкающийся в области социального пространства, представленной самим городом, обуславливает специфическое качество данной области этого пространства. В частности, этот воспроизводственный процесс предопределяет такую количественную характеристику этой области социального пространства, которая может быть выражена показателями высокой степени плотности той области пространства, которая принадлежит самому этому городу.

Между тем специфика данного вида нематериального продукта, производимого государством и церковью, находит свое проявление в том, что такой продукт способен распространяться за пределы пространственной области отдельного города. Естественным образом потребление этого продукта имеет место в областях социального пространства за пределами города, а именно в тех территориях, где производится сельскохозяйственный продукт, направляемый на городской рынок. Это обстоятельство служит повышению плотности таких областей социального пространства. Более того, этот вид продукта может распространяться за пределы области социального пространства данного социального образования, представленного некоторым городом с его торговой площадкой.

Весьма специфический нематериальный продукт, производимый государственными учреждениями и организациями церкви, во многом сходен. Прежде уже упоминалось, что такой продукт представляет собой своеобразную услугу, направленную на формирование необходимых для действия системы простого товарного производства или любого товарного производства, отношений частной собственности и гражданских отношений между производителями и потребителями общественного продукта, принимающего форму товара.

Посредством такой услуги формируются не только отношения частной собственности, но и собственности самых различных субъектов такого сообщества, которое складывается в условиях простого товарного производства и практически любого типа товарного производства. Нужно иметь в виду, что совершенствование товарного обмена предполагает становление и развитие долговых отношений. Как уже ранее говорилось, методы, посредством которых осуществляется формирование отношений собственности, главным образом отношений частной собственности и гражданских отношений, а более того, долговых отношений, весьма различаются в случае деятельности или оказания услуг государственными учреждениями и организациями церкви. Методы формирования этих важнейших отношений со стороны государства не исключают, а скорее предполагают прямое насилие. Впрочем, государственные учреждения

также предполагают методы, основанные не только лишь на прямом насилии.

Методы, применяемые церковными организациями, как правило, не предполагают прямого насилия. Такие методы исходят из возможности внедрения в сознание населения вполне детерминированной идеологии. Такая идеология внедряется в сознание населения посредством предложения некоторых образцов действий, поведения или примеров, подлежащих принятию и подражанию.

Следует иметь в виду то обстоятельство, что в таких относительно примитивных обществах, основанных на простом товарном производстве, которое в данном случае непосредственно рассматривается, сферы искусства и науки прямо связаны с церковью и соответствующей идеологией, предлагаемой и проводимой церковью. Таким образом, в формировании отношений собственности, а главное частной собственности и гражданских отношений естественное участие принимают организации и учреждения искусства и науки.

5.6.4. Нематериальный продукт, производимый церковью, государством, искусством и наукой, обладает свойствами общественных благ

Осуществление системы услуг со стороны государства, церковных организаций, заведений искусства и науки, направленных на формирование и воспроизводство отношений собственности, гражданских отношений и системы долговых отношений представляет собой своеобразный продукт, который обладает известными свойствами общественных благ. Такого рода свойства общественных благ, которыми может быть характеризован нематериальный продукт государства, церкви, а также заведений культуры и науки, сводятся к следующему. Этот весьма специфический продукт, представленный в форме общественных благ, во-первых, обладает свойством неконкурентности в потреблении, что означает возможность потребления такого продукта множеством субъектов без признаков снижения полезности такого потребления в зависимости от количества его потребляющих. Во-вторых, специфическим свойством такого продукта выступает так называемое свойство «не исключения», что предполагает невозможность исключить какое-либо лицо или субъект из потребителей такого продукта. И, наконец, в-третьих, такой продукт обладает свойством «неделимости», которое означает невозможность разделить рассматриваемое благо на какие-либо части, поэтому он может потребляться только полностью во всем своем объеме.

При рассмотрении такого своеобразного нематериального продукта, создаваемого государственными учреждениями, организациями церкви, заведениями культуры, искусства и науки, в данном случае нас интересует проблема взаимодействия характеристик плотности общественного пространства в тех областях этого пространства, в которых располагаются производители такого продукта, с одной стороны, и интенсивности воспроизводственных процессов такого продукта, с другой стороны. В рассматриваемом случае представляет интерес вопрос замкнутости воспроизводственного процесса такого особенного, вообще говоря, нетривиального продукта. Представляет интерес выделение последовательных фаз воспроизводственного процесса, которые проходит этот особенный продукт, изначально принимающий форму услуги со стороны указанных производителей данного продукта.

В самом общем случае требуется указать, зачем нужен такой продукт, а значит, кому он несет пользу при его потреблении. При внимательном рассмотрении нужно признать, что такой продукт несет пользу практически всем участникам такого общественного образования, которое основывается на всякой системе товарного производства и, в частности, на системе простого товарного производства.

Поскольку отношения частной собственности, гражданские и долговые составляют основу всего общественного образования, базирующегося на товарном производстве и, в частности, на простом товарном производстве, то вполне естественным видится, что сохранение и стабильное функционирование такого типа общественного производства составляет интерес всех участников этого типа производства. В сохранении и развитии такого типа производства заинтересованы домашние хозяйства, для которых оно составляет основу существования. Государственные учреждения и церковные организации оказываются в состоянии продолжать свое функционирование только в условиях возможности получения доходов от домашних хозяйств, доходы которых зависят от возможности производить и реализовывать на рынке свою продукцию в форме частных товаров.

Воспроизводственный цикл для такого особенного продукта, какими являются услуги государства и церкви, вполне естественным образом начинается с процесса производства, осуществляемого этими субъектами. Нужно иметь в виду, что такой продукт в форме услуг непосредственно направляется домашним хозяйствам и потребляется ими, минуя товарный рынок, а вообще говоря, и какую-либо форму распределения в силу обладания свойствами общественных благ, такой продукт имеет форму специфических услуг. Процессы производства и потребления этого

продукта совпадают во времени. Поскольку процессы производства такого рода благ требуют, как и всякий иной процесс производства, затрат известного объема ресурсов, которые приобретаются государством и церковью на рынке, эти субъекты должны иметь особые виды доходов. Такие доходы такие субъекты, в качестве которых выступают государство и церковь приобретают в форме налогов и пожертвований. Экономисты традиционно рассматривали налоги в качестве платы за услуги, предоставляемые государством. Практически то же самое можно отнести и к пожертвованиям в пользу церкви.

5.6.5. Возможность потребления нематериального продукта церкви и государства за пределами государственных границ

Рассмотренный воспроизводственный цикл, который проходит продукт в форме услуги, видится весьма простым и коротким, включающим в себя только лишь фазы производства и потребления специфического вида услуг, если не рассматривать сбор налогов и пожертвований в качестве отдельной фазы такого воспроизводственного цикла. Опять-таки, к особенностям такого воспроизводственного цикла следует отнести то положение, что круг потребителей данного продукта в форме услуги государства и церкви не ограничен жителями города и его сельскохозяйственными территориями. Это, главным образом, относится к услугам церкви, идеология которой может распространяться далеко за пределы отдельного города-государства или страны, входящей в некоторые государственные территории.

В рассматриваемом случае имеется в виду, что некоторая идеология в форме религиозного учения, распространяемая определенной церковью, вполне может соответствовать такому типу устройства общественного хозяйства, каким является простое товарное производство или иной тип товарного производства, получивший распространение в разных странах или даже во множестве таких стран. Вообще говоря, условиям простого товарного производства соответствуют такие идеологии или учения, которые принято называть мировыми религиями. К таковым наиболее распространенным мировым религиям принято относить христианство, ислам, буддизм, а кроме того, несколько более ограниченные распространением в отдельных странах конфуцианство, индуизм и иудаизм.

6. ВОЗМОЖНОСТЬ ОБЪЕДИНЕНИЯ ОТДЕЛЬНЫХ ГОРОДОВ-ГОСУДАРСТВ И ФОРМИРУЕМЫХ ИМИ ОБЩЕСТВЕННЫХ И ЭКОНОМИЧЕСКИХ ПРОСТРАНСТВ

6.1. Трансформация общественного пространства с переходом от города-государства к странам со множеством городов

Ранее, рассматривая систему простого товарного производства, предполагали существование некоторой основной торговой площадки, вокруг которой вырастает населенный пункт, впоследствии город. Практика реального исторического развития показывает, что первые государства или государственные формирования возникают именно вместе с древними городами. Так называемые города-государства были характерным формами общественного устройства для древнего Шумера, Ближнего Востока, Греции. Такая же форма общественного устройства имела место для древнего Китая и древней Индии.

В первоначальном случае формирования системы простого товарного производства имеет место возникновение государства и церкви в рамках отдельного древнего города. Социальное пространство такого простейшего общественного формирования, в качестве которого выступает отдельный населенный пункт, в своем потенциальном развитии охватывающее древний город. Существование такого социального и экономического пространства подразумевает наличие отдельного города, а также государственного формирования вместе с институтом церкви. Размеры социального пространства населенного пункта или города предполагают пространственную замкнутость. Это замкнутое пространство включает в себя в полной мере структуры государственных учреждений и также официальной государственной церкви. В рассматриваемом случае представляется довольно просто очертить вполне определенные границы такого социального образования, каким выступает выделенный город с прилегающими к нему сельскохозяйственными территориями. Эти границы, вообще говоря, совпадают с границами, в пределах которых государственные учреждения осуществляют свои функции.

Ранее в ходе рассмотрения процессов функционирования таких социальных и экономических структур, в качестве которых выступают отдельные города, представляющие собой местные центры торговых

операций или просто торговли, предполагалась высокая степень замкнутости не только процессов воспроизводства, но и самого общественного пространства. В таких областях социального и экономического пространства имеет место система экономических связей, обуславливающая разделение и специализацию производителей, представленных, главным образом, отдельными домашними хозяйствами. Это социальное и экономическое пространство имеет определенные границы, в пределах которых и происходит обмен товаров между такого рода производителями, принадлежащими к данному экономическому образованию. Нужно иметь в виду, что функции государства, а значит и государственной церкви, в таком городе-государстве также очерчены теми же самыми границами.

6.2. Тенденции к экспансии городов-государств

Вместе с тем, общей тенденцией общественного развития в самых различных экономических территориях выступает то явление, что соседние государства, охватывающие в своих функциях первоначально отдельные города, начинают пытаться распространить свое влияние на соседние города, враждуя с функционирующими в соседних городах располагающимися там другими государственными образованиями. Результатом такого противостояния или противоборства двух или более различных государственных образований является преобладание или победа в таком противоборстве. Следует заметить, что такое противоборство ведется в форме прямого насилия. Итогом такого противостояния является некоторое положение, когда одно из противостоящих государственных образований разрушает противостоящее ему государственное образование или поглощает, включая в себя, отдельные его части.

Результатом такого рода событий является установление определенного положения, когда в простейшем случае два, а может быть несколько городов объединяются под функционированием одного и того же государственного образования. В этом последнем случае отдельные города-государства превращаются в страны, главным объединительным фактором этих первоначально отдельных городов выступает общее для этих городов государственное функционирование.

Объединение двух и более населенных пунктов или городов под функционированием общего государственного формирования не представляет собой существенной причины для сколько-нибудь значительно изменения таких социальных и экономических структур. Это также

касается воспроизводственных процессов, протекающих внутри таких социальных образований каждого из этих городов. Также нужно признать, что в их внутренних замкнутых частях общественного воспроизводства не следует ожидать каких-либо серьезных изменений. Это остается справедливым при условии, состоящем в том, что победившее государственное формирование не вводит серьезных изменений в налоговой сфере и не проводит существенных изменений в хозяйственной политике, которые ограничивают торговлю и производство товаров. Обычно такие условия могут выполняться для простого товарного производства.

6.3. Непосредственная взаимосвязь государства и церкви в стремлении к совместной экспансии

Как это уже отмечалось ранее, государство и церковь непосредственно связаны и взаимодействуют в своих функциях. Это происходит в силу того обстоятельства, что главными функциями как государственных учреждений, так и организаций церкви, выступает воспроизводство двух типов отношений, без которых невозможно осуществление товарного обмена, а значит системы рассматриваемого в данном случае простого товарного производства. Во-первых, это воспроизводство отношений собственности, а главным образом, отношений частной собственности. Во-вторых, это воспроизводство гражданских отношений, которые обеспечивают защиту самих собственников. В силу этого обстоятельства переход двух и более городов под функционирование одного государства одновременно означает распространение одной и той же идеологической системы, представленной специфическим видом религии, привносимой в разные города единой церковью.

6.4. Расширение объема и однородности социального и экономического пространства как результат объединения городов-государств

Положительное следствие такого объединения разных городов под общим функционированием одного и того же государства или государственных учреждений в совокупности с общей или единой церковью состоит в том, что облегчаются и упрощаются торговые связи между этими объединенными городами. Ранее уже говорилось, что в случае существования отдельных городов-государств на границах распространения влияния этих государств движение товаров заметно осложняется.

В случае возможности движения товаров, такое перемещение подлежит дополнительному двойному налогообложению при пересечении границ между этими государствами. Это, во-первых, налог на вывоз товара, а именно экспортная пошлина и, во-вторых, налог на ввоз того же самого товара на территорию соседнего государства или ввозная импортная пошлина. Устранение таких границ означает снятие или прекращение взимания указанных налогов. Это ведет к росту товарного обмена между ранее разделенными границами рынками, расположенными в разных городах. Вполне естественным образом формируется общее экономическое пространство, объединяющее разные города.

Однако это процесс объединения может иметь и негативные или отрицательные последствия. К таким отрицательным последствиям приходится отнести возможность неполного воспроизводства в объединенных городах гражданских отношений. Это может проявляться в том, что государство того города, которое присоединило к себе другие территории и расположенные в них города может ввести некоторую систему гражданского различия или неполного равенства для населения присоединенных территорий. Такое неполное воспроизводство гражданских отношений во вновь присоединенных территориях обычно усугубляется также таким весьма важным фактором, которым является различие в приверженности населения этих территорий к различным религиозным учениям или идеологиям, вполне вероятно принадлежащим к иным религиям. Примерами могут служить завоевания европейскими христианскими государствами азиатских и африканских стран, которые традиционно исповедовали ислам, превращая эти страны в свои колонии. Следует также помнить собственно европейскую историю, когда народы, исповедовавшие языческие верования, во многих случаях насильственно обращались в христианство. Возникающее таким образом неравенство между населением разных территорий, возможно колониальных владений, в целом осложняет нормальное функционирование и развитие товарных отношений в такой общей или объединенной государственной системе. Наиболее часто и систематично нарушение гражданского равенства обуславливается отличающимися религиозными воззрениями, что естественным образом замедляет и подрывает возможности экономического и социального развития дискриминируемых стран.

Вполне очевидным образом представляется возможным рассматривать или исследовать это общее социальное и экономическое пространство, охватывающее уже не один город, а два или множество таких городов. Характеристики такого общего экономического пространства

могут также, как и прежде измеряться количественными показателями, представленными ранее. Не вызывает сомнений, что максимумы плотности этого общего экономического пространства будут приходиться на те области данного общего пространства, которые соответствуют территориальному расположению городов. Такие периодические возрастания показателей плотности экономического пространства в местах расположения городов демонстрируют в данном случае факты цикличности этого пространства. Таким образом, на уровне нескольких или множества городов представляется возможным наблюдать феномен цикличности социального или экономического пространства. Ранее при рассмотрении социального или экономического пространства в рамках отдельного города был отмечен тот же факт цикличности такого типа социального пространства.

7. ВОСПРОИЗВОДСТВЕННЫЙ ПРОЦЕСС ОТДЕЛЬНОГО ДОМАШНЕГО ХОЗЯЙСТВА ВНУТРИ ГОРОДОВ

7.1. Общественное пространство отдельного домашнего хозяйства в части замкнутого в нем воспроизводственного процесса

Прежде были рассмотрены случаи, характерные для функционирования домашних хозяйств в условиях их изолированного существования, когда практически весь продукт, создаваемый в рамках домашних хозяйств, потреблялся также внутри этих домашних хозяйств. При этом весь воспроизводственный процесс, протекавший внутри этих изолированных хозяйств, имел лишь две фазы. Это фаза производства продукта и фаза потребления произведенного в самом этом домашнем хозяйстве продукта. Коротко это можно представить условной схемой: производство продукта – потребление продукта.

Эта простейшая форма воспроизводственного процесса в определенной своей части сохраняется и в условиях рассматриваемого случая простого товарного производства. Это явление имеет место в силу того обстоятельства, что наблюдается определенная степень замкнутости воспроизводственных процессов, протекающих внутри или в рамках домашних хозяйств. В данном случае, как это обычно и бывает в условиях товарного производства, некоторая часть произведенного специализированного продукта поступает на рынок. Однако по поводу той части производимого в домашнем хозяйстве продукта, которая также потребляется и внутри домашнего хозяйства, можно констатировать исковую взаимосвязь. Эта взаимосвязь между плотностью общественного пространства в области размещения домашних хозяйств и площадок ведения производства этими хозяйствами, это могут быть в том числе и некоторые сельскохозяйственные площади, с одной стороны, а с другой стороны, интенсивность воспроизводственного процесса в той же самой области.

Количественные показатели плотности общественного пространства были рассмотрены ранее. Такие количественные показатели интенсивности воспроизводственных процессов в данном случае могут сводиться к ценности продукта, главным образом материального продукта, производимого в единицу времени в той области пространства,

где измеряется плотность этого пространства. При этом нужно иметь в виду, что в данном случае учитывается только та часть продукта, которая не выходит за пределы домашнего хозяйства, а замыкается внутри него. Это означает, что рассматриваемая в данном случае взаимосвязь подразумевает замкнутость воспроизводственного процесса внутри конкретного домашнего хозяйства. Опять-таки в данном случае подлежат рассмотрению локальные максимумы плотности общественно-го пространства, которые существуют в местах расположения каждого из отдельных домашних хозяйств. Существование таких максимумов плотности общественного пространства ранее уже отмечались прежде вне рассмотрения взаимосвязи с интенсивностью воспроизводственных процессов в областях расположения домашних хозяйств внутри городов.

7.2. Характеристики общественного пространства за пределами отдельных домашних хозяйств внутри городов

Переходя от уровня отдельных домашних хозяйств, располагающихся в области общественного пространства в пределах городов, необходимо учитывать ту часть воспроизводственных процессов, которые замыкаются за пределами отдельных домашних хозяйств. На уровне городов представляется возможным проследить ранее выявленную взаимосвязь характеристик интенсивности социального пространства и характеристик интенсивности воспроизводственных процессов в тех же областях социального пространства, где отмечается расположение городов. Для рассмотрения таких взаимосвязей видится необходимым обратиться к феномену замкнутости воспроизводственных процессов на уровне городов.

Первая фаза всякого воспроизводственного процесса представлена производством продукта. В наиболее полной форме целостный воспроизводственный процесс представлен в случае материального продукта. Ценность или стоимость материального продукта формируется, как правило, в наибольшей своей части в процессе производства. Это тем более очевидно в простейшем случае товарного производства, а именно в условиях простого товарного производства.

В силу указанных факторов общая интенсивность воспроизводственных процессов материального продукта в значительной своей части предопределяется ценностью или стоимостью этого продукта, формируемой в процессе его производства. Кроме того, для данной формы товарного производства в определенной своей части, как уже отмечалось ранее,

интенсивность воспроизводственных процессов в случае материального продукта находит свое проявление в сфере товарного обмена. В сфере обмена этого продукта формируется определенная часть стоимости такого продукта.

Процессы производства и обмена материального продукта в условиях простого товарного производства непосредственно связаны с домашними хозяйствами. Более того, потребление материального продукта, создаваемого и предлагаемого к обмену, также сосредоточено, главным образом, в домашних хозяйствах, приобретающих эти частичные продукты на товарном рынке. Указанные процессы общественного воспроизводства в той части этого продукта, которая перемещается от производителей к потребителям посредством прямого товарного обмена, осуществляются во вполне конкретных областях социального пространства.

Видится вполне очевидной такая ситуация, когда области социального пространства, в которых протекают эти воспроизводственные процессы, непосредственно приближены к местам размещения самих домашних хозяйств, а именно к жилищам семейных групп и производственным площадкам этих же хозяйств. Из этого последнего факта проистекает непосредственная взаимосвязь между количественными характеристиками плотности общественного пространства в указанных областях расположения домашних хозяйств, с одной стороны, и интенсивностью протекания воспроизводственных процессов в тех же самых областях общественного пространства, с другой стороны. Такая интенсивность первой и наиболее важной части воспроизводственного процесса, а именно в процессе производства этого материального продукта, находит свое проявление в ценности этого продукта, создаваемой в единицу времени в рассматриваемой области общественного пространства. Связующим фактором такого рода взаимосвязи между плотностью общественного пространства и интенсивностью воспроизводственных процессов в областях расположения домашних хозяйств и площадок ведения производства, а также площадок обмена товаров является следующий фактор. В качестве такого фактора выступает степень замкнутости воспроизводственного процесса материального продукта в тех же самых областях общественного пространства, где этот продукт производится и обменивается. Эта область общественного пространства охватывает пространство практически всего города. В данном случае рассматриваем воспроизводственные процессы, в которых принимает участие вся совокупность домашних хозяйств, которая располагается в рамках общественного пространства данного города.

7.3. Государство и церковь изменяют вид воспроизводственных процессов и общественного пространства в рамках отдельного города

Нужно заметить, что определенная, а иногда весьма значительная часть материального продукта, произведенного в условиях простого товарного производства, поступает в распоряжение государства, а точнее государственных учреждений, в форме налогов. Также довольно заметная часть производимого материального продукта поступает в распоряжение организаций церкви. Такая часть материального продукта может принимать своеобразную форму налога, так называемую церковную десятину. Этот специфический налог означает, что десятая часть доходов прихода должна жертвоваться в пользу церкви. Известно, что другим источником доходов церкви в условиях европейского Средневековья выступала сдача в аренду такого важнейшего ресурса, которым владела церковь, как земля или точнее сельскохозяйственная земля. В этих двух случаях, а именно при изъятии государством налогов и передаче части доходов домашних хозяйств в пользу церкви несколько изменяется сама форма воспроизводственных процессов, протекающих в такого типа социальных образованиях, которые функционируют в условиях простого товарного производства.

В рассматриваемом случае предполагаем, что уплата налогов в государственный бюджет осуществляется в денежной форме. Вместе с тем, не исключается возможность сбора налогов также и в натуральной форме, что, вообще говоря, не является характерной формой взимания налогов в условиях товарного производства. Однако если рассматривать натуральную форму сбора налога, то цепь последовательных фаз воспроизводственного цикла выглядит заметно проще, но эффективность потребления материального продукта в этом случае очевидно снижается. Это имеет место в силу того обстоятельства, что конечные потребители собираемого в качестве налогов продукта имеют ограниченные возможности выбора таких продуктов. Этот выбор ограничен теми видами продуктов, которые могут приниматься в качестве налогов. Если предположить возможность перепродажи продуктов, полученных в результате перераспределения собранных в натуральной форме налогов, то такая операция выглядит весьма обременительной для получателей распределяемых государственных фондов натуральных продуктов.

Если прежде рассматривался случай перехода продукта от производителя к потребителю главным образом посредством товарного обмена, то теперь к фазе товарного обмена добавляется фаза распределения

полученного от реализации товара дохода домашних хозяйств. Для рассмотрения этого специфического случая несколько измененной формы воспроизводственного процесса следует разделить производимый в домашних хозяйствах продукт еще на две части. Одна из указанных частей материального продукта домашних хозяйств, стоимость которой в денежной форме подлежит уплате в государственный бюджет, проходит через следующие фазы воспроизводственного процесса. Это производство материального продукта в домашних хозяйствах, затем обмен этого продукта на деньги, далее, распределение установленной для уплаты налогов части полученного дохода в государственный бюджет. Следующая фаза этого воспроизводственного процесса состоит в том, что фонд государственного бюджета в подавляющей его части распределяется между государственными учреждениями и служащими. И, наконец, доходы государственных служащих, которые приобретаются ими в форме жалования, поступают в домашние хозяйства этих служащих. Завершение этой специфической формы воспроизводственного процесса состоит в том, что домашние хозяйства, к которым принадлежат государственные служащие, приобретают на полученные доходы материальные продукты на рынке с тем, чтобы потратить эти продукты внутри своих домашних хозяйств.

Рассматривая государственных служащих, предполагаем, что они представляют собой наемный персонал, который получает жалование за услуги, оказываемые государственным учреждениям. К государственным служащим относим также и государственных военных служащих. Наемная военная служба представляется характерной для государственных учреждений в системе экономических отношений товарного производства. В отличие от наемной службы обязательная военная служба не предполагает в полной своей форме, вообще говоря, денежное содержание. При данных условиях военные государственные служащие, обычно это нижние чины, обеспечиваются необходимыми материальными благами, главным образом это амуниция, питание и общий кров, в натуральной форме. При этом не предполагается содержание за государственный счет семьи военного служащего. В таком обеспечении жизненными средствами государственных военных служащих прослеживается некоторая аналогия с условиями монастырской жизни. Эта последняя особенность содержания соответствующей части государственных служащих накладывает свой отпечаток на движение определенной доли продукта и дохода, подлежащих перемещению в государственные фонды, а затем направляемых через известные фазы воспроизводственного процесса конечным потребителям в своей натуральной форме.

Весьма сходная ситуация имеет место в случае добровольных или принудительных уплат пожертвований в пользу церкви. В этих обстоятельствах так же, как и в случае налоговых сборов, воспроизводственный процесс, характеризуемый движением такого частичного материального продукта, имеет несколько последовательных фаз, которые, в принципе, мало чем отличаются от того, что имеет место в варианте движения продукта и дохода через государственный бюджет. Отличие может иметь место при условии коллективного потребления продукта в таких церковных организациях, каковыми выступают монастыри. При этом в цепи последовательных фаз продукта и доходов выпадает фаза распределения дохода общего бюджета в пользу домашних хозяйств церковных служителей. Однако для функционирования обычных церковных организаций немонастырского типа движение продукта и дохода сохраняет ту же самую форму, что и для ситуации с движением продукта и дохода через государственный бюджет или государственную казну.

Нужно иметь в виду, что государство или государственные учреждения стремятся изъять у граждан или домашних хозяйств возможно больший объем продукта или доходов в денежной форме. Пределы этому стремлению могут положить только сами жители страны, в тех случаях, когда государственные изъятия толкают их на противодействие, которое иногда принимает форму актов прямого насилия.

Таким образом, если мы будем рассматривать характер структуры социального пространства в сообществах, функционирующих на основе простого товарного производства, центральными областями которых выступают города, то можно с большим основанием предполагать, что среди локальных максимумов плотности общественного пространства, измеряемой ранее указанными количественными показателями, в рамках городов будут выделяться учреждения государственной системы. В соответствии с широко распространенными исторически установленными традициями, типичными для условий обществ, функционирующих на основе товарного производства, церковные организации накапливают весьма значительные материальные блага. К таким материальным благам следует отнести грандиозные церковные здания и сооружения. В городах, которые развивались на протяжении исторически довольно длительного периода простого товарного производства, наиболее грандиозными и богато декорированными зданиями обычно являются церковные храмы, например Собор Святого Петра в Ватикане. К культовым сооружениям можно отнести столь величественные сооружения, какими выступают египетские пирамиды. Кроме самих такого рода сооружений церковные организации обычно накапливали внушительные запасы материальных сокровищ

из драгоценных металлов (легенды о сокровищах Иерусалимского храма). Кроме того, церковные организации практически всегда являлись сосредоточением художественных ценностей, произведений искусства.

Таким образом, если рассматривать целостное общественное пространство городов, возникших и действующих в условиях простого товарного производства, то в качестве очевидных локальных максимумов такого городского пространства как правило неизбежно выделяются области расположения церковных зданий и сооружений, которые кроме самих этих зданий выступают в качестве хранилищ весьма значительных объемов материального богатства в виде накопленных сокровищ и произведений искусства. Вполне естественным видится также сосредоточение материального богатства городов в зданиях и сооружениях, принадлежащих к учреждениям и службам государства. Эти богатства в рамках городов представлены величественными зданиями так же, как и церковные сооружения. Наполнение государственных зданий и сооружений весьма значимыми объемами материального богатства делает эти области общественного пространства города также характеризующимися показателями весьма высокой плотности.

Необходимо иметь в виду то обстоятельство, что высокие показатели плотности общественного пространства тех областей городского пространства, где располагаются учреждения государственных служб и церковные организации, обусловлены сосредоточением в них значительных объемов материальных благ. Однако в такого рода областях общественного пространства не всегда столь же велики показатели, характеризующие присутствие в этих местах соответствующего количества населения, приходящегося на единицу территориальной протяженности города. Значительные массы населения собираются в таких районах городской территории периодически в случаях праздников или каких-либо значимых общественных и государственных событий. Основная часть общественного пространства города, занимаемая населением, располагается, как уже неоднократно упоминалось, в местах расположения жилья городских жителей.

7.4. Воздействие на характеристики общественного пространства города заведений образования, науки, искусства, спорта и развлечений

Если обратиться к такому показателю, характеризующему плотность общественного пространства города, каким выступает количество человек, приходящихся на единицу городского пространства, то следует отметить такие городские институты, каковыми являются заведения

и организации, предлагающие жителям услуги образования, науки, искусства, спорта и развлечений. Таковыми выступают учебные заведения, наиболее значимыми из которых представляются школы, и другие учебные заведения, а также театры, спортивные сооружения, парки, аттракционы, места отдыха и тому подобные заведения и организации. Такого рода заведения и организации имеют вполне определенные места своего расположения в рамках города. На таких территориях периодически могут концентрироваться весьма значительные массы населения. Например, римский Колизей, вмещавший 50 тыс. зрителей. Однако такая концентрация населения может быть довольно нерегулярной и не всегда строго периодической.

7.5. Формирование социальных сообществ, признаваемых в качестве социального организма на основе товарных связей

С тем, чтобы обосновать возможность выделения отдельного рыночного субъекта в качестве самодовлеющего социального организма, допустимо введение понятия элементарного рынка, о чем говорилось ранее. Однако следует иметь в виду, что элементарные рынки объединяются в территориальные, которые могут быть представлены в форме некоторой иерархии такого рода рынков. Отдельные территориальные рынки отличаются по своим размерам на каждом уровне такого рода иерархии. Территориальные рынки также могут быть составлены из отраслевых рынков, которые также формируются из элементарных рынков. Отраслевые рынки также далее выстраиваются в специфические иерархии.

Нужно иметь в виду, что все эти многочисленные составляющие товарных рынков экономического пространства или экономической территории объединяются в общее экономическое пространство, представленное некоторой также общей экономической территорией. Такая общая экономическая территория страны вполне естественным образом может быть составной частью и вливаться в экономическую территорию нескольких стран, по принципу региональных межстрановых объединений, таких как, например, Европейский союз. Территориальное экономическое пространство отдельных наднациональных объединений может составлять определенные части мирового экономического пространства или мировой экономической территории. Такое мировое экономическое пространство можно рассматривать в качестве вершины иерархии экономических пространств, составляющих все относительно низкие уровни данной иерархии. Такое общее экономическое пространство может характеризоваться количественными показателями интенсивности или плотности, как это имеет место для всякого типа экономического пространства.

8. КРУПНЫЕ ИЕРАРХИИ НА РЫНКЕ

8.1. Внутреннее экономическое пространство фирмы

Современные достаточно крупные фирмы представляют собой социально-экономические структуры, осуществляющие процессы производства и воспроизводственные процессы, основанные на функционировании двух типов производственных отношений. Ранее эти два типа производственных отношений рассматривались отдельно. Это, конечно же рыночные отношения, поскольку, в конечном счете, такие крупные компании производят свой продукт для реализации на рынке материальных продуктов и услуг. Благодаря такой реализации продукта на рынке эти компании обеспечивают себя потоками доходов, из которых они формируют свои активы, в том числе денежные фонды, представляющие собой наиболее ликвидную часть активов.

Следует признать, что благодаря своей величине и, как правило, монопольному положению на рынке такие компании располагают весьма крупными активами и значительными размерами денежных фондов. В силу наличия столь значительных активов и денежных фондов эти компании в состоянии сохранять стабильность и высокую степень ликвидности на протяжении относительно длительных периодов времени. Эта высокая степень стабильности, обеспечиваемая значительными размерами накопленных активов и денежных, финансовых фондов, позволяет таким компаниям сохранять свое рыночное положение в периоды колебаний рыночной конъюнктуры, изменений потребностей и, следовательно, величины спроса покупателей на свою продукцию. Эти крупные компании оказываются способными в определенных пределах регулировать и даже управлять спросом на собственную продукцию, манипулируя мнениями, желаниями и стремлениями потребителей предлагаемой на рынке продукции.

В силу этих обстоятельств такие компании оказываются в состоянии осуществлять свой внутренний воспроизводственный процесс в определенной степени независимо и даже автономно от ситуации, складывающейся на рынке, и требований потребителей на свою продукцию. Накопленные достаточно крупные денежные, финансовые активы позволяют таким компаниям сохранять высокую степень ликвидности даже

в периоды нестабильности на финансовых рынках. В этих условиях особенное значение приобретают производственные и воспроизводственные отношения, функционирующие в иерархической системе, определяющей внутреннюю организационную структуру компании.

Отношения внутри крупной компании, формируемые в соответствии с иерархической формой построения такой организационной структуры, могут функционировать в определенной степени самостоятельно, в ограниченной степени будучи связанными с рыночными отношениями за пределами компании. Это позволяет направлять внутренние ресурсы компании на осуществление проектов, которые на непродолжительных периодах времени не предполагают иметь коммерческий или рыночный успех в форме увеличения доходов компании. Таким образом возможно осуществление довольно широкого круга исследований, направленных на разработку новых видов продукции, основанных на технических и технологических нововведениях.

Весьма крупные иерархически построенные компании, которые могут включать в себя персонал, исчисляемый десятками и сотнями тысяч человек, функционируют в соответствии с системой отношений, решительно отличающейся от рыночных отношений, действующей вне такой компании. Это отличие находит свое проявление в том, что во внутреннем воспроизводственном процессе такой крупной компании не функционируют товарные отношения, а значит не осуществляется движение денег и не формируются денежные фонды. Движение денег компании и формирование ее денежных фондов опосредуют только внешние отношения компании и ее связи с рыночными экономическими партнерами. Нужно заметить, что, анализируя такую компанию, исключаем из рассмотрения дочерние компании, выше стоящие холдинги, хозяйственно самостоятельные подразделения, франчайзинговые структуры. Это означает, что внутренние процессы компании свободны от денежного движения.

8.2. Особенности экономического пространства иерархически построенной компании

Внутреннее экономическое пространство такой компании не предполагает какого-либо размещения или распределения в этом пространстве денежной массы. То же самое справедливо не только по поводу крупных, но и относительно небольших и даже малых компаний. Кроме того, то же самое остается справедливым, как помним, в отношении домашних хозяйств, если между членами семейного сообщества не предполагаются денежные отношения.

Отличие внутренней среды достаточно крупной компании от внешней среды состоит в коренном отличии производственных и воспроизводственных отношений в этих весьма разнородных типах экономического пространства. Во внешней среде компании все виды экономических ресурсов имеют денежную оценку и перемещаются в экономическом пространстве при посредстве движения денег или денежных потоков. Денежные потоки при этом перемещаются между субъектами, располагающимися в различных областях и точках этой внешней рыночной пространственной среды.

Своеобразными точками рыночного экономического пространства выступают субъекты рыночных отношений. К таковым следует отнести производственные компании, государственные организации и учреждения, домашние хозяйства и отдельных граждан субъектов товарных и денежных отношений. В этих точках рыночного пространства формируются денежные фонды, которые образуются вследствие движения денег, составляющих денежные потоки. Эти денежные потоки опосредуют движение экономических ресурсов между субъектами рыночных отношений. Главным видом экономических ресурсов, перемещающихся между субъектами рыночного экономического пространства, выступают продукты материальные и нематериальные в форме услуг субъектов рыночных отношений, которые принимают форму товаров. Производителями материальных и нематериальных продуктов выступают производственные фирмы или компании.

Между тем такой экономической ресурс, в качестве которого выступают собственно люди или граждане, составляет весьма важный по значимости и по своей денежной ценности тип собственно экономических ресурсов, перемещаемых между субъектами рыночного экономического пространства. Производителями такого экономического ресурса, каким является рабочая сила, носителями которой являются люди в трудоспособном возрасте и добром здоровье, являются домашние хозяйства.

Таким образом, имеем весьма разнородное экономическое пространство.

8.3. Экономическое пространство в условиях воспроизводственных процессов фирм

Экономическое пространство рыночной формы хозяйства может быть представлено в форме некоторой сетевой структуры, в узлах которой расположены субъекты отношений обмена товаров и ресурсов. Между субъектами, осуществляющими производственную деятельность,

расположенными в узлах данной сетевой структуры, существуют экономические связи, которые представлены потоками материальных и нематериальных продуктов. Такие продукты в рыночной системе приобретают форму товаров. Такого рода производственные подразделения в современной экономике представлены в форме производственных компаний или фирм. Фирмы различаются по количеству занятых в них работников, а также материальных и нематериальных активов.

Кроме классического типа построения в форме многоуровневой иерархической структуры, фирмы могут быть представлены различными относительно не столь большими по количеству работников и активов организациями. Более того, домашние хозяйства во многих случаях могут осуществлять производство продукта, выносимого на рынок и тем самым представлять некоторую семейную фирму. Такое положение наиболее характерно для фермерских и крестьянских хозяйств. Данного типа хозяйства осуществляют одновременно функции домашних хозяйств и производственных подразделений рынка товаров. Вообще говоря, кроме производства, осуществляемого домашними хозяйствами, возможна производственная деятельность индивидуальных работников, которые представляют собой так называемых простых товаропроизводителей.

Вместе с тем, в узлах рассматриваемой сетевой структуры неизбежно находятся также иные, чем фирмы, субъекты, принимающие участие в воспроизводственных процессах, осуществляемых в системе рыночного хозяйства. В качестве таких субъектов выступают домашние хозяйства, которые так же, как и фирмы, принимают участие в формировании связей между составными частями системы рыночного хозяйства. Однако в отличие от фирм, домашние хозяйства, как это хорошо известно и неоднократно описано, осуществляют производство или воспроизводство основных видов ресурсов, потребляемых фирмами в процессе производства своего продукта. Наиболее важным и неизменно производимым ресурсом, поставляемым домашними хозяйствами на рынок ресурсов, выступает рабочая сила, носителями которой выступают, собственно, сами люди, члены семейных сообществ, которые действуют в рамках домашних хозяйств.

Нужно иметь в виду весьма важное обстоятельство, которое состоит в следующем. Для того, чтобы иметь возможность предлагать свою рабочую силу на рынке ресурсов, человек, будучи членом семейной группы, должен быть лично свободен. Это означает, что такой человек должен иметь возможность распоряжаться своей рабочей силой. При этом имеется в виду юридическое распоряжение собственной рабочей силой.

Это означает, что такой субъект, который желает продавать свою рабочую силу, должен быть собственником своей рабочей силы.

Однако следует иметь в виду, что, будучи членом семейного сообщества, такой человек не может быть свободен от других членов семьи, с которыми он связан семейными отношениями. Из последнего следует, что семейное сообщество должно освободить своего члена от определенных функций, выполняемых этим субъектом в семье и домашнем хозяйстве, с тем чтобы такой человек мог предлагать свою рабочую силу на рынке ресурсов, а затем позволить использовать эту рабочую силу в производственном процессе фирмы. Член семейного сообщества не может нарушить свои семейные связи, поступая против интересов семьи, поскольку ежедневно или периодически он возвращается из системы отношений фирмы в семейные отношения, для того чтобы иметь возможность воспроизводить свою рабочую силу в рамках домашнего хозяйства. Впрочем, согласие членов семьи на продажу рабочей силы одним из своих членов обусловлено интересами практически всех членов семьи, поскольку такой продавец своей рабочей силы приносит доходы в домашнее хозяйство. Эти доходы используются на приобретение необходимых продуктов фирм на товарном рынке.

9. ВОСПРОИЗВОДСТВЕННЫЙ ЦИКЛ И ПЛОТНОСТЬ ЭКОНОМИЧЕСКОГО ПРОСТРАНСТВА

9.1. Взаимосвязь пространственных и временных циклов

Хорошо известные и давно изучаемые временные циклы в экономике не могут рассматриваться в качестве достаточно полных характеристик социально-экономических систем, если не будут дополнены данными о пространственной цикличности этих систем.

Пространственная цикличность в экономике находит свое проявление в определенных формах связи между производителями и потребителями общественного продукта. В качестве производителей и потребителей общественного продукта могут рассматриваться не только отдельные субъекты, представленные на рынке самостоятельными работниками или производственными подразделениями, такими как фирмы, компании или их внутренние структурные части, но и территориальными рыночными структурами. Для изучения пространственной цикличности экономических структур требуется рассмотрение связей именно между территориальными производственными образованиями.

Вполне естественным образом общее или совокупное движение социальной формы материи может быть разделено на части. Такое последовательное разделение общего движения социальной формы материи на части неизбежно приводит к выявлению простейшей или элементарной формы движения материи. Поскольку всякая форма движения материи имеет циклический характер, то и социальная форма движения материи представлена совокупностью некоторых циклов. Выделение элементарной формы движения социальной материи по своей сути означает нахождение элементарного или простейшего воспроизводственного цикла. Из элементарных циклов складываются более сложные воспроизводственные циклы. Для того чтобы понять природу воспроизводственных циклов, следует обратиться к простейшему воспроизводственному циклу также простейшего или элементарного социального организма.

Всякий воспроизводственный циклический процесс включает в себя определенные составные части, которые принято называть последовательными фазами цикла. Полный современный воспроизводственный

цикл включает в себя следующие фазы: производство общественного продукта; распределение полезного общественного продукта; обмен общественного продукта; потребление полезного общественного продукта. Однако воспроизводственный цикл может включать в себя и меньшее количество фаз. В предельной своей форме воспроизводственный цикл может состоять лишь из одной фазы, а именно потребления. Тогда мы имеем дело со своеобразным земным раем, можно ничего не делать, а только потреблять готовые природные блага. В этом случае все необходимые для собственного воспроизводства блага имеются в окружающей среде и потребляются без совершения какой-либо работы или усилий со стороны субъекта воспроизводственного процесса. Другими словами, отсутствует процесс производства полезных благ. Нужно отметить, что в окружающей среде человека имеются некоторые блага, которые могут потребляться без осуществления процесса их производства. Это так называемые неэкономические блага, к которым могут быть отнесены атмосферный воздух, природные источники воды, солнечный свет и тепло и т. д. Неэкономические блага не являются достаточными для осуществления процесса общественного производства в полном объеме.

9.2. Производственные отношения товарного производства

В качестве еще одного способа организации общественного производства следует рассмотреть товарное производство в наиболее простой или элементарной его форме. Такой элементарной формой товарного производства будем считать простое товарное производство.

Иная, по сравнению с производственной иерархией в общинном хозяйстве, но сходная ситуация имеет место в случае, когда продукт иерархической структуры предназначен для вынесения на рынок. В данной ситуации воспроизводственный процесс, в котором совершает свое движение произведенный продукт, включает в себя еще одну фазу, а именно фазу обмена этого продукта. Однако производственные и воспроизводственные отношения по поводу данного продукта характеризуются тем, что непосредственный производитель этого продукта в иерархически построенной системе не принимает участия, ни в отношениях производства, ни в отношениях обмена этого продукта.

Отношения, существующие в рамках иерархической системы управления как процессом производства, так и процессами распределения и обмена, осуществляются соответствующими органами данной иерархической структуры. Размеры, количество уровней управления такой

иерархической системы определяются количеством непосредственных работников, а значит масштабами процессов производства, распределения и обмена производимого общественного продукта.

9.3. Производственные структуры современных компаний

Современная крупная компания, численность наемных работников в которой может превышать десятки тысяч человек, характеризуется тем, что число уровней управления в ее иерархической структуре оказывается весьма велико. В соответствии с представлениями науки менеджмента, при росте числа уровней управления в иерархической системе, превышающем двенадцать, результативность деятельности такой организации быстро снижается. Это происходит в силу того, что система управления в таких крупных иерархических структурах становится низкоэффективной. Не способной принимать оптимальные управленческие решения в необходимые сроки. Однако преимущества крупных компаний по сравнению с относительно небольшими средними и малыми фирмами обусловлены способностью монополизировать определенные рынки товаров и услуг. Монополизация рынков позволяет максимизировать доходы таких компаний без повышения качества производимого продукта и снижения затрат на производство.

В условиях монополизации рынков определенных продуктов происходит своеобразная негативная трансформация производственных отношений, связывающих производителей продукта и потребителей этого продукта. В этих условиях имеет место нарушение отношений рыночного равенства между производителями продукта и потребителями этого продукта. Кроме того, что производитель в условиях монополизированного рынка имеет возможность в определенных пределах повышать цены на продукты, нарушая тем самым эквивалентность обмена, такой производитель приобретает способность не вполне рыночными способами воздействовать на производственные отношения, функционирующие в условиях монополизированного рынка.

Такого рода изменения и деформация рыночных производственных отношений находит свое проявление в том, что производитель оказывается в состоянии в определенной степени пренебрегать нуждами потребителей продукта в получении необходимого качества заданного продукта. Другими словами, производитель продукта оказывается в состоянии навязывать потребителю такой продукт и такого качества и количества, который по мнению этого производителя ему более выгоден и удобен. Потребитель при этом в определенной степени утрачивает возможность

выбора, способность воздействия на производителя. В результате такой деформации рыночных производственных отношений потребитель оказывается не в состоянии в полной мере удовлетворять свои потребности. Тем самым нарушается, также деформируется естественный цикл общественного воспроизводства. Такое искажение рыночных производственных отношений оказывает свое негативное воздействие на все стороны процессов общественного воспроизводства.

9.4. Экономическое пространство и денежные отношения

Рассмотрев в самом общем виде производственные и воспроизводственные отношения по поводу создания и движения материального продукта или услуг, в конечном счете, представляется возможным обратиться к особенностям экономического пространства и распределению в этом пространстве наиболее ликвидного актива, а именно денег. Из особенностей системы производственных и воспроизводственных отношений некоторой экономической территории возможно предположить о наличии весьма определенных неравномерностей экономического пространства, а следовательно, экономических территорий. Наиболее сложным видится вопрос рассмотрения экономического пространства в условиях достаточно развитого рыночного хозяйства.

10. РЫНОЧНЫЕ ВОСПРОИЗВОДСТВЕННЫЕ ОТНОШЕНИЯ

10.1. Производственные отношения товарного производства

Видится необходимым несколько более детально рассмотреть рыночные отношения в современных экономических системах. В качестве способа организации общественного производства обратимся к товарному производству. Ранее товарное производство рассматривалось в наиболее простой или элементарной его форме. Такой элементарной формой товарного производства прежде считали простое товарное производство. Полагаем необходимым обратиться к форме товарного производства, более приближенной к современной экономической системе.

Главной особенностью товарного производства, как ранее отмечалось, является то, что производитель, как правило, не в состоянии непосредственно согласовывать свой процесс производства продукта с вероятным потребителем этого продукта. Поскольку они разделены отношениями частной собственности как на сам производимый продукт, так и на средства производства, используемые в этом процессе. Исключение составляет случай производства на заказ, когда потенциальный потребитель продукта сам обращается к производителю, сообщая ему, что он желает получить и какого качества. Таким образом производитель определенного продукта может лишь косвенным способом определить, что требуется неизвестному ему потребителю, в каком количестве и какого качества. В этом главное отличие производственных отношений в системе рыночного хозяйства от производственных отношений в рамках домашнего хозяйства. Производитель осуществляет процесс производства продукта на свой страх и риск, не будучи уверенным, что ему удастся реализовать этот продукт, а значит доставить его потребителю.

В простейшем процессе производства индивидуальный простой производитель непосредственно не входит в общественные отношения с потребителем производимого продукта, такие отношения имеют место лишь в фазе обмена. По этой причине отношения производства продукта в случае индивидуального простого производства не представляется возможным считать непосредственно общественными отношениями.

Отношения производства простого индивидуального товаропроизводителя лишь косвенно или в идеальной форме могут характеризоваться в качестве общественных отношений. Дело в том, что производитель определяет, какой продукт он будет производить, какого качества и в каком количестве в соответствии со своим прошлым опытом или учитывая ситуацию на рынке, предшествующую началу процесса производства, которая имеет место для других сходных производителей.

Таким образом, производитель, не вступая в какой-либо непосредственный контакт с предполагаемым потребителем или потребителями своего будущего продукта, начинает процесс производства на свой страх и риск. В силу этого обстоятельства можно утверждать, что в данном случае имеет место некоторая косвенная форма общественного отношения. Такое общественное отношение по поводу производства частичного общественного продукта основывается на прошлом опыте данного производителя или ситуации с уже произведенным продуктом на рынке других производителей.

В непосредственный контакт с потребителями уже готового продукта данный субъект простого товарного производства вступает только на рынке в процессе реализации своего продукта. По этой причине отношение обмена товара, вынесенного на рынок, уже является непосредственно общественным. Только на рынке производитель узнает, насколько правильным было его решение по поводу производства конкретного продукта и по поводу количеств этого продукта, которое он теперь предлагает вероятным потребителям. Кроме того, наиболее важной информацией для производителя товара выступает рыночная цена предлагаемого им товара. Нужно иметь в виду, что в случае косвенного или предварительного определения качества и количества продукта до начала его производства, реальный результат правильности такого решения имеет не самую высокую вероятность быть в точном соответствии с потребностями покупателей. Это последнее также находит свое проявление в рыночной цене продукта.

Отсутствие достаточно определенных, не говоря уже о точных представлениях производителя о потребностях вероятного покупателя продукта, который этот производитель намерен производить или уже изготовил, является наиболее уязвимым звеном в воспроизводственном процессе, основанном на товарном обмене. Ситуацию значительно осложняет конкуренция между производителями, которая может приводить к перепроизводству некоторых видов продукта, или же к недопроизводству выносимых на рынок товаров. Естественным образом в условиях наличия большого количества производителей одного и того же

продукта, согласование общего объема производства между этими производителями не представляется возможным. Рыночное регулирование общего объема производства продукта осуществляется через процессы спроса и предложения. Равновесие на рынке определенного продукта устанавливается в результате протекания последовательных колебательных процессов.

В этих условиях каждый отдельный производитель ориентируется в принятии своих решений о начале производства определенного продукта в оцениваемом им количестве, ориентируясь не непосредственно на потребности будущего покупателя этого продукта, а на косвенные свидетельства таких потребностей. Последние находят свое проявление в спросе или величине спроса на этот продукт, а значит в установившейся равновесной цене на его товар.

Сложность и неопределенность такой формы связи между производителем продукта и его потребителем находит свое проявление в возникновении возможных периодов перепроизводства определенного продукта, а также столь же вероятных периодах недопроизводства некоторого продукта.

Однако наиболее негативный эффект такой формы связей между производителем и потребителем общественного продукта состоит в том, что производитель может не знать о наличии реальных потребностей потенциальных покупателей продуктов. Это имеет место в том случае, когда продукт, требуемый потребителю для удовлетворения его потребностей, в принципе отсутствует на рынке, при том что прямые связи между производителем и потребителем не предполагаются.

Возможный выход из этой ситуации состоит в том, что производитель, опять-таки на свой страх и риск начинает пытаться находить такие возможные продукты, которые могли бы удовлетворить недостаточно известные или полностью неизвестные ему потребности незнакомых ему лиц.

Производитель может злоупотреблять такой ситуацией. В определенных условиях такой производитель может пытаться навязывать потребителю ненужный этому субъекту продукт. Одним из таких условий может являться монопольное положение производителя на рынке некоторых видов продуктов. Ситуация тем более усугубляется в тех случаях, когда производитель обладает гораздо большими экономическими возможностями воздействия на потребителей в силу концентрации в отдельной компании или компаниях значительных объемов ресурсов в форме активов, в том числе таких ликвидных, как деньги. Следует иметь в виду, что противоположной стороной в сделках купли – продажи таким

компаниям во многих случаях противостоят физические лица, которые представляют собой множество разрозненных и разобщенных потребителей. Довольно действенным способом воздействия на потребителей является реклама. Быстрое совершенствование техники электронной связи, многочисленных каналов коммуникации, а на этой основе – развитие средств массовой информации в XX веке открыли самые широкие возможности воздействия на потребителей методами рекламы.

10.2. Рыночное равенство продавцов и покупателей

Ранее было выяснено, что одним из наиболее важных условий действительности такой формы экономических отношений, какой является обмен товаров, выступает условие рыночного равенства продавцов, являющихся производителями товаров, и покупателей, которые, как предполагается, выступают в качестве потребителей продукта этих производителей. Нарушение условия равенства между производителями и потребителями продукта, обмениваемого на рынке, имеет своим результатом самые негативные последствия на протекание всего воспроизводственного процесса в обществе, основанном на рыночном обмене.

Главным отрицательным следствием нарушения или искажения необходимых отношений обмена между производителем – продавцом и покупателем – потребителем продукта является неполное удовлетворение, а в предельном случае, просто неудовлетворение потребностей покупателя продукта. Неудовлетворение потребностей покупателя продукта естественным образом означает неполное воспроизводство или опять-таки в предельном случае, невоспроизводство самого по себе потребителя. Таким образом нарушается весь процесс общественного воспроизводства в данном социальном субъекте, основанном на товарном производстве.

Такое разделение на производителей и потребителей в современном обществе возможно в силу следующего обстоятельства. Современные фирмы производят продукты, поступающие для потребления в домашние хозяйства. Отдельные граждане и домашние хозяйства в целом приобретают свои доходы от продажи имеющихся у них ресурсов, главным из которых является их собственная рабочая сила. В силу этих обстоятельств фирмы выступают в качестве производителей продукта, потребляемого отдельными лицами или домашними хозяйствами. Эти лица или домашние хозяйства выступают в качестве потребителей этих продуктов. Этим отличается современный рынок от простого товарного производства, где каждый производитель собственного продукта одновременно и в равной мере выступает также и в качестве потребителя чужого продукта.

10.3. Домашние хозяйства и их функции в современном рыночном хозяйстве

Можно утверждать, что в качестве главной функции, осуществляемой домашними хозяйствами, выступает функция воспроизводства рабочей силы членов семейных групп домашних хозяйств. При этом необходимо помнить, что кроме текущего и ежедневного воспроизводства рабочей силы членов семейной группы, домашние хозяйства обеспечивают воспроизводство самих членов семейных групп посредством рождения детей в новых поколениях этих семейных групп.

Нужно также помнить о других функциях домашних хозяйств. Члены домашних хозяйств выступают в качестве собственников не только рабочей силы, но и ресурсов, потребляемых в производственном процессе фирмами. Собственниками таких экономических ресурсов, какими являются капитал фирм или компаний, выступают в своем большинстве физические лица, которые являются членами определенных семейных сообществ, формирующих домашние хозяйства. Такие физические лица не вполне самостоятельны в своем распоряжении долями, формирующими капитал определенных компаний, поскольку связаны семейными отношениями с другими членами семьи. Доходы от собственности на доли капитала компаний, принадлежащие членам семейных групп, поступают, как правило, в общий бюджет семьи или используются в интересах семьи в целом. Можно сказать, что фактически собственность на капитал компаний в определенной степени выступает в качестве семейной собственности.

Кроме собственности на капитал компаний физические лица выступают собственниками конкретных объектов окружающей среды. В качестве таких объектов обычно выступают участки земли, являющиеся активами в форме недвижимости. Однако это не исключает, что такими объектами могут выступать источники минеральных и биологических ресурсов, объекты окружающей среды, которые традиционно принято обозначать термином «земля». По поводу собственности на эти объекты окружающей среды можно также утверждать, что, будучи собственностью отдельных физических лиц эти объекты, как и в иных случаях, находятся в собственности семейного сообщества и выступают одной из составных частей домашних хозяйств.

Вполне понятно, что собственники таких ресурсов, какими являются доли в капиталах компаний и ресурсы окружающей среды, предлагают их на рынке ресурсов, покупателями на котором выступают фирмы или компании. Следует принять во внимание, что, покупая эти ресурсы,

фирмы не становятся как правило их собственниками. Становиться такими собственниками фирмам не требуется и, похоже, фирмы в принципе не склонны становиться собственниками указанных видов ресурсов, за исключением, может быть, земли и прочих видов природных ресурсов. Фирмы приобретают указанные ресурсы, как правило, во временное пользование. По этой причине фирмы должны периодически приобретать право пользования на такие ресурсы по истечении очередного срока или периода пользования.

В классической схеме кругооборота товаров, ресурсов и денег обычно принято указывать еще один вид ресурсов, называемый «предпринимательской способностью», который ввел А. Маршалл¹. Это способность к осуществлению функций предпринимателя. Наличие этих способностей обычно воспитывается в семье. Во многом по этой причине, как это признавалось прежде, собственником этого уникального ресурса отдельного физического лица выступает не только сам носитель такой способности, но в определенной части и семейное сообщество в целом, которое в состоянии пользоваться частью доходов, получаемых от продажи на рынке этого вида ресурсов.

Таким образом, в целом становится понятна общая схема, отображающая основные элементы пространственной сетевой структуры, в узлах которой располагаются главные субъекты рыночной системы хозяйства, к которым относим домашние хозяйства и фирмы, связанные потоками товаров и ресурсов, которые в свою очередь опосредуются движением денег или денежными потоками.

10.4. Финансовые фирмы

Для понимания того, как формируются денежные потоки и денежные фонды, следует обратиться к отраслевой специализации фирм или компаний. В данном случае представляет специфический интерес такая специализация компаний, которая подразумевает деятельность на финансовых рынках. Продуктом таких специализированных компаний или фирм являются финансовые услуги или услуги, оказываемые на денежных рынках. В условиях нашей страны наибольшее значение имеют такие фирмы, какими являются банки. Однако кроме банков на фондовых рынках действуют довольно крупные финансовые компании. Кроме того, следует принимать во внимание существование таких субъектов, действующих на финансовых рынках, которые формируют наиболее

¹ Маршалл А. Принципы экономической науки. В трех томах. Прогресс, 1993.

крупные денежные фонды, каковыми являются страховые компании и пенсионные фонды. Эти типы специализированных компаний или фирм весьма существенно влияют на формирование денежных потоков и распределение денежной массы в экономическом пространстве страны. Без учета влияния компаний, действующих в финансовой сфере, представляется практически трудноосуществимым составить корректную модель реально существующей финансовой структуры в экономическом пространстве и процессов, протекающих в этом пространстве.

10.5. Государственные учреждения в современном экономическом пространстве

Далее следует обратиться к еще одному типу организаций, размещаемых и действующих в экономическом пространстве любой страны. Это государственные учреждения и бюджетные организации. Функции государственных учреждений в современной экономике в целом понятны. Главные функции государственных учреждений, как и прежде в экономике простого товарного производства, состоят в воспроизводстве отношений собственности и гражданских отношений, защищающих отдельных физических лиц и организации посредством установления законодательных и других нормативных актов, а также функционирования судебной и правоохранительной систем. Услуги по защите собственности и собственников являются главным продуктом государственных учреждений и организаций.

Вместе с тем следует помнить, что государственные учреждения в лице министерства финансов и подведомственных ему организаций концентрируют весьма значительные денежные фонды в бюджетах и внебюджетных фондах различных уровней бюджетной системы. Бюджетные фонды сосредоточивают в себе наиболее значимые по величине денежные средства, оказывающие влияние практически на все стороны общественных воспроизводственных процессов в стране.

10.6. Современная рыночная модель экономического пространства в целом

Таким образом, в самом общем виде представляется возможным отобразить в форме специфической модели пространственную структуру рыночной экономической системы. Основными структурными частями этой модели выступают, как это было ранее выяснено, различные по своему характеру подразделения. Одним из видов наиболее важных такого

рода подразделений выступают фирмы или компании, осуществляющие производство материального или нематериального продукта, выносимого на рынок в форме товаров.

Другим типом таких подразделений неизменно выступают домашние хозяйства, в рамках которых осуществляется воспроизводство такого важнейшего вида ресурсов, каким является рабочая сила. Домашние хозяйства, кроме всего прочего, выступают собственниками других видов ресурсов, таких как капитал, приобретаемый фирмами, и природные ресурсы, обозначаемые понятием «земля». Эти важнейшие подразделения рыночной системы, как было выяснено ранее, составляют узлы сетевой модели рыночного пространства. Такие структурные подразделения данной сетевой модели связаны материальными и нематериальными потоками производимых ими продуктов и потребляемых ресурсов. Движение таких потоков продуктов и ресурсов опосредовано движением денег. Такая опосредованность движения продуктов и ресурсов состоит в том, что денежные потоки направлены навстречу движению продуктов и ресурсов.

Данная сетевая модель должна быть дополнена государственными учреждениями и организациями, которые в значительной степени изменяют направление и величину денежных потоков. Продукты, производимые этими организациями и учреждениями, не выступают в качестве товаров. Такие продукты принято называть общественными благами, о которых говорилось ранее. Эти продукты подлежат распределению со стороны централизованных органов государственного управления воспроизводственными процессами, главным образом, в социальной сфере. Поскольку продукты этих организаций и учреждений не превращаются в товар, а следовательно, не опосредованы встречными денежными потоками, обеспечение их деятельности осуществляется благодаря распределению денежных фондов, формируемых бюджетами различных уровней.

Между тем, такие субъекты, каковыми являются государственные учреждения и так называемые бюджетные организации, вполне реально фигурируют в экономическом пространстве рыночной, а значит товарной системы. Такие подразделения системы рыночного хозяйства также выступают в качестве субъектов рыночной экономики и занимают соответствующие их воспроизводственной природе и специализации на производстве определенных продуктов. Это может быть, как уже упоминалось, отображено в сетевой модели рыночного, а значит и товарного экономического пространства в форме узлов данной сетевой модели.

Отличие таких субъектов в экономическом пространстве рыночной экономики состоит в том, что потоки продуктов этих субъектов, как уже было ранее отмечено, не имеют встречных денежных потоков. Это обстоятельство принято характеризовать как условная «бесплатность» продукта этих субъектов для потребителей таких продуктов. Денежные потоки, направляемые от потребителей продуктов таких субъектов опосредованы движением через бюджеты различных уровней, обычно, как это имеет место и в нашей стране, трех уровней. Платность таких продуктов для потребителей находит свое проявление в форме различного рода налогов и неналоговых платежей в бюджеты и внебюджетные фонды.

Вообще говоря, такая форма связи или экономических отношений между государственными производителями продукта и потребителями этого продукта не является свойственной или характерной для рыночного или товарного хозяйства. В рыночном хозяйстве, как это хорошо известно, продукты обмениваются на деньги и эти потоки продуктов между производителями и потребителями и встречными потоками денег непосредственно связаны по величине, во времени и взаимообусловлены. В случае условной «бесплатности» продукта государственных учреждений и бюджетных организаций имеет место совмещение товарных отношений и отношений прямого распределения товара и денег.

Распределительные отношения находят свое проявление в предоставлении каждого вида продукта таких государственных субъектов производителей определенным категориям потребителей фактически без выяснения того, нужен ли такой продукт именно предлагаемого качества и в установленном количестве. Это относится, главным образом, к таким видам продукта, какими являются медицинские услуги и услуги образования, которые производятся соответствующими бюджетными организациями. Очевидным недостатком данного рода распределения продукта, производимого бюджетными организациями, выступает то обстоятельство, что потребитель данного продукта в форме услуг имеет весьма ограниченные возможности воздействовать на качество и количество предлагаемого ему продукта. Другим словами, такой потребитель по большей части лишен возможности выбора данного типа продукта.

Распределительные отношения имеют место также в случае направления денежных потоков из соответствующих бюджетов и внебюджетных фондов в государственные учреждения и бюджетные организации. Решения по распределению бюджетных средств между организациями,

производящими свой продукт в форме услуг населению, принимаются на верхних уровнях государственного управления. Вполне понятно, что такие решения не всегда и не в полной мере учитывают потребности большей части населения в производстве соответствующих продуктов в форме услуг. Эти услуги естественным образом предлагаются по большей части населению, а значит домашним хозяйствам.

Прямым следствием установления такого рода распределительных отношений между производителями государственного продукта в форме услуг и потребителями этого продукта выступает опосредованность этих отношений между органами государственной власти через установление норм распределения данного продукта между домашними хозяйствами и распределения денежных средств между производителями таких видов продуктов.

Таким образом, производственные отношения между производителями рассматриваемого специфического продукта принимают весьма своеобразную опосредованную органами государственного управления форму. Именно органы государственного управления принимают решения, что и в каком количестве производить, а затем кому, имеется в виду каким домашним хозяйствам и в каких пропорциях направлять этот продукт. Прямые связи между потребителем продукта и производителем этого продукта весьма существенным образом ограничиваются.

10.7. Государственные учреждения и организации в качестве потребителей товаров

Вместе с тем, государственные учреждения и бюджетные организации, получая бюджетное финансирование, сами выступают на рынке в качестве потребителей ресурсов и товаров. В этом последнем случае такие субъекты выступают на рынке как достаточно самостоятельные приобретатели товаров, в форме материальных продуктов и услуг, а также необходимых им ресурсов. Эта самостоятельность, вполне понятно, ограничена размерами финансирования и установленной сметы расходов. В остальном такие субъекты, приобретающие товары и ресурсы, мало чем отличаются от обычных фирм.

Нужно иметь в виду, что негосударственные медицинские и образовательные организации, производящие тот же самый продукт в форме услуг, что и государственные организации, действуют как специфические фирмы в данной отрасли специализации. Практика стран, в которых преобладают медицинские и образовательные учреждения

негосударственной формы организации, показывает, что прямые не опосредованные государственным управлением отношения между производителями соответствующих продуктов в форме услуг и потребителями этих продуктов, демонстрируют обычно более высокое качество предлагаемых ими товаров в форме услуг.

Нужно отметить, что государственные формы организации таких продуктов в виде медицинских и образовательных услуг могут быть достаточно эффективными для стран с большим населением, относительно невысоким размером доходов и низким уровнем образования. Государственная система организации здравоохранения показывает достаточно высокую эффективность в случаях угрозы распространения опасных возбудителей инфекций и в чрезвычайных обстоятельствах социальных потрясений.

Естественным образом повышение доходов населения и рост уровня образования влекут за собой повышение спроса на образовательные и медицинские услуги достаточно высокого качества. Такие услуги высокого качества, как правило, могут оказывать негосударственные медицинские и образовательные организации, предлагающие свой продукт в форме услуг на рынке соответствующих продуктов. К приобретению таких рыночных продуктов в форме услуг обращается определенная часть населения, которая проживает обычно в крупных городах. Спрос на такие рыночные услуги обычно растет вместе с ростом доходов населения. Практика стран с наиболее развитой экономикой показывает, что доля расходов в бюджетах отдельных граждан и домашних хозяйств в целом, направляемых на приобретение медицинских, образовательных и прочих рекреационных услуг, неизменно возрастает.

Вместе с тем, спрос на услуги государственных организаций в сфере образования и медицины остается довольно высоким. Следует признать, что государственные образовательные организации в нашей стране занимают не только преобладающее, но можно сказать господствующее положение в данной сфере деятельности. Опять-таки, в крупных городах нашей страны образовательные учреждения, главным образом школы, предлагают образовательные услуги относительно высокого качества. Похоже, что в настоящее время и обозримом будущем, частные или негосударственные образовательные учреждения не смогут составить серьезной альтернативы государственным образовательным организациям. Однако и в этой специфической и столь важной сфере общественного воспроизводства развитие свойственных для современной экономики рыночных отношений неизбежно будет продолжаться. Это можно заметить уже на таком уровне, каким является

высшее образование, где платное обучение как в негосударственных, так и государственных вузах, становится все более распространенным и востребованным.

Следует отметить, что довольно высокий уровень образовательных услуг в части естественно-научных дисциплин сложился в советское время как в школьном, так и в высшем образовании. Эти традиции во многом сохранились в российской системе образования. Однако такого высокого уровня предлагаемых образовательных услуг пока не следует ожидать от той части образовательных услуг, которые предлагаются в сфере гуманитарных и экономических наук.

Таким образом, модель экономического пространства страны, рассматриваемого с позиций рыночных экономических отношений, видится весьма своеобразной и неоднородной. Субъектами таких отношений выступают фирмы, домашние хозяйства, отдельные граждане, а также государственные учреждения и организации, которые связаны потоками производимых ими продуктов, принимающими форму товаров. Движение продуктов в форме товаров осуществляется благодаря перемещению денежных средств между субъектами, располагающимися в экономическом рыночном пространстве.

Специфика движения товарных и денежных потоков в современном экономическом пространстве состоит в том, что прямые и непосредственные товарные и денежные потоки, связывающие субъектов данного рыночного пространства, в определенных случаях замещаются распределительными отношениями. Такие распределительные отношения опосредуют движение производимого определенными субъектами продукта к потребителям этого продукта, тем самым замещая собой прямые рыночные связи между производителями продукта и его потребителями. Также распределительные отношения заменяют собой прямые потоки денежных средств от потребителей определенных продуктов к его производителям. Денежные потоки посредством распределительных отношений осуществляют свое движение от потребителей получаемых ими продуктов, первоначально принимая форму налоговых платежей, а затем через бюджетную систему направляются к производителям специфических продуктов, предлагаемых ими потребителям таких продуктов, которые обычно, как было ранее отмечено, представляют собой определенные виды так называемых «бесплатных» для этих потребителей услуг.

Из предшествующего описания предлагаемой сетевой модели рыночного экономического пространства можно видеть следующее. Реальная картина экономических связей между субъектами экономических

отношений, присутствующих в данном экономическом пространстве, в определенной мере отклоняется от сугубо рыночных форм связей в силу наличия формируемых государственными учреждениями, организациями распределительных отношений. Распределительные отношения в значительной части изменяют характер движения продуктов, создаваемых субъектами определенных видов деятельности, и денежных потоков, направляемых от потребителей этой продукции к ее производителям. Это, как было отмечено, относится, главным образом, к таким важным сферам общественных воспроизводственных процессов, какими являются образование и здравоохранение.

Рассматриваемая сетевая модель экономического пространства, в котором располагаются субъекты рыночных отношений, кроме всего прочего, подвержена воздействию не только со стороны распределительных отношений, формируемых государственными учреждениями и организациями, но также и тех отношений, которые функционируют во внутренней среде субъектов, которые действуют в системе рыночных отношений. Для того чтобы понять специфику внутренних процессов субъектов, которые выступают в качестве субъектов рыночных отношений, следует обратиться к системе экономических отношений, функционирующих во внутренней среде этих субъектов.

10.8. Внутренние отношения фирм, учреждений, организаций, домашних хозяйств

Ранее были выявлены типы субъектов, действующих в рыночном пространстве. Эти типы уже неоднократно назывались. Это фирмы, домашние хозяйства, и государственные учреждения и организации. Наиболее важными видятся такие субъекты, которые представлены в форме фирм. Особенностью функционирования таких субъектов является то, что определяющими типами отношений внутри компаний выступают отношения власти и подчинения. На основе этих отношений формируются управленческие иерархии, определяющие производственные отношения внутри таких субъектов. Важно иметь в виду, что экономические отношения во внутренней среде, а значит во внутреннем экономическом пространстве фирм или компаний, формируемые как уже было сказано на основе отношений управления или отношений власти и отношений подчинения, естественным образом отличаются от рыночных отношений или отношений обмена, функционирующих во внешней среде компаний. Это отличие в системах экономических отношений внутри компаний и вне этих структурных подразделений определяют те существенные

отличия в построении составных частей и различий в построении внутреннего экономического пространства компаний и внешнего рыночного пространства таких структурных подразделений, которые представлены компаниями или фирмами.

То же самое следует отметить и по поводу таких структурных подразделений рыночной системы, какими являются домашние хозяйства. Характер экономических отношений внутри домашних хозяйств определяющим образом отличный от рыночных отношений во внешней среде этих подразделений рыночной системы предопределяет различия в структуре и построении экономического пространства внутри домашних хозяйств и во внешней рыночной среде и пространстве этих структурных подразделений. Нужно отметить, что характер отношений и значит экономическое пространство внутри фирм и внутри домашних хозяйств имеют определенные общие черты, отличающие соответствующие формы экономического пространства от рыночного пространства, существующего во внешней среде указанных подразделений. Те формы общественных отношений, которые имеют место внутри фирм и домашних хозяйств, классики называли непосредственно общественными отношениями.

Среди важнейших субъектов, располагающихся в рыночном пространстве, выступают государственные организации и учреждения. Нужно иметь в виду, такие субъекты рыночного пространства не вполне однородны и их внутреннее строение зависит от функций, осуществляемых этими подразделениями системы государственных структур. Те подразделения государственных бюджетных организаций, которые осуществляют функции производства условно «бесплатных» продуктов в форме услуг, это, главным образом, бюджетные организации системы образования и здравоохранения, а также некоторые другие, они имеют форму внутреннего построения, в значительной степени сходную с обычными фирмами или компаниями.

Вместе с тем, государственные учреждения, осуществляющие функции правительственных ведомств по своим функциям в заметной степени отличаются от организаций, предлагающих фактически рыночный продукт в форме «бесплатных» услуг. Государственные ведомства, входящие в систему органов исполнительной власти, построены несколько иначе, чем обычные фирмы, в силу осуществляемых ими функций. Эти функции таковы, что прежнего разделения на систему иерархически построенного управления производственным процессом и непосредственными исполнителями в данном случае представляется довольно сложно провести.

Нужно иметь в виду, что органы исполнительной власти, создаваемые в форме сложившихся учреждений, осуществляют главным образом информационные функции. Основным видом продукта таких организационных структур выступает сама по себе информация, которая требуется вышестоящим органам государственного управления для подготовки принятия конкретных решений. По этой причине достаточно определенного разделения на систему управления производственным процессом и непосредственными участниками процесса производства продукта, как это свойственно для фирм, обнаружить достаточно сложно.

Фактически и практически все работники таких государственных учреждений, располагающиеся на различных уровнях иерархической системы, формирующей внутреннюю среду таких подразделений, как уже говорилось, выполняют те или иные информационные функции. Можно сказать, что в таких организационных структурах непосредственные производители, прямо осуществляющие создание продукта, предлагаемого на рынке, попросту отсутствуют. В данном случае все работники на различных уровнях иерархической структуры осуществляют последовательно трансформируемые информационные функции. При этом любой руководитель внутренних подразделений, начиная с самого нижнего уровня иерархической системы и заканчивая самым высоким в данном подразделении руководителем, принимают участие в подготовке и обработке информации, которая является главным видом продукта в таких организациях. По своей сути такие организационно выделенные учреждения представляют собой специализированные на обработке и подготовке определенных видов информации, части общей системы государственного управления.

Такие структурные подразделения в определенной степени похожи на часть иерархической системы управления процессом производства фирмы, которая в известной степени оторвана от системы непосредственного производства и функционирует самостоятельно. Множество таких учреждений, ведомств, организаций, составляющих в своей совокупности целостную систему органов государственной исполнительной власти, представляют собой разделенную на соответствующие части единую систему сбора и обработки информации, которая требуется для принятия решений по осуществлению общих функций государственного управления.

Впрочем, в данном случае нас интересует строение внутренней среды таких подразделений общей системы органов исполнительной власти. В данном случае можно отметить, что внутренняя среда таких подразделений, выступающих в форме учреждений, ведомств, организаций, мало

чем отличается от внутренней среды обычных фирм. Это та же самая система иерархически построенных внутренних подразделений, связанных отношениями власти и подчинения. Экономическое пространство внутренней среды таких государственных подразделений имеет также сходство с бюджетными организациями, непосредственно осуществляющими производство продукта в форме услуг.

10.9. Финансирование государственных учреждений и бюджетных организаций

Поступление денежных средств из бюджетов различных уровней, осуществляемое на основе распределительных отношений, позволяет обеспечить деятельность таких учреждений. Эти денежные средства направляются на приобретение ресурсов и товаров, необходимых для осуществления деятельности такими организациями. Указанные ресурсы и товары приобретаются этими организациями на соответствующих рынках товаров и ресурсов. Такие организации на этих рынках ведут себя, как обычные экономические субъекты рыночной системы хозяйства.

10.10. Замкнутое движение продукта внутри фирм

Производство внутреннего, не предназначенного для продвижения непосредственно на рынок продукта достаточно крупных компаний в определенной степени характеризует внутренний замкнутый в рамках компании воспроизводственный процесс. Поскольку имеют место замкнутые воспроизводственные процессы такой компании, представляется возможным рассматривать внутреннее экономическое пространство этой составляющей части общей экономической структуры, функционирующей в едином экономическом пространстве некоторой территории.

10.11. Замкнутые воспроизводственные процессы в пространстве современных городов и территорий

Такие достаточно крупные компании представляют интерес в силу того обстоятельства, что, как уже было ранее замечено, концентрируют на себе в качестве ликвидных активов значительные объемы денежной массы. Это обстоятельство довольно существенным образом влияет на распределение денежной массы в общем экономическом пространстве определенной территории.

Более того, такие крупные компании, как правило, располагаются в пределах некоторых территорий, группируясь в непосредственной близости от значимых городских центров. По этой причине в рамках заметных в экономическом отношении городов концентрируются значительные объемы денежной массы. В свою очередь, довольно крупные экономические центры, каковыми являются города, могут формировать довольно значительные экономические территории в пределах относительно не столь крупных географических и экономических территорий. Эти обстоятельства характеризуют распределение денежной массы в экономическом пространстве определенной страны. Такие экономические территории являются некоторыми центрами, привлекающими дополнительные денежные потоки. В этом случае еще более увеличивая концентрацию денежной массы в таких экономических территориях.

10.12. Простое товарное производство в современной структуре экономического пространства

Между тем, в своей совокупности отношения производства и обмена продукта, предлагаемого простым товаропроизводителем, несомненно, являются значимыми для формирования экономического пространства территории общественными отношениями. Эти общественные отношения товарного производства и обмена имеют свои недостатки, а также и вполне очевидные преимущества. Недостатки таких отношений были уже некоторым образом характеризованы. Преимущества же состоят в чрезвычайно высокой степени мотивации к труду из всех рассматриваемых типов общественного производства. Другое не менее важное преимущество этого типа производства состоит в возможности практически безграничного расширения системы разделения труда и углубления специализации.

10.13. Движение продукта в современном товарном производстве. Условия существования товарного производства, институты рынка

Способ перемещения произведенного продукта состоит в обмене этого продукта на иной продукт, предлагаемый на рынке, посредством использования денег как средства обращения товаров. Этот способ перемещения продукта предполагаемому потребителю имеет различного рода особенности, которые в достаточной степени полно описаны в экономической литературе. Пропорции обмена в данном случае

формируются на основе соотношения спроса и предложения на рынке для реализуемого продукта, а затем для приобретаемого продукта. Способность рыночных отношений регулировать пропорции производимых продуктов и, следовательно, потребляемых продуктов, имеет своим результатом установление необходимой степени эквивалентности такой формы обмена.

Следует иметь в виду, что товарный обмен возможен не в любых формах социального устройства или не в любых формах социальных организмов. Для того чтобы товарный обмен был возможен, требуется наличие определенных общественных условий. Эти общественные условия представляют собой наличие специфических общественных отношений, обычно называемых рыночными институтами. Главными из таких общественных отношений или рыночных институтов являются институт частной собственности на производимый продукт, а также институт гражданских отношений.

Институт частной собственности на производимый продукт влечет за собой также наличие частной собственности на средства производства и определенные ресурсы окружающей среды. Институт гражданских отношений находит свое проявление в отношениях рыночного равенства, т.е. равенства между продавцом и покупателем товара или продавцами и покупателями товаров. Из наличия института рыночного равенства проистекают отношения, отрицающие возможность навязывания интересов, желаний, мнений одной стороны обмена, направленных к другой стороне. Естественным образом институт рыночного равенства отрицает возможность применения насилия одной стороны обмена к другой стороне.

Вне наличия двух главных институтов рыночного обмена – института частной собственности и института гражданских отношений, проистекающего из рыночного равенства обмен не возможен. Из сказанного следует, что товарный обмен не возможен между членами одной и той же семьи в рамках домашнего хозяйства, а также внутри фирмы, внутри государственных организаций и т. д.

Именно необходимость воспроизводства институтов рыночных отношений обуславливает существование таких сфер общественных отношений, какими являются социальные институты гражданского равенства, государство, правовые отношения, идеология, отрицание насилия, мораль и нравственность, религия, искусство, наука и другие.

11. ТИПЫ ВОСПРОИЗВОДСТВЕННЫХ ПРОЦЕССОВ В СОВРЕМЕННОЙ ЭКОНОМИЧЕСКОЙ СИСТЕМЕ

11.1. Индивидуальный воспроизводственный процесс или индивидуальное производство.

Индивидуальное воспроизводственное пространство

Следует помнить, что современная экономическая система, принятая в экономически развитых странах, включает в себя практически все ранее охарактеризованные виды воспроизводственных процессов, а значит и экономических отношений. Нужно учитывать ранее отмеченные типы воспроизводственных процессов, составляющих своеобразную иерархию. В основе такой иерархии лежит процесс потребления, не связанный с необходимостью вести какой-либо процесс производства, а следовательно, расходовать на это свои собственные или внутренние ресурсы. Таким образом потребляются некоторые ресурсы внешней или природной среды. Эти ресурсы принято называть неэкономическими благами. Это атмосферный воздух, солнечный свет и энергия, природная и доступная вода и т. д. Такой воспроизводственный процесс включает в себя лишь одну фазу «потребление». Этот воспроизводственный процесс представляет собой своеобразный ограниченный такими благами «рай».

Кроме того, вполне естественно, что каждый человек осуществляет свой собственный, замкнутый на себе самом воспроизводственный процесс, который состоит из двух фаз – «производство – потребление». Это своеобразная «робинзонада». Представляется важным знать, какая доля продукта и услуг производится самостоятельно для собственного потребления, а какая доля продукта, потребляемая этим субъектом, представляет собой результат общественно производства.

Вполне понятно, что чем более совершенным и развитым является общественное производство, тем меньшую долю потребляемого продукта и услуг приходится производить человеку для собственного потребления. Доля производства, замкнутого человеком на себе самом, регулярно с течением времени сокращается, однако даже в самом отдаленном обозримом будущем эта доля не может не только полностью исчезнуть, но даже сколько-нибудь значительно приблизиться к нулевому значению.

Можно предположить, что наиболее низкая доля продукта, производимого для собственного потребления, имеет место у военнослужащих срочной службы.

В рамках такого воспроизводственного процесса, осуществляемого каждым отдельным человеком для собственного потребления, может быть выделено некоторое своеобразное экономическое пространство. Совокупность множества таких простейших экономических пространств, создаваемых деятельностью всех индивидуально действующих субъектов, формирует некоторое атомистическое не связанное между собой, разделенное или разрозненное экономическое, а также воспроизводственное пространство. Данное совокупное экономическое пространство, формируемое на основе индивидуальных воспроизводственных процессов отдельных людей, представляет собой основу всех иных более сложных общественных воспроизводственных процессов, а значит соответствующих экономических пространств.

Видится необходимым пояснить, почему мы связываем типы и масштабы некоторых отдельных воспроизводственных процессов с наличием соответствующего экономического пространства. Представляется вполне очевидным то обстоятельство, что любые материальные процессы, в том числе воспроизводственные процессы, протекают в рамках некоторого типа пространства. Всякий процесс есть форма движения соответствующей формы материи. Понятно, что любая особенная форма материи имеет определенную, соответствующую ей форму пространства, в рамках которой осуществляется определенная форма движения. Таким образом, отдельный человек, использующий некоторые материальные блага, произведенные им самим и потребляющий некоторые ресурсы окружающей среды, в соответствии с отношениями, формируемыми у него к этим благам и ресурсам окружающей среды, осуществляет свой индивидуальный воспроизводственный процесс в соответствующем экономическом пространстве.

11.2. Общественный воспроизводственный процесс и общественное экономическое пространство в рамках современного домашнего хозяйства

Переходя к более сложным формам общественных воспроизводственных процессов, представляется возможным рассмотреть и характеризовать адекватные им формы экономических пространств. Наиболее простым из общественных воспроизводственных процессов, как мы полним из предшествующего изложения, является таковой, который имеет

место в рамках отдельного домашнего хозяйства. Общественный воспроизводственный процесс и соответствующее общественное экономическое пространство даже в своей простейшей форме домашнего хозяйства представляется гораздо более сложным явлением, чем это имело место в случае индивидуального экономического пространства отдельного человека.

Сложность и масштабы такого воспроизводственного процесса обусловлены уже тем обстоятельством, что это есть общественный воспроизводственный процесс, в котором принимают участие по меньшей мере несколько человек, членов социального сообщества. Материальные составляющие домашнего хозяйства включают в себя, как и в любом ином подобном случае, самих людей, членов семейной группы, затем общественные отношения между этими людьми, материальные блага, и ресурсы окружающей среды. Из всей совокупности общественных отношений в данном случае нас интересуют, главным образом, экономические или производственные отношения, или же воспроизводственные отношения по поводу производства и распределения материальных благ и услуг.

Экономическое пространство домашнего хозяйства мы рассматриваем только в части замкнутых воспроизводственных процессов по поводу материальных благ и услуг. Это означает, что такие воспроизводственные процессы, которые имеют место по поводу того продукта, который производится и потребляется в рамках домашнего хозяйства. От движения продукта, который производится в домашнем хозяйстве, но потребляется за его пределами, в данном случае абстрагируемся.

Между тем следует полагать, что индивидуальные воспроизводственные процессы, осуществляемые отдельными членами домашнего хозяйства, составляют часть целостного воспроизводственного процесса домашнего хозяйства. Из этих обстоятельств следует возможность выделения некоторого экономического пространства, в пределах которого осуществляются воспроизводственные процессы домашнего хозяйства. Эти воспроизводственные процессы опосредованы функционированием соответствующих экономических производственных отношений.

11.3. Общественное производство и общественное пространство простейших общинных, племенных, рабовладельческих, феодальных или капиталистических иерархий

Далее в соответствии с прежним порядком изложения следует дать краткую характеристику экономического пространства, которое имеет место в относительно более крупных, чем домашнее хозяйство,

иерархических структурах, которые формируются в случаях наличия общинного или племенного хозяйства, а также, может быть, рабовладельческого или феодального хозяйства, а кроме того, в рамках современной компании или фирмы. Обращаясь к иерархически построенной общественной структуре, для того чтобы иметь возможность выделить соответствующее экономическое пространство такого социального образования, следует так же, как и в прежде рассмотренных случаях, исходить из условия замкнутости воспроизводственного процесса такой структуры.

Проще всего это может быть рассмотрено на примере общинного или племенного хозяйства. Если же предполагается рассмотрение рабовладельческого, феодального или капиталистического хозяйства в рамках одной фирмы, которая выносит в определенной своей части или в главной своей части произведенный продукт на рынок, то следует принять условие рассмотрения только замкнутого в пределах такого иерархически построенного хозяйства движения собственного продукта. В этом последнем случае представляется возможным выделить собственное внутреннее экономическое пространство такой иерархической структуры. Такое внутреннее экономическое пространство обусловлено наличием замкнутых внутри иерархической структуры производственных процессов. Для относительно некрупных иерархических построений в случае общинного хозяйства или даже феодального хозяйства, степень замкнутости производственных или воспроизводственных процессов в которых довольно велика, такое внутреннее экономическое пространство может рассматриваться как в определенной степени значимое.

Для современной компании, имеющей внутреннее построение в форме довольно крупной иерархии, степень замкнутости в рамках которой сравнительно невелика, это внутреннее экономическое пространство относительно менее значимо. В своей совокупности общее экономическое пространство всех указанных социально экономических структур составляет общее экономическое пространство, представленное в современных условиях социального устройства. Это экономическое пространство составлено так же, как и в прочих случаях, из пространства домашних хозяйств отдельных членов сообщества и собственно пространства иерархической структуры как таковой.

11.4. Иерархическое построение и соответствующее экономическое пространство современной фирмы, учреждения, организации в условиях рыночных отношений

Далее следует обратиться к особенностям производственных отношений и отношений общественного воспроизводства такого структурного подразделения современной экономической системы, каким является отдельная фирма, компания или государственное учреждение. Следует иметь в виду, что современная фирма производит продукт, который в подавляющей его части предназначен для обмена на рынке, а значит потребления за пределами фирмы. В силу указанных особенностей, а именно того, что отдельная фирма является субъектом рыночных отношений, а во внутреннем воспроизводственном процессе представляет собой иерархически построенную социальную структуру, производственные отношения такого субъекта сочетают в себе отношения как рыночного типа, так и централизованно управляемой иерархической производственной системы.

Это находит свое проявление в рыночных отношениях и рыночных институтах обмена произведенного продукта, приобретения средств производства на рынке и свободном найме рабочей силы. Однако во внутреннем воспроизводственном процессе, внутренних отношениях такая организационная структура находит свое внешнее выражение в совершенно иных, отличных от рыночных проявлений экономических отношений.

Построение иерархической структуры современной фирмы существенно отличается от способов формирования прежних иерархических структур. Нынешние иерархии строятся на основе рыночных отношений по поводу такого ресурса, каким выступает рабочая сила. Компенсацией отрицательной полезности процесса труда для работников фирмы выступает часть дохода, получаемого фирмой в результате продажи произведенного продукта на рынке.

12. РЫНОЧНЫЕ ОТНОШЕНИЯ МЕЖДУ СОВРЕМЕННЫМИ КОМПАНИЯМИ

12.1. Современная фирма – внутренние и внешние отношения. Замкнутость внутреннего пространства фирмы

Специфической характеристикой современной компании, как уже было отмечено, является довольно низкая степень замкнутости внутренних производственных процессов. Однако замкнутые воспроизводственные процессы неизбежно и вполне очевидно присутствуют в таких структурных подразделениях современной экономической системы. В данном случае следует вспомнить о характере экономических процессов, в которых участвуют простые товарные производители, о которых говорилось ранее. Общее между современной фирмой или компанией и представителем системы простого товарного производства неизбежно присутствует.

Современная фирма совмещает в себе две формы организации общественного производства, которые прежде рассматривались отдельно. Это производство, построенное на основе формирования иерархических структур, а также товарное производство, предлагающее свой продукт к обмену, следовательно на рынок. Совмещение таких форм организации общественного производства основывается на формировании особенных производственных отношений, которые позволяют совместить столь несходные, а вообще говоря, весьма различающиеся и даже противоположные типы производства, производственных отношений, а следовательно и воспроизводственных процессов.

Соответствующим образом в данной системе производства формируется специфическая форма экономического пространства. Совмещаются две формы экономических отношений, одна внутри компании, а другая за пределами компании на товарном рынке. В принципе, обе эти формы экономических отношений были рассмотрены ранее, когда эти формы функционировали отдельно и самостоятельно. Однако совмещение этих форм производства и экономических отношений в современных условиях сообщает общественному производству новые свойства и качества.

Изменяется способ построения иерархических структур, функционирующих в рамках современных компаний. Прежде, как мы помним,

формирование иерархической структуры в условиях общины основывалось на добровольном участии в них с согласия и поощрения семейных сообществ. В условиях рабовладельческих хозяйств иерархические производственные структуры строились на основе прямого принуждения. Феодальные производственные иерархии создавались посредством как прямого принуждения, так и экономического принуждения на основе собственности на сельскохозяйственные земельные участки. Современные иерархические структуры формируются в соответствии с рыночными отношениями благодаря проведению отношений трудового найма и существованию рынка труда.

Не менее важной особенностью современных компаний выступает то ранее упоминавшееся обстоятельство, что замкнутость производства внутри компании весьма незначительна и имеет историческую тенденцию к дальнейшему сокращению. Производимый такой компанией продукт в своей преобладающей части поступает на рынок, приобретая форму товара.

Прежде, характеризуя форму экономического пространства, мы исходили из представлений о степени замкнутости воспроизводственных процессов в пределах тех или иных производственных структур. Таким образом описывались специфические формы экономического пространства, характерные для домашних хозяйств, первобытных общин, общинных и племенных иерархий. В этих производственных структурах имеет место практически полная замкнутость воспроизводственных процессов, а следовательно, и экономического пространства.

Достаточно развитое товарное производство, гораздо более совершенное по сравнению с простым товарным производством, имеет гораздо более сложную форму экономического пространства. Рассмотрение такой формы товарного или рыночного экономического пространства основывается на главном принципе выделения различающихся составляющих частей такого экономического пространства. Эти составные части общего рыночного пространства могут быть выделены исходя из рассмотрения форм замкнутости движения общественного продукта в пределах рыночного или товарного обращения производимого продукта.

Выявить замкнутость процессов производства, движения и потребления общественного продукта на товарном рынке представляется гораздо более сложной нетривиальной задачей, чем это можно было сделать в предшествующих случаях домашнего, общинного, феодального типов хозяйства. В случае движения общественного продукта, принимающего форму товара, отследить его движение от процессов производства

до фактического потребления оказывается не всегда возможным. Однако выделение, как уже говорилось, определенных частей экономического пространства оказывается возможным только исходя из выявления и рассмотрения различных уровней замкнутости движения общественного товарного продукта.

12.2. Замкнутость движения товаров и воспроизводственных процессов на уровне государственных территорий

Замкнутость движения товаров и денег на определенной экономической территории, а значит и географической территории может быть определена статистически. Такая статистика и может быть использована для исследования на уровне отдельных государств. Соотношение данных по ВВП страны и величине ее внешнеэкономических связей достаточно объективно характеризует степень замкнутости экономических процессов внутри страны. Обратная величина такого соотношения характеризует степень открытости или закрытости экономики.

Количественное измерение степени замкнутости экономики на определенной территории может быть осуществлено посредством нахождения доли товаров, произведенных на данной территории и потребленных на этой же территории, к общему объему товаров, произведенных в рамках данной территории. Противоположная замкнутости есть характеристика открытости экономики, которая количественно может быть выражена как доля товаров, произведенных на данной территории, но вывозимой и потребляемой за пределами этой территории. Открытость экономики может быть измерена также по объемам импорта и отношению импорта к величине ВВП для страны. Вообще говоря, те же самые показатели замкнутости и открытости экономики определенной территории могут быть измерены посредством определения величин денежных оборотов, которые замыкаются в рамках этой экономической территории и денежных оборотов, связывающих данную территорию с другими территориями.

Из вышеизложенного следует, что для определения степени замкнутости или открытости экономики определенной территории требуется иметь информацию об ее экономических связях с другими территориями. Экономические связи между территориями находят свое проявление в потоках товаров, которые пересекают границу рассматриваемой территории в двух направлениях. Во-первых, это товары, произведенные в рамках данной территории, но направляемые в другие территории для личного или производительного потребления, что составляет

экспорт данной территории. Во-вторых, экономические связи находят свое проявление в потоках товаров, произведенных в других территориях и направляемых в данную территорию, где они потребляются населением или в производственных процессах, что представляет собой импорт. В качестве товаров рассматриваем материальные продукты производства и услуги. Наиболее простым случаем рассмотрения экономических территорий следует признать такие территории, которые очерчены государственными границами. В этом случае имеется достаточно надежная статистика экспорта и импорта, которая требуется для расчета таможенных пошлин.

Следует заметить, что в отличие от случая пересечения товарами государственных границ переход товаров из одной экономической территории внутри страны в другую обычно государственной статистикой не учитывается. В силу этого обстоятельства надежная статистика по учету товарных потоков из одной экономической территории в другую внутри страны практически отсутствует. Более того, нужно отметить проблему выделения экономических территорий внутри страны. Обычно эта проблема решается посредством совмещения экономических территорий с административным делением страны. Следует заметить, что такое разделение всей территории страны на внутренние экономические территории скорее всего не является оптимальным, но в определенной степени приемлемым. Вообще говоря, могут быть определены некоторые критерии оптимальности разделения единой территории страны на внутренние экономические территории.

Следует иметь в виду, что разделение довольно значительной экономической территории на части неизбежно должно иметь некоторую иерархическую структуру. Это означает, что первоначальное деление общей территории страны на крупные экономические территории подразумевает разделение этих крупных частей на менее крупные и так далее. Завершение такого разделения требует выделения наименьшей или элементарной экономической территории.

В качестве элементарной экономической территории, как ранее было выяснено, может быть принята такая наименьшая единица, привязанная к определенной географической территории, в рамках которой регулярно и стабильно формируются замкнутые цепи товарных обменов. Пример такой замкнутой цепи товарных обменов рассмотрен ранее и представлен на рис. 3. Количество уровней в иерархической системе разделения единой территории страны на последовательно малые экономические территории может быть довольно велико. Если принять в качестве основы для выделения экономических территорий

административное деление страны, то такая иерархическая система может включать в себя по меньшей мере три уровня. Эти уровни в такой иерархической системе соответствуют, например в нашей стране, уровням, во-первых, единой экономической территории всей страны, во-вторых, делениям этого общего экономического пространства на экономические территории субъектов федерации, в-третьих, субъекты федерации могут быть разделены на административные территории муниципальных образований.

Нужно признать, что количество уровней в системе иерархического деления единого экономического пространства страны может быть гораздо больше. Это, в частности, следует из того, что экономические территории в границах муниципальных образований не представляют собой элементарных экономических территорий, а по большей части, гораздо больше таких наименьших экономических территорий. В силу этого обстоятельства географические территории этих наименьших административных делений могут быть разделены на гораздо меньшие экономические территории. При этом допустимо предположить, что такое наименьшее административное деление, каким в большинстве случаев является муниципальное образование, может включать в себя даже более чем один иерархический уровень деления экономического пространства.

12.3. Местные простейшие замкнутые товарные рынки

Вообще говоря, относительно небольшие населенные пункты, включаемые в такое административное деление, каким является муниципальное образование, могут представлять собой примеры довольно ограниченных территориальных рынков, в пределах которых регулярно формируются замкнутые цепи товарных обменов. При условии, что населенный пункт является достаточно большим по численности населения, участвующего во внутреннем товарном обмене. В рамках такого достаточного крупного населенного пункта могут формироваться несколько элементарных территориальных рынков. Внутренний рынок населенного пункта может оказаться вполне значительным и сложным.

Дело в том, что простейшие территориальные рынки формируются при обмене определенных продуктов, которые характеризуются некоторыми специфическими особенностями. Обычно это продукты, которые обычно производятся для собственного потребления, но некоторые излишки такого производства могут продаваться на местном рынке. Иначе говоря, это товары так называемого повседневного спроса.

Такие территориальные рынки обычно возникают в населенных пунктах традиционного типа, и в значительной степени связанных с сельскохозяйственным производством и производством пищевых продуктов.

В российских условиях такие населенные пункты характеризуются тем, что население проживает в собственных домах, имеет земельные участки и ведет вполне обширное личное подсобное хозяйство. До недавнего времени такой тип ведения домашнего хозяйства оставался относительно распространенным в стране и в значительной степени обусловленным традициями и укладом жизни населения. Экономическими причинами сохранения столь обширного производства в личных подсобных хозяйствах являются низкий уровень заработной платы в сельском хозяйстве и связанных с ним отраслях, а также недостаточность развития торговой сети в небольших населенных пунктах.

Товарами, обращающимися на местных территориальных рынках, обычно являются продукты сельскохозяйственного производства. Это овощи, фрукты, мясо животных и птицы, молоко и молочная продукция, свежая рыба при наличии достаточно обширных водоемов. Несмотря на то что такого рода продукции личных подсобных хозяйств противостоит конкурирующая аналогичная и обычно более дешевая продукция крупного массового производства, товары, предлагаемые личными подсобными хозяйствами, обладают тем преимуществом, что характеризуются гораздо более высоким качеством, экологической чистотой и безопасностью. Это привлекает покупателей во многих случаях в большей степени, чем низкие цены аналогичной массовой продукции, производимой в промышленных масштабах. В силу этих обстоятельств такие местные простейшие или элементарные территориальные рынки продолжают существовать и играют важное значение в воспроизводственных процессах рассматриваемых экономических территорий.

12.4. Дачное движение для крупных и средних городов порождает местные рынки

Рассматриваемые простейшие территориальные рынки характерны не только для малых населенных пунктов в сельской местности, но и для жителей средних и крупных городов. Нужно заметить, что во второй половине XX века и в первых десятилетиях XXI века в нашей стране весьма характерным явлением выступает так называемое дачное движение или дачная культура, которое приобрело в это время массовый характер. Истоки такого дачного движения можно обнаружить уже

в конце XIX века, что хорошо известно по произведениям классиков российской литературы.

Это явление находит свое выражение в желании значительной части жителей крупных городов иметь недвижимую в форме земельных участков и домов в сельской местности. Обладание такой недвижимостью позволяет жителям крупных городов иметь возможность пользоваться благами экологически чистых районов для отдыха в выходные дни и во время отпуска, совершая относительно низкие денежные расходы на такой отдых. В большинстве случаев такие земельные участки используются для выращивания овощей и фруктов для собственного потребления, что, однако, не исключает периодическую и не всегда регулярную продажу излишков этих продуктов. В данном случае приоритет отдается посадкам фруктовых деревьев и ягодных кустов. Причиной такого рода производства уже не являются низкие заработные платы, а скорее традиции и желание иметь экологически чистые и высокого качества продукты для собственного потребления.

Такое дачное население в значительной степени поддерживает существование и в определенной мере развитие местных элементарных рынков в районах достаточно широко распространенного дачного проживания городских жителей.

12.5. Необходимый объем денежной массы в экономических территориях

Изначально предполагалось, что обслуживание движения товаров в рамках рассматриваемых простейших товарных рынков требует наличия необходимого объема денежной массы, имеющейся на руках у жителей данных территорий.

Вопрос наличия требуемого для обслуживания товарного обращения объема денежной массы в определенной экономической территории представляет собой весьма актуальную проблему. Такого рода проблема естественным образом возникает в случае функционирования единой (единственной) валюты, обслуживающей товарное обращение на значительной по величине экономической территории.

Практика показывает, что обращение единой (единственной) валюты на значительной по размерам экономической территории приводит к весьма существенной неравномерности распределения денежной массы по внутренним экономическим делениям этой общей территории. Главным результатом такого неравномерного распределения денежной массы является неполное и неэффективное использование ресурсов,

расположенных в рамках такой территории. Основным из этих ресурсов выступает рабочая сила. Неполное использование рабочей силы находит свое проявление в высоких уровнях безработицы.

Вопрос наличия необходимого объема денежной массы для протекания экономических процессов в различных регионах представляет собой одно из проявлений распределения ресурсов в экономическом пространстве. Деньги являются наиболее ликвидным активом, необходимым для осуществления экономических и в целом воспроизводственных процессов в определенных территориях.

Примером такого неравномерного распределения денежной массы по территории страны может служить ситуация, имеющая место в нашей стране. Это может быть показано на конкретных цифрах статистики Центрального банка. Эта статистика будет представлена в дальнейшем изложении. Следует определить причины такого неравномерного распределения денежной массы по внутренним территориям страны.

12.6. Концентрация денежной массы в отдельных территориях и у крупных субъектов экономики

В самом общем виде можно констатировать то обстоятельство, что деньги представляют собой наиболее ликвидный актив, которым располагают субъекты экономики. В силу высокой степени ликвидности этот актив легко перемещается между субъектами экономики, а значит и экономическими территориями. Это свойство чрезвычайно высокой ликвидности денег имеет своим результатом концентрацию этого типа активов в наиболее крупных субъектах экономики. Концентрация денежных средств у отдельных субъектов экономики обусловлена тенденциями концентрации активов (или как принято говорить, что не совсем правильно, капиталов) у такого рода субъектов. Концентрация активов у отдельных экономических субъектов усиливается благодаря возможностям монополизации рынка продукции такими субъектами, производителями материальных продуктов или услуг, главным образом финансовых.

Тенденции концентрации активов и монополизации рынков имели место с последней трети XIX века, на всем протяжении XX века и по настоящее время, а именно, в начале XXI века. Процессы глобализации, которые главным образом определялись и усиливались благодаря формированию международных рынков, тем более ускоряли, интенсифицировали и расширяли процессы концентрации таких экономических субъектов.

Вполне естественным образом концентрация активов в целом неизбежно сопровождается концентрацией наиболее ликвидных активов,

в частности денег. Сосредоточение таких значимых субъектов экономики в крупных городах имеет своим результатом скопление денежной массы в определенных регионах страны, а именно там, где располагаются наиболее крупные населенные пункты. Концентрация ликвидных активов, вероятно главный, но не единственный фактор, определяющий сосредоточение денежной массы в крупных городах и соответствующих территориях. Другим важным фактором, действующим в том же направлении, выступает концентрация значительных объемов денежной массы в бюджетах и внебюджетных фондах разных уровней.

Еще одним весьма существенным фактором, определяющим накопление денежной массы в больших городах, является сосредоточение населения в таких значительных по своей величине населенных пунктах. Понятно, что жители крупных городов имеют относительно более высокие доходы по сравнению с обитателями средних и малых населенных пунктов, а следовательно, более значительные сбережения. Здесь нужно отметить, что степень концентрации денежной массы в данных регионах страны заметно превышает степень концентрации населения в крупных городах, а значит в соответствующих экономических территориях.

Существенное значение имеет еще и такой фактор, каким является степень доходности направления ликвидных активов, и в частности, денег в определенные отрасли производства и сферы услуг. Проще говоря, денежные потоки, как правило, направляются в те сферы деятельности, которые приносят наибольшие доходы. Такие сферы деятельности обычно сосредотачиваются в крупных городах или определенных экономических территориях. Следует отметить такие виды деятельности, которые связаны со сферой финансовых услуг, обычно располагаются в больших городах и экономически развитых территориях. Финансовые рынки представляют собой хорошо организованную и сложную сферу деятельности, требующую привлечения работников самого высокого уровня образования и квалификации. Такие работники сосредоточены, главным образом, в больших городах.

Вполне естественным следствием действия указанных основных факторов является рост концентрации денежной массы в значительных по размерам городах. Между тем, следует принять во внимание также то обстоятельство, что одной из тенденций развития экономики крупных городов является вынесение определенных видов производства за пределы таких населенных пунктов. Причиной таких действий региональных или местных органов власти является желание улучшить обычно напряженную экологическую ситуацию крупных городов.

12.7. Распределение природных ресурсов в экономических территориях

Нужно отметить также то обстоятельство, что многие и даже можно утверждать большинство видов добывающих отраслей связаны с географическим территориальным расположением минеральных ресурсов. Это относится, в том числе, к таким высокодоходным производствам, какими является нефте- и газодобыча. Высокая доходность таких видов производства обуславливает направление денежных потоков в регионы, в которых сосредоточены добывающие производства. Это обеспечивает заметное повышение объемов денежной массы в территориях сосредоточения таких производств. Примерами могут служить регионы нефте- и газодобычи Российского Севера.

На международном уровне можно указать богатые нефтяными запасами страны Персидского залива. Впрочем, денежная масса концентрируется не только в нефтяных регионах, а также в территориях богатых иными типами природных ресурсов. Таковыми в XIX веке являлись районы угледобычи, месторождения железной руды, источники материалов для производства цветных металлов, в которых сосредоточивались последующие виды переработки сырья таких месторождений. Это производство черных и цветных металлов и металлообработки. В местах угледобычи обычно располагались мощности по производству электроэнергии, а также химические производства. Такие регионы неизменно привлекали значительные объемы денежной массы.

Однако эти отрасли производства последовательно приходили в упадок во второй половине прошлого века и это продолжается вплоть до первых десятилетий нынешнего века.

12.8. Экономические территории с недостатком объема денежной массы

Вполне естественным образом, поскольку имеются экономические территории, в которых происходит концентрация денежной массы, то следует ожидать, что существует, условно говоря, противоположный полюс рассматриваемой проблемы. Это означает, что существуют экономические территории с наиболее низкой концентрацией объема денежной массы. Очевидным образом следует ожидать, что между двумя крайними полюсами, а именно максимальной концентрацией денежной массы в определенных территориях и минимальной концентрацией этого наиболее ликвидного актива в иных регионах существуют территории

с переходными или средними показателями объема денежной массы в некоторых экономических территориях.

Для того чтобы перейти от характеристики качественной картины ситуации, складывающейся в части распределения денежной массы по экономическим территориям страны, следует определиться с количественными показателями, объективно характеризующими данную проблему. Для того чтобы определенным образом приблизиться к решению этой проблемы, необходимо решить некоторые методологические вопросы.

12.9. Внутренние ресурсы экономической сферы

Кроме ресурсов окружающей среды для характеристики экономического пространства требуется принять к рассмотрению также определенные внутренние ресурсы экономической сферы. Важнейшим внутренним ресурсом социального организма является население, которое определенным образом распределено по экономической территории в рамках географической территории. Население представляет собой одну из главных составляющих экономической территории. В силу этого обстоятельства интенсивность заселения определенной географической территории может быть использована в качестве одного из количественных показателей, характеризующих экономическую территорию. Учитывая представленные ранее показатели плотности экономического пространства, можно данный показатель интенсивности заселения экономической территории рассматривать в качестве одного из показателей плотности экономического пространства, а следовательно, и показателя плотности социального пространства.

Кроме того, к важнейшему виду экономических ресурсов следует отнести экономические или производственные отношения, функционирующие между работниками в процессе производства. Неизменно признается, что сам тип и характер производственных процессов определяется системой производственных отношений. Нужно иметь в виду, что современная экономическая система включает в себя несколько типов производственных отношений. В качестве основного типа таких отношений, существующих и функционирующих между субъектами, следует признать именно систему рыночных отношений. Также имеет место система внутрифирменных отношений, опосредующих процессы производства в рамках отдельной компании. Кроме того, нужно выделить специфическую, в значительной степени отличную от двух предшествующих случаев систему экономических отношений, действующих внутри домашних хозяйств, опосредующих процессы воспроизводства этого особого экономического субъекта.

12.10. Экономические отношения и пространство экономических отношений

Видится довольно сложной задачей избрать или выделить количественные показатели, посредством которых предоставлялась бы возможность измерять распределение такого важнейшего вида ресурсов, каким являются рыночные производственные отношения в экономическом пространстве. Для таких показателей измерения данной составляющей экономического пространства может быть использовано понятие «капитал» и соответствующий этому понятию количественный показатель. Данное понятие характеризует важнейший тип экономических отношений, существующих в рыночной экономике. Исходим из того, что современная система рыночных экономических отношений предполагает наличие и функционирование специфических рыночных субъектов, которые принято называть фирмами или компаниями (Рональд Коуз, 1937)¹.

В силу указанных обстоятельств, для определения характеристик размещения в экономическом пространстве такого ресурса, каким являются рыночные производственные отношения, может быть использован показатель системы бухгалтерских счетов компании, качественно и количественно представленный в бухгалтерском балансе, каковым выступает капитал фирмы. Это понятие и соответствующий показатель достаточно полно характеризуют экономические отношения, связывающие определенную фирму с другими субъектами рыночных отношений за пределами самой фирмы. Кроме того, данный показатель качественно характеризует и количественно измеряет экономические отношения между работниками (менеджерами и непосредственными исполнителями) внутри фирмы и собственниками капитала учредителями и акционерами данной рассматриваемой фирмы. Таким образом, этот показатель позволяет установить характер распределения такого ресурса, каким является система рыночных экономических или производственных отношений в экономическом пространстве или в рамках определенной экономической территории.

Рыночный тип производственных отношений создает и формирует определенные формы экономических активов, а значит такой специфический и наиболее ликвидный тип актива, какими являются собственно деньги или денежные средства. Именно этот тип активов бывает важен для установления неравномерности распределения всех иных типов

¹ Coase, Ronald (1937). «The Nature of the Firm». *Economica*. Blackwell Publishing. 4 (16): 386–405. doi:10.1111/j.1468-0335.1937.tb00002.x. JSTOR 2626876.

ресурсов в экономическом пространстве в наиболее показательной и удобной форме. Весьма важной видится проблема распределения этого самого ликвидного актива в экономическом пространстве или в рамках определенных экономических территорий. Для решения проблемы нахождения распределения денежных средств в экономическом пространстве или в рамках экономической территории необходимо использовать количественные измерения денежных средств, которые могут быть представлены показателем объема денежной массы, находящихся в пределах определенной экономической территории. Этот показатель может быть рассчитан как объем денежной массы, приходящейся на единицу экономического пространства или на единицу социального пространства.

Весьма важным ресурсом, характеризующим экономическую территорию, является совокупность различного рода активов за исключением особо выделяемого наиболее ликвидного актива, а именно денежных средств юридических и физических лиц. Этот ликвидный актив определенным образом размещен в пространстве выделенной экономической территории. Как уже ранее говорилось, степень концентрации активов в выделенных частях экономической территории довольно четко характеризует данное экономическое пространство.

Отдельно рассматриваем такой специфический актив, каким выступают денежные средства или собственно деньги в силу того обстоятельства, что именно распределение денежной массы в пределах определенной экономической территории есть важная характеристика самого экономического пространства или экономической территории. Такое распределение денежной массы в рамках рассматриваемой экономической территории, как это уже указывалось ранее, обусловлено размещением в пространстве этой территории ранее указанных ресурсов.

Кроме всего прочего, усиление неравномерности распределения денежной массы в экономическом пространстве также обусловлено накоплением, а значит концентрацией денежных средств в бюджетах и внебюджетных фондах. Известно, что большая часть бюджетных средств собирается в федеральном бюджете страны. Это означает, что территориально эти средства концентрируются в определенных центрах, и главным образом в столице, где расположены главные государственные ведомства, которые осуществляют функции сбора, хранения и распределения средств бюджета и внебюджетных фондов. В этих же центрах, как правило, располагаются, и основные получатели бюджетных средств, а также средств внебюджетных фондов. Аналогичным образом средства бюджетов и внебюджетных фондов субъектов федерации концентрируются в крупных центрах данных административных

образований. То же самое можно констатировать по поводу муниципальных образований. Таким образом бюджетная система страны неизбежно усиливает неравномерность распределения денежной массы в экономическом пространстве страны.

Когда речь идет о неравномерности распределения денежной массы в экономическом пространстве, а значит по экономическим территориям страны, нужно принять во внимание определенные отличия в явлениях, характеризующихся понятиями экономическая территория и географическая территория. Экономическое пространство и соответственно экономическая территория формируются и ассоциируются с определенной совокупностью экономических ресурсов. К этим ресурсам следует отнести такую важнейшую часть, какой являются собственно люди, или точнее, работники, которых в совокупности принято называть рабочей силой.

Нужно особенно обратить внимание на существенное для понимания структуры экономического пространства размещение в нем такой составной части экономических ресурсов, как различного рода активы, за исключением уже упоминавшихся ранее ликвидных активов, в качестве которых выступают денежные средства. Необходимо отметить, что такого рода активы в экономической литературе принято называть физическим капиталом. Данный термин не вполне адекватно отражает суть рассматриваемого явления и с таким названием трудно согласиться, но такова давно утвердившаяся традиция.

Еще одним важным видом экономических ресурсов, формирующих вид и структуру экономического пространства, следует указать также неоднократно упоминавшиеся прежде ресурсы природной среды, окружающей социальный организм. Если речь идет об экономических ресурсах, то нужно принять во внимание, что к этим природным ресурсам следует отнести такие ресурсы, которые непосредственно включены в воспроизводственные процессы с участием рабочей силы и производственных активов. Это означает, что природные ресурсы (минеральные и биологические), известные или разведанные, но не эксплуатируемые, а значит не участвующие в воспроизводственном процессе, к экономическим ресурсам не должны быть отнесены. В силу указанных причин весьма значительные минеральные и биологические ресурсы, не используемые в настоящее время в воспроизводственных процессах, могут формировать экономическое пространство только потенциально, исходя из возможности будущего их использования.

13. ТЕОРИЯ И МЕТОДОЛОГИЯ ИССЛЕДОВАНИЯ ФИНАНСОВОЙ СФЕРЫ

13.1. Финансовая система, специфика формирования и современное состояние

Финансовая политика представляет собой часть общей экономической политики. Для того чтобы выяснить место и роль финансовой политики, следует рассмотреть особенности функционирования финансовой сферы. Регулирование финансовой сферы требует разработки методологии прогнозирования процессов, протекающих в ней. Последнее требует учитывать цикличность функционирования как финансовой сферы, так и развития экономики в целом.

Для выяснения вопроса определения места и роли финансов, а затем финансовой политики требуется обратиться к определению понятия «Финансы». Исторически, финансы или финансовая сфера как явление экономической реальности появляются на определенном этапе развития товарных рынков. Развитие товарных рынков первоначально находит свое проявление в формировании долговых отношений между субъектами рынка и выделении движения денег из общей системы товарного обмена.

Вообще говоря, к финансовой сфере принято относить практически любые части экономических систем, в рамках которых осуществляется накопление денежных фондов и формирование денежных потоков. При этом в самом общем случае не принимаются во внимание цели собирания этих денежных фондов и направление денежных потоков, а именно определение субъектов и сфер деятельности субъектов, направляющих свои средства в такие денежные фонды, и субъектов, получающих средства из таких фондов.

С этих позиций к финансовой сфере принято относить самые значительные по своей величине, по объему накапливаемых, а затем распределяемых и перераспределяемых средств государственные бюджетные и внебюджетные фонды. Подобные функционирующие денежные системы принято называть государственными финансами. К системе государственных финансов относят системы сбора средств в бюджетные и внебюджетные фонды, а именно налоговую систему, системы сбора

неналоговых поступлений и прочие потоки средств. Под бюджетной системой подразумевают, главным образом, структуру, осуществляющую функции распределения средств, накапливаемых в бюджетных и внебюджетных фондах.

Кроме того, существуют денежные структуры, сходные по своим функциям с государственными финансами, это негосударственные пенсионные фонды и страховые компании. Цели формирования таких фондов связаны с методами компенсации рисков субъектов, которые располагаются за пределами финансовой сферы, а именно в производственной и социальной сферах. Хотя нужно признать, что в определенной своей части страховые компании осуществляют функции компенсации финансовых рисков субъектов, выполняющих действия в рамках финансовой сферы.

13.2. Финансовая сфера, рассматриваемая с позиций денежных отношений

Однако нас в данном случае в большей степени интересуют несколько иные финансовые системы, а именно денежные рынки. Это вызвано тем обстоятельством, что цикличность функционирования финансовой сферы обусловлена именно деятельностью субъектов, действующих на денежных рынках. По этой причине в дальнейшем будем рассматривать финансовую сферу с позиций функционирования денежных рынков. Исходя из этого предположения, государственные и негосударственные денежные фонды выступают в качестве функциональных структур, которые способны достаточно эффективно накапливать и концентрировать денежные средства в весьма значительных объемах и предлагать эти средства на денежных рынках. Именно с этих позиций такого рода государственные и негосударственные денежные фонды могут выступать в качестве субъектов денежного рынка. Вместе с тем, основные профессиональные цели и деятельность этих фондов лежат за пределами функционирования денежных рынков.

Сам по себе факт появления денег в общем товарном движении и выполнение ими специфических функций является первым этапом такого долгового экономического явления, каким выступают финансы. Этот этап подразумевает начало формирования движения денег как самостоятельной формы рыночных отношений. Развитие товарных рынков и, как следствие, долговых отношений приводит в конечном результате к выделению самостоятельного движения денег. Финансовые явления в экономике окончательно оформляются вместе с определенной

степенью автономного движения денежных потоков, уже во многом оторванных от товарных потоков и от обслуживания движения этих товарных потоков. Главное, что позволяет осуществить относительное разделение движения денег и движения товаров, это развитие специфических долговых отношений в сфере товарной экономики.

13.3. Деньги как форма долговых отношений

Для того чтобы выявить основные характеристики, присущие движению денег, следует обратиться к системе тех отношений, которые действуют в простейшем акте обмена товаров. Таким образом, необходимо рассмотреть составные отношения, позволяющие совершить процедуру обмена двух товаров, а это значит, требуется определенным образом проанализировать простейший или элементарный рынок. Однако прежде чем обратиться к выделению простейших отношений обмена нужно указать те условия, которые в принципе позволяют совершить обмен или, по-другому, условия формирования элементарного рынка.

Таковыми условиями выступают также определенные отношения, которые принято называть основными институтами рынка. Эти отношения хорошо известны и, вообще говоря, неоднократно описаны. Одно из условий, которое требуется выполнить для того, чтобы мог совершиться товарный обмен или возникнуть элементарный рынок, состоит в следующем. Человек или в данном случае предполагаемый субъект обмена должен быть самостоятелен в своих действиях и не зависеть от других людей, в том числе от противоположной стороны предполагаемого обмена или субъекта, с которым он собирается совершить обмен товарами. Таким образом, вхождение в отношения обмена с другим лицом есть его личное, собственное, ни от кого не зависящее решение. Еще проще можно сказать, что данный человек или потенциальный субъект обмена действует только в соответствии со своими собственными намерениями, желаниями и потребностями. Это значит, что в части процедуры совершения этого обмена ни один иной человек не может помешать ему совершить этот обмен, в частности, запретить, не разрешить или каким либо иным образом повлиять на характер или условия совершения такого обмена. Главное, что может обеспечить такое невмешательство иных лиц в предполагаемый акт товарного обмена, состоит в том, что предполагаемый участник такого обмена должен быть уверен в своей полной безопасности и даже в неухудшении своего положения в социальной системе или в своих возможностях пользоваться ресурсами окружающей среды.

Все сказанное может кратко характеризоваться как система социальных отношений, которую принято называть институтом гражданских отношений.

Другое важнейшее условие, которое должно быть выполнено для того, чтобы простейший обмен мог осуществиться, состоит в том, что предмет предполагаемого обмена должен принадлежать или находиться в собственности рассматриваемого субъекта обмена. Вообще говоря, данный предмет обмена должен не просто быть в собственности одной из сторон обмена, а несколько более того. Данный субъект должен иметь возможность осуществлять функцию юридического распоряжения этим предметом. Функция юридического распоряжения некоторым предметом состоит в том, что данный человек мог бы по своей воле поменять субъекта собственности на рассматриваемый предмет. Изменение субъекта собственности на всякий предмет собственности имеет место в случаях дарения, передачи по наследству, а также передачи данного предмета иному лицу в результате акта товарного обмена. Если это условие осуществляется, то принято говорить, что имеет место частная собственность на такой рассматриваемый предмет. По-другому, это условие можно сформулировать как наличие совокупности отношений, которые принято называть институтом частной собственности.

13.4. Институциональный подход к рассмотрению денежной сферы

Для того чтобы несколько уточнить понятие института частной собственности, которая выступает необходимым условием совершения акта товарного обмена, нужно вспомнить также и о других функциях собственника по поводу определенного предмета собственности. К таким функциям принято относить также функции пользования, владения, фактического распоряжения и, наконец, рассмотренную ранее функцию юридического распоряжения предметом собственности. Следует заметить, что функциями собственника мы называем отношение формы или типы отношений субъекта собственности к предмету собственности.

В целях некоторого упрощения рассматриваемой ситуации будем предполагать, что субъект обмена самостоятельно, собственными силами произвел предмет обмена именно для того, чтобы обменять его в товарной сделке. Для того чтобы определенным образом разделить функции собственника и указать на различную степень важности этих

функций в рамках института частной собственности нужно вспомнить следующее. Функция пользования предметом собственности состоит в том, что собственник может употреблять и реально употребляет этот предмет по его непосредственному назначению для удовлетворения своих личных потребностей. Однако предмет обмена изначально был произведен для того, чтобы обменять его в рыночной сделке. В силу этого обстоятельства производитель не предполагал употреблять этот предмет по его прямому назначению, поэтому функция пользования данным предметом в рамках института частной собственности не имеет существенного значения. Хотя в определенных условиях собственник вполне в состоянии или может употреблять свой предмет собственности также и для удовлетворения собственных потребностей. Во всяком случае, никто не может запретить ему это делать, т.е. осуществлять эту функцию пользования.

Следующая функция, а именно функция владения предметом собственности, состоит в том, чтобы предотвратить осуществление функций собственника иными лицами, не являющимися собственниками данного предмета, без согласия или разрешения на то существующего собственника. Эта функция сущностно важна для реализации частной собственности в обмене товаров. Реализация данной функции не позволяет или не допускает осуществление всех функций собственника иными лицами, кроме признанного собственника. Без наличия этой функции обмен фактически не возможен.

И, наконец, функция фактического распоряжения предметом собственности предполагает или заключается в отношении собственника к этому предмету, состоящему в том, что собственник может изменить этот предмет вплоть до его уничтожения. Но предмет, созданный для обмена, обычно не нуждается в изменении, и тем более нет смысла его уничтожать. В силу этих обстоятельств данная функция собственника не представляется сущностно важной для реализации акта обмена товаров.

Таким образом, как мы выяснили, для осуществления обмена товаров необходимо наличие частной собственности, которая находит свое проявление в реализации двух основных функций собственника – это функция владения и функция юридического распоряжения предметом собственности со стороны субъекта собственности. Впрочем, имеют место также и некоторые иные условия осуществления акта обмена товаров, которые будут по мере необходимости рассмотрены далее.

Дело в том, что такие институты, как институт гражданских отношений и институт частной собственности, также требуют для своего

воспроизводства выполнение определенных условий. К таким условиям относится опять-таки функционирование некоторых специфических институтов, к таковым следует отнести традиционно выделяемые со времен Т. Веблена¹ институты семьи, традиций, верований, религии, церкви, государства, искусства и т. д.

13.5. Денежные отношения, рассматриваемые с позиций форм стоимости

Теперь же следует обратиться непосредственно к рассмотрению определенной схемы, которая представляет собой предельно упрощенную модель элементарного рынка или акта товарного обмена. Для формирования модели элементарного рынка требуется указать основные составные части такого явления, каким выступает хотя бы даже простейший рынок. К таким частям, как мы знаем, следует отнести, во-первых, субъекты рыночного обмена. В качестве таких субъектов выступают продавец товара и покупатель товара. Во-вторых, неперемными составляющими акта обмена являются обмениваемые товары. И наконец, главными частями модели явления обмена выступают отношения обмена. К таковым следует отнести отношения, возникающие между субъектами обмена. К таковым, главным образом, нужно отнести отношения цены. А кроме того, в обмене практически неизменно возникают долговые отношения. К отношениям обмена также следует отнести отношения субъектов обмена к предметам обмена. К таковым следует отнести отношение спроса и отношение предложения на определенный товар.

Нужно иметь в виду то обстоятельство, что такого рода отношения как бы удваиваются, поскольку в обмене участвуют два субъекта и два товара. По поводу каждого из товаров формируются отношение спроса и отношение предложения. Для того чтобы несколько упростить анализ модели элементарного рынка обратимся к рассмотрению отношений, возникающих между субъектами обмена первоначально по поводу одного из товаров. Затем таким же самым образом позволим рассмотреть отношения, возникающие между двумя субъектами обмена по поводу другого товара. При этом имеет место перемена позиций каждого из субъектов обмена. В одном случае, предположим, первый

¹ Веблен Т. Теория праздного класса : The theory of the leisure class. An economic study of institutions / Т. Веблен ; пер. с англ., вступ. ст. и примеч. С. Г. Сорокиной ; общ. ред. В. В. Мотылева. – Изд. 4-е. – М. : ЛИБРОКОМ, 2011. — 365, [1] с. : портр. – Парал. загл. англ. – Указ. : с. 362-366. — ISBN 978-5-397-01946-0.

субъект, условно обозначим его субъект А, выступает продавцом своего товара, обозначим этот товар X. Между тем, тот же самый субъект А выступает в качестве покупателя товара, предлагаемого его контрагентом, обозначим его как субъект В, товар этого контрагента условно обозначим товаром Y.

Точно таким же образом, представленную условную схему можно перевернуть и рассматривать ее с позиций второго субъекта или субъекта В. При этом второй субъект В выступает продавцом товара Y и покупателем товара X, предлагаемого субъектом А. В этом последнем случае имеет место спрос со стороны субъекта В на товар X, и, следовательно, предложение со стороны того же субъекта В его товара Y.

Эта описанная в самых общих фразах модель может быть представлена с позиций составляющих эту модель частей в форме довольно несложного рисунка. Такой рисунок первоначально попытаемся представить с позиций первого субъекта или субъекта А.

В самом сокращенном виде модель обмена может быть представлена в форме простейшего уравнения:

$$A \rightarrow X = Y \leftarrow B.$$

Для того чтобы представить другие составляющие модели простейшего или элементарного рынка, нужно обратиться к более сложному рисунку. На этом рисунке попытаемся отобразить главные составные части модели товарного обмена. Наиболее важными частями такой модели являются отношения обмена. Общественным отношением является отношение между субъектами обмена, которое состоит в том, что два субъекта выразили желание вступить в обмен своими товарами. Это общественное отношение возникает, во-первых, в силу того, что они признают друг в друге таких личностей, с которыми они в принципе готовы вступать в товарный обмен. Во-вторых, указанное общественное отношение возникает по той причине, что имеет место обоюдная потребность в товаре, который имеется у вероятного контрагента по сделке.

Другим общественным отношением в данной модели элементарного рынка является значительно более сложное отношение цены. Нахождение сути отношения цены достаточно сложная процедура, основанная на определении степени полезности желаемого к приобретению товара, с одной стороны. С другой стороны, требуется сопоставление величины затрат, главным образом, собственной рабочей силы, на производство предлагаемого к обмену в определенном количестве со своей стороны товара. Именно такую оценку необходимо произвести каждому

из субъектов, вступающих в обмен своего товара на чужой товар для определения отношения цены.

Таким образом, каждый из субъектов вероятного обмена осуществляет сравнение будущей полезности от потребления чужого товара с затратами, условно считаем, объема собственной жизни на производство имеющегося у него товара.

Вполне очевидно, что такого рода сопоставления, на основе которых определяет цену каждый из участников обмена, скорее всего, не совпадут. Эти оценки, определяемые каждой из сторон обмена, принято называть ценой спроса и ценой предложения. Поскольку в обмен предлагается два товара, то на каждый из этих товаров будет предлагаться цена спроса и цена предложения.

Вполне естественным видится вопрос, в чем же должна измеряться цена каждого из предлагаемых к обмену товаров? Данный вопрос решается довольно просто, исходя из схем стоимости, которые предлагались в свое время К. Марксом.

Кроме того, в рассматриваемой модели выступают отношения спроса и предложения. Вместе с тем, отношения спроса и предложения есть отношения к предметам обмена со стороны субъектов обмена. Отношения спроса не являются общественными и основываются на оценке возможной будущей степени полезности для вероятного покупателя желаемого им товара в определенном его количестве. Эта степень полезности неизбежно должна иметь количественную оценку. Такая количественная оценка полезности естественным образом выступает как одна из составных частей определения цены каждого из обмениваемых товаров.

Внешне выглядит несколько более привычным случай, когда одним из обмениваемых товаров выступают деньги. Денежное выражение цены одного из обмениваемых товаров представляется более обычным и видится довольно простым. Однако сам по себе феномен денег представляет собой достаточно сложное и во многом довольно труднообъяснимое явление, чем обмен одного товара на другой. По этой причине в рассматриваемом случае предполагается неденежный обмен одного товара на другой товар.

На рис. 4 изображено состояние двух субъектов обмена, которые достигли согласия по поводу цен спроса и цен предложения на принадлежащие им товары.

Данная схема отображает не сам обмен, а состояние участников обмена товарами, предшествующее самому обмену. В том случае, когда соотношения цены спроса и цены предложения на каждый товар приходят

к балансу или определенным образом выравниваются, может начинаться сам процесс обмена. Процедура обмена представляет собой некоторую форму движения или функцию, которая протекает в продолжение определенного периода времени. Этот процесс может начинаться как с субъекта А, являющего собственником товара Х, так и с субъекта В, выступающего собственником товара Y. Предположим, что процесс обмена начинается с субъекта А.



Рис. 4. Схема функционирования простейшего рынка – обмена между двумя субъектами рынка двух товаров

Первая фаза обмена состоит в том, что товар, находящийся в собственности субъекта А, переходит в собственность субъекта В. Результат этой фазы обмена изображен на рисунке (рис. 5).

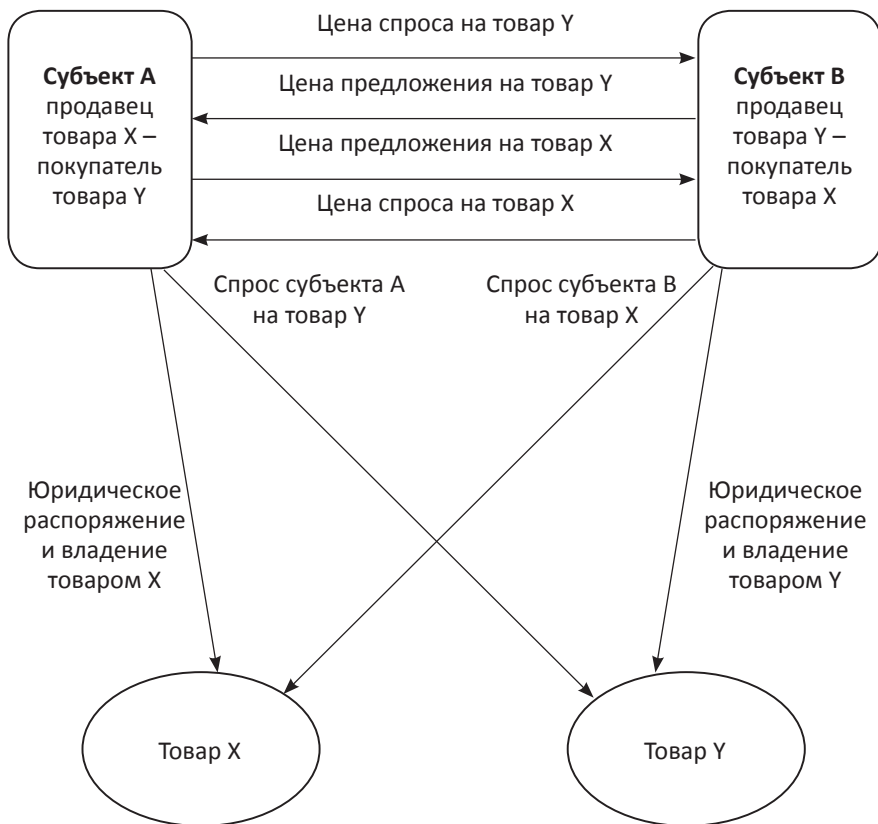

Рис. 5. Состояние субъектов простейшего рынка по завершении первой фазы обмена

Результатом завершения первой фазы обмена двух товаров между соответствующими субъектами рынка является состояние этих субъектов обмена, которое характеризуется формированием долгового отношения между ними. Такого рода долговое отношение составлено, как мы видим, из двух общественных отношений. Одним из таких отношений

выступает отношение обязательства субъекта В перед субъектом А, которое имеет вполне определенное количественное измерение. Данное отношение обязательства измеряется величиной ценности товара X, который приобрел в собственность субъект В.

13.6. Формирование долговых отношений в товарном обмене

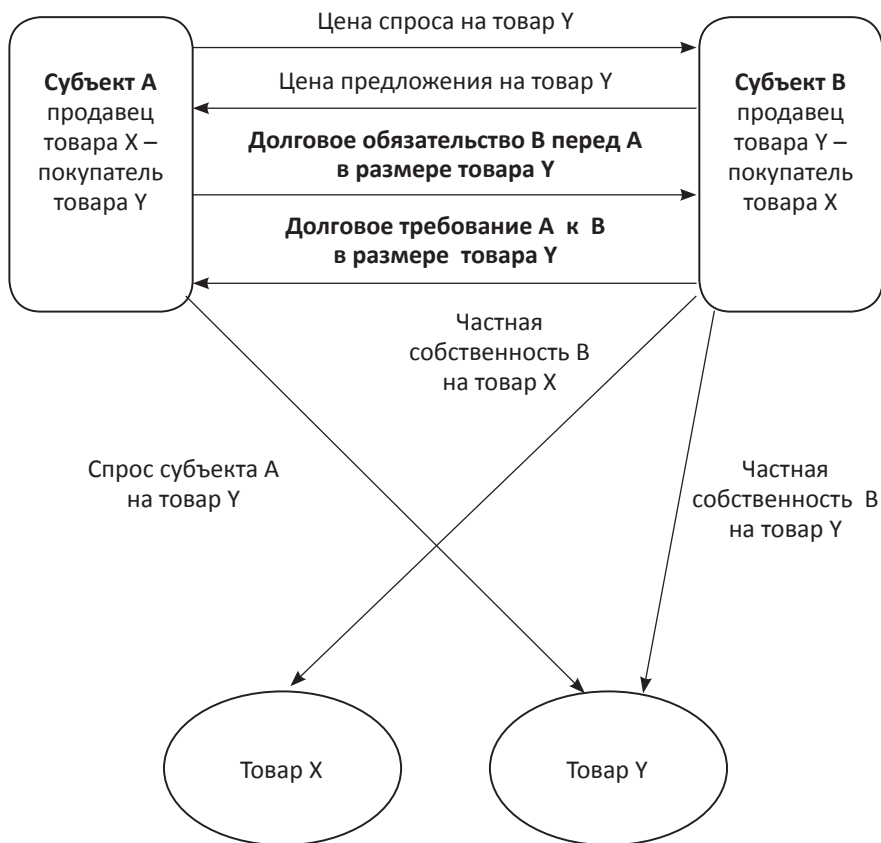
Ценность товара X в данном обмене, в свою очередь, измеряется натуральной формой товара Y. Для того чтобы конкретизировать и уточнить это утверждение, обратимся к модели определения форм стоимости К. Маркса¹. Вполне понятно, что К. Маркс называет такое выражение стоимости товара X в натуральной форме всего лишь одного товара Y простой или случайной формой стоимости товара X. В соответствии с этой моделью стоимость (ценность) товара X приобретает в обмене с товаром Y относительную форму стоимости. Эта форма стоимости количественно измеряется натуральной формой товара Y. Этот товар Y, выступая в качестве эквивалента стоимости товара X, представляет свою натуральную форму для выражения стоимости (ценности) товара X. Выражаясь проще, можем сказать, что цена товара X равняется натуральной форме товара Y. Таким образом можно вполне определенно утверждать, что количественное выражение долгового обязательства субъекта В измеряется, принадлежащим ему товаром Y.

В данном рассматриваемом случае равновесие цены спроса и цены предложения двух товаров, предлагаемых к обмену, формируется в отношениях обмена, в которых участвуют лишь два субъекта. В силу этого обстоятельства широта общественного признания такого равновесия, а значит именно такой пропорции обмениваемых товаров, ограничена согласием только лишь двух субъектов товарного обмена. По своей сути в данном случае мы имеем монопольную цену как со стороны продавца товара А, так и со стороны покупателя этого товара. То же самое, а именно монопольный характер сделки с двух противостоящих субъектов, следует признать справедливым и для другого товара, а именно товара В.

Из указанного довольно простого и очевидного обстоятельства монопольного характера сделки по обмену двух товаров можно сделать следующий вывод. Общественный характер долгового отношения, возникающего между двумя субъектами обмена, в процессе совершения этого обмена признается только лишь двумя участниками обмена. Это означает, что широта общественного признания такого долга крайне

¹ Маркс К. Полное собрание сочинений Т. 23. С. 56–58.

ограничена. Этот долг или долговое отношение признается только лишь двумя участвующими в сделке субъектами и больше никем. Таким образом, данный долг или двустороннее долговое отношение имеет предельно узкий круг общественного признания. Это обстоятельство видится вполне естественным для рассматриваемого случая также крайне узкого и примитивного характера элементарного товарного рынка.

В свою очередь, второе из двух отношений, составляющих общее долговое отношение, есть отношение долгового требования со стороны субъекта А к субъекту В. Это долговое требование также имеет количественное выражение. Вполне естественным выглядит то обстоятельство, что количественное выражение данного долгового требования равняется указанному ранее долговому обязательству и в силу этого обстоятельства также равняется стоимостному выражению товара Х. Это стоимостное выражение, как мы уже выяснили представлено натуральной формой товара Y.

В качестве второй фазы процедуры товарного обмена между двумя рассматриваемыми субъектами выступает погашение долгового обязательства со стороны субъекта В перед субъектом А. Вполне очевидно, что погашение долгового обязательства со стороны субъекта Y может осуществиться посредством перехода товара Y в собственность субъекта А. При этом соблюдается изначально предполагавшееся равенство в ценах спроса и предложения как на первый товар, так и на второй из двух обмениваемых товаров. Естественным образом, в силу того обстоятельства, что количественно величина долгового обязательства так же, как и долгового требования, равняется стоимости или ценности товара Х, которая измеряется товаром Y, погашение данного долгового отношения может осуществляться не иначе как посредством перехода товара Y из собственности субъекта В в собственность субъекта А.

Именно такое изменение субъекта собственности на товар Y и представляет собой вторую фазу операции простейшего или элементарного обмена. Следует признать, что продолжительность самого перехода одного товара из собственности одного участника обмена к другому участнику может занимать весьма непродолжительное время. В предельном случае представляется допустимым считать, что такой переход может совершаться одномоментно. Между тем, и в этом предельном случае такой переход требует некоторого времени. Тем не менее, продолжительность операции товарного обмена определяется, главным образом, продолжительностью существования долгового отношения. Эта продолжительность существования долгового отношения разделяет два встречных акта перехода собственности от одного участника обмена к другому.

Нужно иметь в виду, что сама по себе продолжительность первой фазы обмена в значительной степени определяется именно длительностью существования долгового отношения, возникающего между участниками товарного обмена. Продолжительность существования долгового отношения может быть весьма различающейся, что определяется многими условиями, определяющими сам характер такой сделки. К таким условиям можно отнести характер самих товаров, простота или сложность их перемещения, степень распространенности таких сделок и другие. В принципе, переход собственности на любой из товаров может требовать совершенно незначительного времени. Однако практически в любом случае, даже предельно простом, неизбежно возникает определенный период, разделяющий переход одного товара в собственность контрагента по сделке от перехода другого товара в собственность противоположного субъекта по товарной операции.

Если обратиться к сделкам товарного обмена в историческом развитии этих хозяйственных актов, то вполне понятно, что совершенствование рыночных отношений вплоть до настоящего времени неизменно сопровождалось увеличением продолжительности периодов существования долговых отношений, разделяющих моменты переходов собственности обмениваемых товаров от одного субъекта к другому.

Ранее мы рассматривали процедуру обмена, которая начиналась и завершалась с позиций владельца А товара Х. Для того чтобы картина обмена была полной, следует рассмотреть процесс обмена с позиций владельца В товара Y. Если процедура обмена начинается с того, что товаровладелец В после установления равновесия на рынке двух товаров, а именно выравнивания цен спроса и предложения для двух указанных товаров, первым передает свой товар Y контрагенту по сделке субъекту А, то это в принципе не меняет общую ситуацию. Изменяется лишь то, что меняются местами кредитор и заемщик. В этом последнем случае между первоначальным перемещением собственности на товар Y от одного субъекта В обмена к другому А и встречным перемещением собственности на другой товар А существует естественным образом долговое отношение. Однако в этом случае субъекты долгового отношения меняются местами по сравнению с ранее рассмотренным условным примером. Теперь в качестве носителя долгового обязательства выступает субъект А, в то же время носителем долгового требования является субъект В. Во всем остальном ситуация протекания процедуры обмена остается в целом без изменений.

Таким образом, простейший случай товарного обмена между двумя субъектами этой товарной сделки, выступающими в качестве собствен-

ников двух предлагаемых к обмену товаров, представляет собой форму простейшего или элементарного рынка. Главная проблема такого, можно сказать, в современном понимании «бартерного» обмена состоит в том, что чрезвычайно сложно отыскать и составить такие пары субъектов обмена, для которых взаимно удовлетворительными были бы предлагаемые контрагентами по возможной сделке предлагаемые ими товары.

В соответствии со схемой развития форм стоимости К.Маркса, главным направлением дальнейшего развития рынка является увеличение количества субъектов, которые могут предлагать принадлежащие им товары к обмену на таком расширяющемся рынке. На этом увеличенном по количеству участвующих субъектов и принадлежащих им товаров вероятного или потенциального обмена рынке возможно складывание так называемой, по К. Марксу, развернутой формы стоимости. Что несет довольно значимое различие по сравнению с простой или случайной формой собственности, рассмотренной на примере обмена только лишь двух товаров. Данное рассуждение обычно сопровождается схемой, которую предлагает К. Маркс. В нашем изложении мы отвлечемся от количественной стороны вопроса, а именно, в каких натурально выраженных пропорциях могут обмениваться товары, противостоящие изначально рассматриваемому товару X. Представим эту схему на рисунке (рис. 6).



Рис. 6. Схема возможных обменов товара X на рынке некоторого множества других товаров, соответствующая развернутой форме стоимости

Простое увеличение числа участников обмена приводит к тому, что стоимость первого товара X находит свое проявление одновременно в нескольких, противостоящих ему товарах, как это представлено в схемах развития форм стоимости по К. Марксу. В данном случае

будем рассматривать такой несколько усложненный обмен с позиций товара X , который естественным образом выражает свою стоимость в натуральных формах других, противостоящих ему в обмене товарах Y, Z, W , и так далее до товара Q .

В марксовых схемах развития форм стоимости присутствуют некоторые вполне определенные пропорции обмениваемых товаров. Однако в прежнем рассмотрении простой или случайной формы стоимости мы исходили из сравнительно привычных для более позднего времени представлений о равновесии на рынке товаров цены спроса и цены предложения для каждой пары обмениваемых товаров. В рассматриваемом случае, когда товару X противостоит не один, а несколько иных товаров, следует признать возможность такого равновесия цены спроса и цены предложения для каждой из указанных пар товаров. Кроме того, предположим в качестве начального граничного условия возможность и реальную осуществимость обмена одновременно между товарами в каждой из представленных пар товаров.

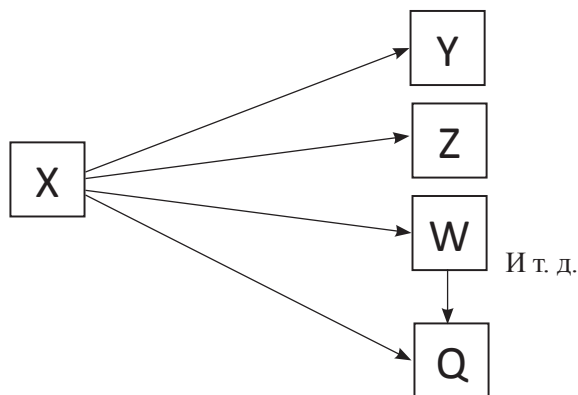
При реализации такого предположения возникает столько пар обмениваемых товаров, сколько этих товаров одновременно противостоит одному и тому же товару X . Как и прежде на каждом из такого рода простейших товарных рынков устанавливается равновесие цены спроса и цены предложения товара X , обмениваемого в каждом отдельном случае на противостоящий ему в соответствующей отдельной паре товару. Введем еще одно граничное условие. Предположим, что в этих отдельных обменах в собственность каждого из противостоящих субъекту A участников обмена первоначально переходит товар X , а лишь затем через определенное время навстречу ему начинает двигаться другой из обмениваемых товаров, для того чтобы перейти в собственность нашего находящегося в центре рассмотрения субъекта A .

Первое полезное для понимания таких простейших рынков, что мы можем извлечь из данной рассматриваемой модели, состоит в следующем. Это тот весьма важный вывод, который сделал К. Маркс, состоит в следующем: стоимость или ценность товара X приобретает некоторую множественную форму, составленную из натуральных форм противостоящих ему в таком обмене товаров – Y, Z, W , и так далее до Q . Таким образом, стоимость или ценность товара X перестает быть глубоко монопольной и приобретает некоторый заметно более широкий общественный характер. Стоимость или ценность товара X в разных своих формах конкретных противостоящих ему товарах теперь признается уже не двумя товаровладельцами, а таким числом субъектов обмена, каково число противостоящих товару X других товаров, допустим

такое число составляет n , плюс сам владелец товара X . Следовательно, круг лиц, признающих и количественно определяющих стоимость или ценность товара X , составляет уже $(n + 1)$. Такое натуральное число может быть на определенном конкретном рынке достаточно большим для того, чтобы признание ценности товара X превратилось в действительно широкое общественное признание. Такая форма стоимости или ценности товара, в нашем случае товара X , названа, по К. Марксу, развернутой формой стоимости.

Вывод, полученный К. Марксом, действительно важен, однако обратимся теперь к тому долговому отношению, которое мы рассматривали прежде на примере отдельного элементарного рынка, на котором обмениваются только лишь два товара. Это был пример, названный простой или случайной формой стоимости. В ныне рассматриваемом случае развернутой формы стоимости обмен с каждым из противостоящих товару X иных товаров ведет к возникновению такого количества долговых отношений, каково число партнеров субъекта A по обменам его товара X . Из этого обстоятельства следует тот простой вывод, что качественное олицетворение долгового отношения по поводу обмена товара X приобретает многоликий характер и выражается натуральной формой, представленной другими товарами в количестве n . Количественное представление такого долгового отношения составлено из определенного числа иных товаров, противостоящих товару X в пропорциях их обменов.

Главный недостаток выражения такой формы стоимости или ценности товара X состоит в том, что все даже весьма многочисленные представления его стоимости или ценности качественно различаются и вполне естественным образом практически не могут сравниваться между собой как качественно, так и количественно. Это означает, что такая форма стоимости или ценности товара X не может сравниваться с выражениями стоимости других товаров. И, более того, эти выражения стоимости не сравнимы в отличных множественных соотношениях или пропорциях, выражающих стоимость или ценность одного и того же товара (в нашем случае товара X).

Следуя логике К. Маркса в исследовании исторического развития форм проявления рыночных отношений и отображения этих явлений в своих моделях форм стоимости, нужно обратиться к следующей по порядку форме стоимости. Эта форма стоимости была названа им «всеобщей формой стоимости». Отличие этой формы стоимости от предшествующей развернутой формы обусловлено неизбежным развитием самих рыночных отношений. Это развитие находит свое проявление в том, что из всей массы товаров, поступающих на рынок, выделяются такие

товары, которые регулярно участвуют в рыночных обменах. Эти товары постоянно присутствуют на рынке, их предложение неизменно встречает спрос.

Графическое изображение указанной ситуации сходно с предшествующим случаем развернутой формы стоимости с тем отличием, что две стороны обмена в схеме развернутой модели обмена как бы меняются местами. Это отражает такую ситуацию, в которой все товары, присутствующие на рынке, обмениваются или могут обмениваться на один и тот же товар, в нашем случае товар X. Графически это представлено на рисунке (рис. 7).



Рис. 7. Схема возможных обменов всех присутствующих на рынке товаров на единственный товар X

Казалось бы формальное изменение схемы обмена все тех же товаров, присутствующих на рынке, на товар X приобретает принципиальное значение. Если попытаться проникнуть в довольно глубокий смысл простейшей перестановки в последовательности совершаемых обменов, то обнаружим совершенно иную, новую роль, которую теперь играет товар X, прежде не отличимый от любого другого товара на рассматриваемом рынке. Данный товар X превращается в соответствии с терминологией К.Маркса во всеобщий эквивалент для всех других товаров.

Это означает, что такой товар, в данном случае это товар X, предлагает свою натуральную форму для выражения стоимости всеми другими товарами на данном рынке. Сама форма стоимости, которую приобретают все остальные товары, выражающие свою стоимость в натуральной форме одного и того же товара X, получила название всеобщей формы стоимости.

Первое, что следует отметить, рассматривая такую форму стоимости весьма многочисленных товаров на рынке, это то, что все товары приобретают качественно одинаковую форму стоимости. Это происходит по той причине, что все они выражают свою стоимость или ценность в натуральной форме одного и того же товара X. Последнее обстоятельство означает довольно важное свойство всеобщей формы стоимости. В данном случае стоимости или ценности всех товаров становятся сравнимыми между собой вне зависимости от того, входят эти товары в сделки взаимного двустороннего обмена или же нет. Такое свойство всеобщей формы стоимости и всеобщего эквивалента получило название функции меры стоимости для всех товаров на данном рынке. Важным видится то обстоятельство, что такая в принципе качественно однородная субстанция, которая представляет собой стоимость или ценность самых различных товаров, получает столь же однородное воплощение, каким является натуральная или физическая форма товара всеобщего эквивалента. Различия в стоимости или ценности весьма несходных товаров состоят лишь в количественном выражении такой стоимости. Это количественное выражение стоимости или ценности всех разнообразных товаров, предлагаемых к обмену также в самых многообразных количествах своих натуральных видов, находит свое выражение только лишь в различных количествах натуральной или физической формы одного и того же товара всеобщего эквивалента. В силу этого обстоятельства стоимость или ценность любого обмениваемого на рынке товара может измеряться всевозможными физическими мерами, которыми обычно измеряется натуральная или физическая форма товара всеобщего эквивалента. Такими мерами могут быть, в зависимости от того, какой именно конкретный товар выступает в качестве всеобщего эквивалента, меры веса, объема, длины, площади, а может быть просто штуки, например, штуки голов определенного вида скота и т. д. Практика развития реальных рыночных отношений показывает, что, как правило, на достаточно развитых рынках на место всеобщего эквивалента стихийно выдвигаются металлы, обычно благородные металлы, естественной мерой количества которых выступает вес.

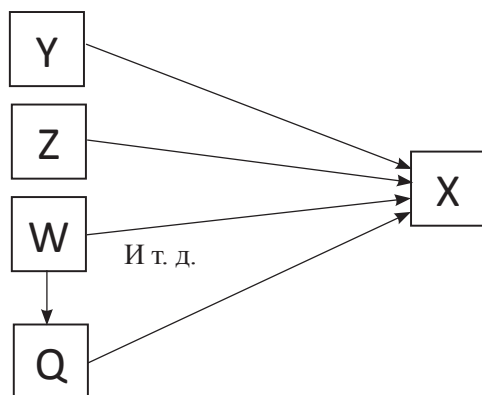
Теперь следует обратиться к долговым отношениям, которые, как и в прежних случаях, возникают в процессе товарного обмена. Это имеет место, когда один из обмениваемых товаров, первоначально принадлежащий первому из субъектов обмена (А), переходит в собственность другого субъекта обмена (В), а встречное движение второго товара, в качестве которого выступает всеобщий эквивалент, осуществляется только через определенный промежуток времени. Как только формируется

всеобщая форма стоимости и один из товаров на рынке принимает на себя функцию всеобщего эквивалента, долговое отношение также приобретает всеобщую форму стоимости. Это означает, что долговое отношение приобретает внешнюю материальную форму натуральной формы товара всеобщего эквивалента. Более того, данная вещественная форма долгового отношения становится качественно однородной во всех случаях обменов самых разнообразных товаров. Это обстоятельство видится весьма важным, теперь все долги, возникающие между любыми субъектами обмена на данном рынке, при обмене любых товаров на самые разнообразные сроки находят совершенно одинаковое качественное воплощение в натуральной форме товара, выступающего в качестве всеобщего эквивалента. В данном конкретном случае мы приняли, что таким всеобщим эквивалентом выступает товар X, или, если быть точным, натуральная или физическая форма этого товара.

13.7. Отделение долгового отношения от товарной сделки

Свойства всеобщего эквивалента предоставляют возможность реализации весьма важной для рынка его способности отделения долгового отношения от конкретной сделки товарного обмена. Это требуется как в случае простой формы обмена, так и в случае развернутой формы обмена. Такая способность важна в силу того обстоятельства, что главной проблемой в деле совершения акта обмена товара, принадлежащего некоторому субъекту, является следующее. Необходимо отыскание другого владельца иного товара, который будет согласен на обмен с владельцем первого товара, а владельца первого товара устроит обмен на товар, принадлежащий второму субъекту. Другими словами, требуется отыскание таких пар товаров и естественно их владельцев, которые были бы согласны совершить взаимный обмен своими товарами.

В том случае, когда товар, являющийся всеобщим эквивалентом, выступает в качестве общественно признаваемого долгового отношения или просто долга, владелец любого конкретного товара может предложить этот товар в обмен на товар, который выступает в качестве всеобщего эквивалента. Такой обмен совершается владельцем этого конкретного товара не для того, чтобы использовать товар – всеобщий эквивалент в соответствии с полезностью, которую может нести натуральная форма этого товара или, как это принято говорить, его потребительная стоимость. Этот обмен совершается для того, чтобы приобрести признаваемое всеми участниками рынка свойство всеобщего эквивалента, состоящее в том, что такой товар представляет собой общественный долг.

Нужно вспомнить рассмотренное ранее на примере простого или случайного обмена товаров отношение общественного долга между двумя владельцами этих товаров. Весьма узкий общественный характер этого долга признается, как мы помним, только двумя субъектами обмена. Это долговое отношение включало в себя два встречных отношения. С одной стороны, это отношение долгового требования, носителем которого являлся субъект сделки (А), передавший в собственность своего контрагента конкретный товар (Х), но еще не получивший в свою собственность товар (У) другого субъекта (В). С другой стороны, это отношение долгового обязательства или, по-другому, отношение признания перед первым субъектом (А) своего долга, носителем которого в том примере выступал субъект (В).

Теперь обратимся к ныне рассматриваемому случаю. От узкого признания общественного долга всего лишь двумя участниками обмена мы переходим к широкому признанию такого долга, приобретающего форму всеобщего эквивалента, всеми участниками некоторого рынка. При этом субъекты, выступающие носителями двух противоположных составных частей целостного долгового отношения, а именно отношения долгового требования и отношения долгового обязательства, как бы отделяются друг от друга. После этого они уже самостоятельно и независимо друг от друга перемещаются в экономическом рыночном пространстве. Такое перемещение в рыночном пространстве рассматриваемых нами субъектов – носителей двух половинок прежнего единого долгового отношения проявляется в следующем. Субъект – носитель долгового требования имеет возможность предъявить это требование всякому иному участнику данного рынка. Это означает его готовность обменять свое долговое требование, которое имеет свое материальное воплощение, представленное в форме товара всеобщего эквивалента, к владельцу любого конкретного товара на этом рынке с тем, чтобы получить этот товар в обмен на свое долговое требование. Это подразумевает, что владельцы частных конкретных товаров признают предъявленное им в форме товара всеобщего эквивалента свое долговое обязательство.

По указанной причине эти владельцы обычных товаров готовы передать свой товар в обмен на всеобщий эквивалент. В свою очередь, такие приобретатели товара всеобщего эквивалента получают в собственность не только этот особенный товар, но главное – свойство такого необыкновенного товара, состоящее в том, что его владелец становится носителем признаваемого всеми участниками рынка долгового требования. Такое долговое требование этот субъект, в свою очередь, может предъявить к любому иному собственнику определенного конкретного товара.

Готовность практически всех участников рынка принять в обмен на свой обыкновенный конкретный товар всеобщий эквивалент, приносящий им свойство быть носителем общественно признаваемого долгового требования опять-таки к любому иному товаровладельцу, придает такому особенному товару некоторую особенную потребительную стоимость. Эта потребительная стоимость отлична от той, которую несет в себе всеобщий эквивалент, рассматриваемый как обычный товар. Такая потребительная стоимость обусловлена общественным характером функций, выполняемых всеобщим эквивалентом. Потребительная стоимость всеобщего эквивалента заключается или состоит в том простом обстоятельстве, что собственник такого особенного товара легко может обменять его на любой иной товар, представленный на данном рынке. Другими словами, такой товар обладает свойством наивысшей возможной ликвидности на данном рынке.

В качестве всеобщего эквивалента на различных рынках и в различные периоды времени выступали весьма многообразные товары, перечень которых трудно представить себе завершенным. Вместе с тем, в соответствии с представлениями К. Маркса, деньги отличаются от множества товаров всеобщих эквивалентов только лишь немногим. Это отличие состоит в том, что некоторый товар становился всеобщим эквивалентом на длительное время и на значительной территории, что означает на большом по количеству участников товарных обменов рынке. Количество различных товаров, которые выполняют функции денег на различных рынках, также весьма велико.

В силу указанного весьма важного свойства всеобщего эквивалента – быть самым ликвидным товаром на рынке – этот товар, который превращается в деньги на определенном этапе развития, начинает выполнять функцию средства обращения товаров. Это означает, что денежный товар приобретает способность быть посредником в обменах всех иных товаров между собой. Последнее свойство денег может быть выражено известной формулой К. Маркса:

$$T - D - T.$$

Как только движение товаров начинает совершаться при посредничестве денег, товарный обмен превращается в обращение товаров. Вообще говоря, функция средства обращения товаров, которую выполняют деньги, неизбежно порождает функцию средства платежа, естественным образом осуществляемую денежным товаром. Эта последняя функция денег как средства платежа с развитием рынка неизбежно становится преобладающей по сравнению с функцией средства обращения товаров.

Денежный товар, выполняющий по меньшей мере эти две важнейшие функции, приобретает дополнительную ценность и с увеличением периодов между возникновением и погашением долговых отношений становится средством сохранения, а затем и накопления товарного богатства.

Благодаря единообразию денежного товара, в натуральной форме которого все остальные товары выражают свою относительную стоимость или ценность, на определенном рынке эти все стоимости разнообразных товаров приобретают общую или единую форму. Это обстоятельство означает, что натуральная форма денежного товара выполняет так называемую функцию меры стоимости или меру ценности.

Как известно, исторический процесс развития товарных рынков практически во всех регионах выдвигает на место денежного товара благородные металлы обычно в естественной последовательности – медь, серебро, золото. В силу этого обстоятельства естественной физической мерой, принятой для измерения количественной характеристики денежного товара, выступают разнообразные весовые единицы – сикль или шекель, талант, гера, мина, фунт и т. д. По этой причине и цены товаров измерялись этими весовыми единицами денежных товаров. После того как в обращении стали использоваться монеты, исчисление цен стало производиться в штуках этих монет, имеющих свои специфические названия, которые часто связываются с первоначальными весовыми единицами весовых количеств денежного товара (фунт стерлингов например).

Вполне естественным видится общепринятое определение характеристики стоимости или ценности товара, выраженной или измеренной определенным количеством денежного товара. Как известно, денежное выражение стоимости или ценности товара называется ценой этого товара.

Таким образом, деньги приобретают способность осуществлять все свои ныне признаваемые главные функции.

В самом общем виде мы выяснили, что собой представляет изначальная товарная форма денег, представленная денежным товаром, которую назвали всеобщим эквивалентом. Кроме того, выяснили, что деньги по своей сути представляют собой долговое отношение, которое в процессе развития рынка разделилось или раздвоилось. Одна часть этого долгового отношения, а именно долговое требование приняла форму денежного товара в руках определенного владельца этого товара, который может предъявлять это требование. Денежный товар в руках его собственника есть лишь свидетельство того, что его владелец может

предъявлять владельцу всякого другого обычного товара имеющееся у него долговое требование. Это долговое требование имеет лишь количественную характеристику.

Другая часть такого долгового отношения, а именно долговое обязательство, принимает форму любого другого товара, представленного на рынке, который может быть избран для обмена владельцем определенного количества денег.

13.8. Количество денежного товара на рынке

Для осуществления денежного обмена или обмена, по меньшей мере, двух товаров с участием денег требуется вполне определенное количество денежного товара или просто денег. Количество этого денежного товара, требуемого для совершения конкретной сделки, определяется ценой единицы этого товара и количеством обмениваемого товара. В силу того обстоятельства, что для обслуживания всех операций обмена, которые желают произвести участники рынка в продолжение определенного периода времени, на рынке требуется иметь вполне определенное количество денежного товара или денег с тем, чтобы обеспечить своевременное и полное совершение всех товарных сделок. Таким образом, количество денежного товара и собственно денег на рынке обусловлено объемом товарной массы, которая выносится на рынок для обмена в определенный период времени. Необходимое соотношение между товарной массой и количеством денег, выполняющих в условиях металлического денежного обращения, главным образом, функции средства обращения и средства платежа, находит свое выражение в количественной теории денег. Количественная теория денег первоначально получила признание в XVI веке. Кроме всего прочего, необходимое количество денег, требуемое для совершения рыночных сделок, зависит от характера распределения всего объема денежной массы между субъектами, действующими на данном рынке. Во всяком случае, концентрация денежной массы у ограниченно-го круга субъектов, очевидно, ведет к диспропорциям в товарном обмене.

Недостаток количества денег на рынке приводит к прекращению в определенной своей части или откладыванию совершения сделок. Это обстоятельство служит причиной замедления или торможения процессов производства в экономике. Такого рода явление имело место в европейских странах в XV веке накануне великих географических открытий и получило название кризиса нехватки денег. Через несколько десятилетий в середине XVI века европейские страны столкнулись с противоположным по своему характеру явлением, которое было на-

звано «революцией цен». Революция цен была вызвана притоком американского серебра и золота, а также усовершенствованием технологий добычи металлов в самих европейских странах.

Как уже говорилось ранее, возможность предъявления долгового требования со стороны собственника денежного товара обосновывается наличием у него этого товара или собственно денег. Вместе с тем, наличие денежного товара, служащего подтверждением или признаком долгового требования у рыночного субъекта, представляет собой не единственный способ обоснования такого долгового требования. Как показала практика, деньги или денежный товар, выступающий признаком денежного долгового требования определенного субъекта рынка, при осуществлении обмена этого требования на некоторый товар с другим субъектом рынка могут быть замещены другим способом подтверждения вполне обоснованного наличия у этого субъекта реального долгового требования. Такие заменители отношения долгового денежного требования, как показала современная практика, могут быть весьма многообразными.

13.9. Возможны нетоварные деньги

Исторически наиболее ранними примерами использования иных, чем наличие денежного товара для обоснования некоторым субъектом имеющегося у него в собственности денежного долгового требования, выступают простые векселя. Такая ценная бумага, какой является вексель, может выполнять функцию средства обращения товаров и в определенных случаях средства платежа. Таким образом, наличие векселя у предъявителя долгового денежного требования есть достаточное обоснование такого требования. Однако здесь нужно оговориться, указав на то обстоятельство, что вексель может признаваться среди довольно узкого круга рыночных субъектов. Расширение такого круга субъектов, которые признают за векселем быть признаком у его владельца долгового денежного требования, оказывается возможным посредством совершения операции переучета банками частных векселей и последующего выпуска банковских векселей, которые принято называть банкнотами. Банковские векселя или банкноты вполне обоснованно могут рассматриваться в качестве формы бумажных кредитных денег. Обеспечением частных векселей служат обязательства, принимаемые на себя получателем товара, который вместо встречной передачи товара или товарных денег предлагает в обмен на полученный товар вексель, подтверждающий долговое обязательство расплатиться денежным товаром или другой формой общепризнаваемых денег в установленный момент

времени или дату в будущем в указанной сумме. Получателя данного векселя эта бумага наделяет отношением долгового требования, которое соответствует по своим характеристикам указанным в этой бумаге реквизитам.

Таким образом, вексель представляет собой ценную бумагу, которая является материализацией или материальным воплощением долгового отношения. Эта функция такого рода долговой бумаги в данном случае практически аналогична денежному товару, исполняющему функцию средства обращения товаров или средства платежа. Нужно заметить, что иных функций денег, а именно средства накопления богатства такая бумага выполнять не может в силу ограниченного срока своего существования. Функцию меры стоимости товаров это бумажное олицетворение долгового отношения также выполнять не в состоянии.

Из этих рассуждений можем сделать простой вывод, что важнейшие функции денег, исполняемые денежным товаром, не являются исключительным свойством такого общественно значимого явления товарного рынка или исключительной привилегией, каким выступает денежный товар. В основе общественных свойств или функций денежного товара лежит то обстоятельство, о котором уже говорилось ранее. Дело заключается в том, что денежный товар представляет собой не что иное, как знак того, что владелец этого товара выступает носителем части долгового отношения, а именно носителем долгового требования. В то же самое время, сам внешний вид денежного товара побуждает всех остальных участников товарного рынка принимать на себя долговое денежное обязательство, количественно соразмерное с предъявляемым опять-таки в определенном объеме денежным товаром. Такие субъекты – носители отношения долгового обязательства предлагают в обмен на денежное требование собственника денег свой товар, вынесенный на рынок.

13.10. Субъекты долговых отношений

Здесь возникает вопрос, каким образом владелец обыкновенного товара в состоянии определить собственника денег, с тем чтобы почувствовать себя противоположным субъектом, носителем отношения долгового денежного обязательства, противостоящего носителю долгового денежного требования в лице собственника денег, которому можно продать свой товар в обмен на всеобщее долговое денежное требование. Дело в том, что собственник денег не предъявляет свой кошелек всякому, кто желает продать за деньги свой товар. Как всегда, признаком наличия денег во времена развития рынка и денежных отношений были,

а во многом и сейчас остаются, характер одежды, наличие богатого дома и качество экипажа.

В этой самой функции, которая состоит в том, чтобы быть материальным воплощением долговых отношений между субъектами рыночных обменов, может выступать, как мы выяснили, простой вексель. Вексель в руках собственника представляет собой принимаемый определенным кругом субъектов знак того, что его владелец может предъявлять этим самым субъектам долговое денежное требование. Это долговое требование может быть удовлетворено передачей собственнику векселя желаемого им товара или всегда принимаемого рыночными субъектами денежного товара.

Во времена, предшествующие появлению центральных банков, операции учета векселей коммерческими банками могли быть основанием для выпуска собственных банковских векселей на предъявителя, которые обычно назывались банкнотами или банковскими билетами. Такие банковские векселя на предъявителя, естественным образом, были обеспечены частными коммерческими векселями. Товарная природа этих банковских бумаг, получивших название банкнот, проистекает именно из такого обеспечения, которое порождается долговыми отношениями, возникающими в процессе множества товарных обменов.

Отличие банковских векселей на предъявителя, или банковских бумаг, или банкнот от обычных частных векселей состоит только лишь в том, что они могут приниматься несравненно более широким кругом рыночных субъектов в качестве олицетворения или материализации долгового требования, предъявляемого собственником этих банкнот к широкому кругу лиц, которые выносят свои товары на рынок. Широта этого круга лиц собственников товаров, признающих предъявляемые им долговые требования в форме банковских векселей на предъявителя, определяет степень общественного характера долгового отношения между участниками рыночных обменов, долговые отношения между которыми олицетворяются именно банковскими бумагами или банкнотами.

В данном случае, так же впрочем, как и в случае использования денежного товара, собственник банкнот, демонстрируя их владельцам различных товаров, тем самым предъявляет им долговые требования. Эти долговые требования признаются собственниками товаров в форме готовности и желания передать свои товары в обмен на эти банковские бумаги.

Предположим, что круг рыночных субъектов, готовых признать и признающих во владельцах таких банкнот лиц, которые вполне реально

обладают способностью предъявлять долговые требования к собственникам обычных товаров, приблизительно столь же широк, как и круг лиц, признающих долговые требования собственников денежных товаров в форме, например, монет из благородных металлов. В этом последнем случае такие банкноты становятся бумажными деньгами. Наличие у некоторого субъекта, действующего на рынке, в его собственности таких общественно признаваемых банкнот является внешним знаком для владельцев обычных товаров. Это есть знак или признак того, что субъект выступает в качестве носителя общественно значимого денежного долгового требования, в обмен на которое они – эти владельцы простых товаров с готовностью и большим желанием согласны обменять свои товары.

В принципе такие бумажные деньги на рынке, где они опосредуют обмен товаров, т.е. выполняют функции средства обращения товаров и средства платежа, ни чем не хуже и не лучше товарных денег или денежных товаров.

Однако здесь нужно сделать ту оговорку, что бумажные деньги отличаются от товарных денег или денежного товара тем, что они не имеют внутренней ценности и связаны с деятельностью банка или банковской системы. По этой причине такие бумажные деньги могут лишь в ограниченных во времени масштабах выполнять функции средства сохранения и накопления богатства. Если, например, обеспечение в форме частных векселей, учтенных банком, утрачивает свою способность быть олицетворением долговых отношений между конкретными лицами, связанными взаимными требованиями и обязательствами, в силу неспособности каких-то из них исполнять свои обязательства, то бумажные деньги становятся необеспеченными. Следовательно, банковские векселя на предъявителя или банкноты также теряют свои свойства быть знаками, придающими своим собственникам способность предъявлять долговые требования к разнообразным рыночным субъектам.

Еще проще случай, когда банк становится банкротом. Если банк прекращает свою работу, эти бумажные деньги также утрачивают свою способность выполнять функции денег на рынке. Эта ненадежность бумажных денег проявлялась многократно в истории возникновения и становления бумажных денег.

История развития торговых отношений показывает, что бумажные деньги могут появляться также иным способом. Помещение товарных денег или денежного товара в форме монет или слитков благородных металлов в банк обычно сопровождается предоставлением владельцу этого вклада соответствующего свидетельства. Если такое свидетельство выдается в форме сертификата на предъявителя, то эта бумага

оказывается способной выполнять основные функции денег. Такие сертификаты принято называть бумажными деньгами – заменителями металлических денег. Основные функции, выполняемые бумажными заменителями металлических денег – это функция средства обращения товаров и функция средства платежа.

Это обстоятельство находит свое проявление в том, что владелец таких бумажных денег приобретает способность предъявлять долговое требование к любому владельцу обычного товара на рынке, признающему свойство таких бумажных денег быть заменителем металлических денег. Тем самым эти рыночные субъекты принимают на себя долговое обязательство перед владельцем бумажных денег и проявляют не только готовность, но и желание обменять свой товар на соответствующее количество номиналов бумажных денег. Получая эти деньги, они сами приобретают способность предъявлять долговое требование к другим собственникам, предлагающим на рынке свои товары для реализации.

Таким образом, бумажные деньги в данном случае представляют собой определенного рода сигнал или информацию о том, что их владелец обладает способностью предъявлять к субъектам, предлагающим на рынке свои товары, долговое требование, которое принимается этими субъектами. Тем самым, эти рыночные субъекты признают свои долговые обязательства перед владельцем бумажных денег.

Кроме того, этот вид бумажных денег может выполнять функцию средства сохранения и накопления богатства. Эта функция осуществляется такими деньгами в несколько большей мере, чем ранее рассматривавшийся вид денег в форме банковских векселей или банкнот, которые принято называть кредитными деньгами. Эта функция тем более присуща таким бумажным деньгам при условии, что имеет место свободный обмен таких бумажных денег на благородные металлы в форме монет или слитков. В силу того обстоятельства, что бумажные деньги являются непосредственными представителями денежного товара, они могут выполнять функцию меры стоимости.

13.11. Не все деньги равноценны товарным формам их проявления

Вместе с тем, имеет место ограничения на выполнение такими бумажными заменителями функций денег. Такие ограничения накладываются тем обстоятельствам, что такого рода бумажные деньги обычно выпускаются банками не под полное сто процентное резервирование.

Как правило, процент резервирования не превышает десяти – пятнадцати процентов. По этой причине, как только большее этой доли в общем объеме выпущенных бумажных денег количество номиналов банкнот, принадлежащих клиентам банка, будет предъявлено к обмену на металлические деньги, банк окажется не в состоянии рассчитаться по своим обязательствам перед клиентами. В этом случае банк теряет доверие рыночных агентов, а выпущенные им бумажные деньги в форме сертификатов теряют свою способность выполнять функции денег.

Вообще говоря, мера готовности участниками рынка признавать в бумажных деньгах реальное и обоснованное долговое требование их владельцев, а следовательно, принимать их к обмену на свои товары обусловлена степенью надежности банка, который их выпустил или эмитировал.

В силу этих обстоятельств государственные органы, призванные обеспечивать устойчивость и стабильность денежного обращения в стране, вводят свой надзор за деятельностью банков, которые осуществляют эмиссию бумажных денег. В конечном счете государство в лице своих представителей в целях упорядочения денежного обращения в стране, выделяет единственный банк, наделяя его монополией функцией эмиссии, признаваемых на общенациональном уровне бумажных денежных знаков. Таким образом формируется система центрального банка в стране.

Главное условие надежности центрального банка, а следовательно, веры в стабильность национальной валюты, принимающей форму бумажных денег состоит в степени доверия к государству и его денежной и в целом экономической политике. После того как государство принимает на себя функцию обеспечения экономики страны национальной валютой степень способности выполнять этой валютой функций денег и надежности бумажных денег прочно связывается с представлениями о государственной политике в сфере финансов и экономики в целом.

13.12. Деньги есть продукт деятельности государственных органов

Начиная со времени формирования центральных банков и введения государственного надзора за денежной системой, нужда в полном резервировании бумажных денег со стороны банков, эмитирующих эти бумажные заменители денежных товаров, во многом перестает быть столь необходимой, как это было прежде. Надежность и стабильность бумажных денег обеспечивается уже не столько надежностью банков

эмитентов банкнот и наличием металлических и товарных резервов, обеспечивающих бумажную валюту, сколько силой авторитета государства, его способностью регулировать денежную сферу.

С этого времени ныне уже официально признанная и законодательно утвержденная, более того, обязательная к приему¹ национальная валюта не нуждается в каком-либо строгом количественном резервировании. Теперь в принципе может быть разорвана связь с товарным покрытием и металлическими, а именно золотыми резервами. После того как национальная денежная единица не только признается, но и законодательно утверждается в качестве единственного в стране «законного платежного средства», сама природа таких денег качественно изменяется. Такие деньги теперь принято называть «декретными».

Эти деньги свидетельствуют о том, что их владелец или собственник может предъявлять долговое требование к любым собственникам товаров, выносимых на национальный рынок. Этому не мешает вполне понятное обстоятельство, что такие законом утвержденные деньги не имеют собственной ценности, а долговое требование ко всем владельцам иных обыкновенных товаров утверждается законом и силой государственной власти. Это законодательно утвержденное требование поддерживается и охраняется всеми средствами, имеющимися в наличии у государства. В свою очередь и со своей стороны, собственники всевозможных товаров принуждаются, опять-таки в силу закона, быть носителями долгового обязательства, т.е. противоположной стороной носителя долгового требования, а именно владельца таких «декретных» денег.

Государство в принципе способно объявить бумажные деньги законным обязательным к приему платежным средством на территории страны. Государство не способно силой закона назначить ценность самих денег, а следовательно, предписать определенные цены на конкретные товары. Примером тому могут служить попытки плановых органов советской страны устанавливать цены практически на все товары в системе государственной торговли. Эти цены всегда расходились с рыночными. Выход из этой ситуации приходилось искать во введении карточных систем, организации различного рода распределителей и т.д. Здесь нужно признать, что государственные денежные власти могут поддерживать

¹ ГК РФ Статья 140. Деньги (валюта) КонсультантПлюс: примечание. «Рубль является законным платежным средством, обязательным к приему по нарицательной стоимости на всей территории Российской Федерации» http://www.consultant.ru/document/cons_doc_LAW_5142/42ecd855881ed3fe65857d1e321bcb674fb29857/

определенный уровень цен, но не способны вводить цены на отдельные товары.

В свое время говорилось о том, что бумажные деньги, эмитированные частными банками, как заменители металлических денег, так и кредитные деньги, во времена отсутствия центральных банков, подчиненных государственным органам законодательной и исполнительной власти, являли собой долг банка перед владельцем купюр. В силу этого обстоятельства центральные банки, эмитирующие общенациональные бумажные деньги, рассматриваются в качестве несущих обязательство перед всеми владельцами этих бумажных купюр. В реальности это уже не совсем так, поскольку для функционирования «декретных» бумажных денег, вообще говоря, не требуется иметь сколько-нибудь значимого резервирования со стороны центрального банка. «Декретные» деньги функционируют в качестве таковых в силу закона и государственного принуждения к приему их в качестве средства обмена и платежного средства. В силу этого обстоятельства рассматривать современные бумажные деньги как долг центрального банка или государства не представляется соответствующим реальности.

Если денежный товар предоставляет в качестве меры стоимости свою натуральную форму, а именно некоторую характеристику этой формы, то для декретных денег, не связанных с товарным золотым обеспечением, такой способ измерения невозможен. Впрочем, в этом способе измерения ценности товара уже и нет нужды, так как уже со времени появления монет, каждая из которых получила свое собственное название, такие измерения осуществляются штуками монет или долями этих монет. Сами эти названия, первоначально связанные с мерами веса металла, содержащегося в них, постепенно утратили эту связь вследствие многократной порчи таких монет, которую имели обыкновение совершать государственные чиновники в попытках увеличить доходы казны или бюджета. Таким образом, вместо начального веса монеты сохранили только лишь свое название.

Эта самая практика переносится на измерение ценности товаров или цен товаров принятыми единицами национальной валюты. Бумажные деньги несут на себе обозначение количества единиц национальной валюты, которое принято называть номиналом определенной бумажной купюры.

Поскольку такие бумажные деньги не имеют собственной ценности или эта ценность ничтожна по сравнению с номиналом, обозначенным на каждой купюре, то их общественно признаваемая ценность может быть выражена только одним способом. Ценность бумажной денежной

единицы определяется развернутым и по возможности наиболее полным перечнем других товаров, которые могут быть приобретены на такую денежную единицу. Этот способ определения ценности денег получил название развернутой формы стоимости. А развернутая форма стоимости есть ни что иное, как покупательная способность некоторой денежной единицы. В нашем случае – это покупательная способность бумажной денежной единицы.

13.13. Покупательная способность нетоварных денег

Теперь следует выяснить, каким образом формируется и как изменяется покупательная способность бумажных денег ввиду того обстоятельства, что бумажные деньги не имеют собственной, присущей им ценности. Здесь нужно обратиться к уже упоминавшейся количественной теории денег. В соответствии с этой теорией ценность бумажных денег определяется в простейшем случае объемом товарной массы, противостоящей имеющейся денежной массе на рынке. В соответствии с общепризнанной формулой И. Фишера соотношение между объемом денежной массы и хозяйственным оборотом может быть представлено следующим образом:

$$MV = PQ.$$

Однако в оригинальном виде имеем:

$$MV + M'V' = PT,$$

где M – деньги, M' – депозиты, T – торговля¹.

Иным способом измерять стоимость или ценность товаров посредством бумажных денег не представляется возможным. Избыточность денежной массы ведет к инфляционным явлениям. Противоположным образом на рынок воздействует недостаточность денежной массы, что в конечном счете приводит к снижению общего уровня цен, а значит к дефляции.

Если сравнивать недостатки и преимущества металлических и бумажных денег, то к числу преимуществ товарных или металлических денег нужно отнести следующее важное их свойство. Товарные деньги обладают свойством рыночного саморегулирования. Только в условиях обращения товарных металлических денег денежная масса приходит

¹ Fisher I. (1920). The Purchasing Power of Money its Determination and Relation to Credit Interest and Crisis. New Work. The MacMillan Company. 515 p.

в равновесие с потребностями экономики в деньгах, что в принципе находит свое выражение в законе денежного обращения по К. Марксу¹, а также в количественной теории денег.

Появление вместе с бумажными деньгами так называемых безналичных денег вполне понятно и не столь уж сложно в методологическом смысле. Уже само возникновение и утверждение бумажных денег непосредственно связано с развитием банков и банковской системы. Одной из главных функций банка является принятие на хранение различных видов денег как металлических, так и бумажных. Вместе с тем, такие операции неизбежно требуют открытия и ведения банковских счетов.

Записи на банковских счетах представляют собой еще одну форму денег, а именно форму безналичных денег. Как показала практика, эта нематериальная форма денег вполне способна осуществлять все те же самые функции денег, что и ранее рассмотренные формы, а именно, товарные деньги, бумажные кредитные деньги, бумажные заменители металлических денег. Нематериальность записей на банковских счетах ни чуть не мешает использовать эти деньги владельцам банковских вкладов в тех же операциях, которые они производят, пользуясь вполне материальными металлическими или бумажными деньгами.

Как было ранее выяснено, всякая форма денег представляет собой долговое требование к любому владельцу обычных товаров, выносимых на рынок для предложения к продаже. Это же самое остается справедливым и для безналичных денег, размещенных на счетах в банках². Владельцы товаров охотно признают такие долговые денежные требования, обменивая свои товары на них, и приобретая тем самым эти долговые требования в свою собственность. Изменение субъекта собственности безналичных денег осуществляется простым переводом определенных сумм безналичных денег со счета прежнего владельца на счет нового их владельца. При этом владельцы безналичных денег выступают собственниками банковского счета, а значит остатков денежных средств, зафиксированных на этом счете. Практически все свойства безналичных денег остаются теми же самыми, что и у других форм денег.

Первоначально записи, фиксирующие состояние счета, делались на бумаге. Однако с середины прошлого века с появлением достаточно надежных и производительных электронно-вычислительных машин записи на банковских счетах переводятся в машинную форму памяти

¹ Маркс К. Полное собрание сочинений Т. 23. С. 56–58.

² «Гражданский кодекс Российской Федерации (часть вторая)» от 26.01.1996 N 14-ФЗ (ред. от 18.03.2019, с изм. от 03.07.2019) Глава 45. Банковский счет.

на магнитные и прочие носители. Таким образом, записи на счетах клиентов осуществляются теперь в электронной форме. Это выразилось в появлении термина «электронные деньги». Хотя нужно понимать, что методологически ничего нового в функционировании безналичных денег не произошло. Если предмет собственности рыночного субъекта на металлические и бумажные деньги можно разделить на отдельные монеты или денежные купюры, то предметом собственности на безналичные деньги может быть лишь сам банковский счет с тем суммарным остатком, который на этом счете записан. Таким образом, собственность определенного юридического или физического лица на безналичные деньги находит свое проявление в собственности на банковский счет, а количественное измерение этого счета есть сумма денежного остатка, зафиксированная на этом счете.

В настоящее время имеет место довольно широкое разнообразие банковских счетов. Нас интересуют, в первую очередь, расчетные счета, которые используются для совершения рыночных сделок юридическими лицами. Те же самые функции могут исполняться текущими карточными счетами физических лиц. Здесь нужно заметить, что сами по себе пластиковые банковские дебетовые или кредитовые карты не следует рассматривать в качестве денег, поскольку в качестве денег, как уже было отмечено, выступает запись на банковском счете, каким бы этот счет ни был. А сама пластиковая банковская карта есть лишь инструмент доступа к банковскому счету для управления этим счетом.

13.14. Банки на денежных рынках

Субъектами собственности на безналичные деньги выступают как юридические, так физические лица. Если прежде собственниками расчетных счетов выступали, главным образом, юридические лица, то с появлением карточных счетов их владельцами становятся в своем большинстве физические лица. Для выполнения функции сбережения денег существуют сберегательные, срочные, депозитные счета. Кроме того, существуют ссудные, бюджетные, аккредитивные, валютные, транзитные, металлические счета, счета сберегательных книжек и т. д.¹

После того, как были выяснены основные вопросы по формам денег, следует обратиться к многократно упоминавшемуся понятию «рынок». Первоначально элементарным или простейшим рынком называли обмен

¹ Виды банковских счетов – характеристика и отличия. <https://vfinansah.com/banks/vidy-bankovskih-schetov>

двух товаров. К таким составляющим относим участников обмена, отношения, которые между ними имеют место, предметы обмена и отношения участников обмена к предметам обмена. Это состояние составляющих обмена обеспечивает осуществление самой процедуры обмена двух товаров. Элементарный рынок весьма прост в силу своей узости и ограниченности. Такой рынок существует весьма непродолжительное время, он возникает и служит для совершения обмена двумя товарами, а после совершения этого обмена он прекращает свое существование. Формирование другого простейшего или элементарного рынка обусловлено возникающими потребностями, желаниями субъектов, владеющих разнообразными товарами, в их обмене. Таким образом, элементарные рынки спонтанно возникают, ведут к совершению обмена только лишь двух товаров и затем исчезают.

Еще одна из рассмотренных ранее форм рынка была названа развернутой формой рынка. При наличии такой формы рынка имеем уже не двух участников, а некоторое множество этих участников. Естественно, что все участники такого рынка имеют свои, предлагаемые к обмену товары. Между участниками обмена возникают взаимные отношения обмена, а сами эти участники определенным образом формируют свои отношения к предметам обмена. После того, как все составляющие этого расширенного рынка сформировались, можно говорить о том, что он существует. С момента полного формирования всех составляющих этого рынка становится возможным процесс обмена товарами между участниками этого несколько расширенного рынка по сравнению с элементарным рынком. Если обратиться к рис. 7, изображающему такой развернутый рынок, то становится понятным, что количество обменов в рамках такого рынка равно количеству товаров, противостоящих товару X . Этот товар X , который по К. Марксу должен обмениваться на каждый из противостоящих ему товаров, выражает свою стоимость во множестве товаров-эквивалентов. Владелец товара X входит в отношения обмена со всеми владельцами других товаров. Такой рынок существует до тех пор, пока не завершатся процедуры обмена одного товара X на все, противостоящие ему товары. Обмены всех пар товаров, в которых обязательно участвует товар X , могут совершаться одновременно, тогда общая процедура обмена всех этих пар завершится довольно быстро. Если же обмены в парах товаров с участием X совершаются последовательно один обмен вслед за другим, то процедура обмена всех пар товаров потребует значительно большего времени, чем в предыдущем случае. То, каким образом совершаются обмены во всех этих парах, зависит от способности владельца товара X совершать эти обмены тем или иным способом.

Во всяком случае, нам интересен результат всех этих обменов, так как по их завершении этот несколько расширенный рынок, как и в случае элементарного, прекращает свое существование. Отличие развернутого рынка от простейшего элементарного рынка лишь количественное. Это отличие состоит в том, что вместо двух участников обмена и двух обмениваемых товаров, мы имеем некоторое множество, но довольно ограниченное множество товаров. Это множество вряд ли в реальной практике может превысить один или полтора десятка товаров, противостоящих товару X.

В соответствии с принятой ранее последовательностью при рассмотрении форм стоимости следует обратиться к денежной форме стоимости или к денежному рынку. Нужно выяснить, что имеют в виду, употребляя термин «рынок» при рассмотрении денежного рынка. При рассмотрении элементарного и развернутого рынков, главное состоит в том, что эти формы рынков первоначально формируются, после этого совершается обмен товаров, и затем естественным образом такие рынки прекращают свое существование. После этого возможно формирование других такого рода рынков.

Если рассмотреть последовательность совершения обмена товаров на денежном рынке, то можем заметить, что процесс обмена товаров при участии денег не завершается. Дело в том, что некоторый особенный товар, превращаясь в денежный товар или просто в деньги, не может выйти из серии последовательных обменов. Денежный товар не завершает своего участия в серии обменов, поскольку не становится обычным товаром, потребляемым каким-либо из участников обмена в соответствии со своей натуральной формой, а следовательно потребительной стоимостью.

Денежный товар, превращаясь в деньги, остается в продолжающейся последовательной череде товарных обменов, выполняя функцию средства обращения или средства платежа. Товарные обмены, совершаемые при посредстве денег, как бы остаются незавершенными, поскольку один из обмениваемых товаров, а именно деньги, не выходит из процедуры или сделки обмена, а последовательно переходит из одной товарной сделки в другую.

Таким образом, рынок, на котором обращаются деньги, продолжает существовать до тех пор, пока существует эта валюта. Деньги сами по себе в любом случае представляют некоторую незаконченную товарную сделку или огромное множество таких незаконченных сделок. Всякий раз, когда любой товар обменивается на деньги, такая сделка не является законченной, поскольку обмен товара на деньги есть лишь

промежуточный этап в обмене одних товаров на другие. Перемещаясь в рыночном экономическом пространстве, исполняя функцию средства обмена товаров или средства платежа, деньги как бы объединяют все товарные сделки по обмену в единую рыночную систему. Это объединенный определенной национальной или наднациональной валютой рынок товаров; десятки и сотни миллионов владельцев различных товаров; миллиарды или десятки и сотни миллиардов предметов обмена – товаров. Все участники товарных обменов при этом связаны сложной системой отношений обмена между собой и своими отношениями к обмениваемым товарам. Такой рынок продолжает существовать неопределенно длительное время, а именно до тех пор, пока существует определенная валюта.

Существование различных национальных валют, предполагает наличие отличных друг от друга рынков. Это так называемые национальные рынки товаров, но тем не менее эти различные рынки не полностью изолированы друг от друга. Естественной формой объединения национальных рынков между собой выступает возможность обмена валют различных стран. Обмен валют позволяет переходить товарам из одного национального рынка в другой. Таким образом, обмен валют превращает ограниченные национальные товарные рынки в объединенный наднациональный рынок. Наднациональный рынок также представляет собой единую рыночную систему.

Такие наднациональные рынки могут включать в себя несколько стран, обычно территориально близко расположенных. Эти рынки выступают в качестве региональных наднациональных. В свою очередь, объединение региональных товарных рынков посредством формирования валютных рынков служит созданию мирового рынка товаров, который в настоящее время существует и благополучно функционирует. Данный единый или объединенный рынок уже состоит из миллиардов участников. Теперь можно себе представить систему разделения труда и специализации в производстве товаров, в которой участвуют миллиарды человек.

14. ДЕНЕЖНЫЕ РЫНКИ, РАССМАТРИВАЕМЫЕ С ПОЗИЦИЙ ЦИКЛИЧНОСТИ ФУНКЦИОНИРОВАНИЯ

14.1. Долговые явления на рынке

Исходя из предшествующего изложения, признается возможность рынка, где продаются и покупаются сами деньги или различные виды валют. Поскольку деньги представляют собой долговое отношение, то приходим к выводу о возможности покупать и продавать сами долговые отношения. Впрочем и на товарном рынке это ничуть не является чем-то странным или малореальным, поскольку всякий обмен товара на деньги представляет собой покупку денег в обмен на товар со стороны владельца товара. Далее следует признать вполне естественной возможность рассмотреть реальность сделок, в которых в качестве предмета покупки и продажи выступают сами деньги.

Далее обратимся к долговым отношениям по поводу всевозможных предметов долга, каковых может оказаться великое множество. Однако нас главным образом интересуют долговые отношения по поводу самих денег, которые, как мы выяснили, сами по себе есть часть долгового отношения, а именно долговое требование ко всем владельцам товаров, выносимых для продажи на рынок. Такой предмет долга представляется весьма привлекательным для его обладателя в силу все той же причины, которую уже не раз приходилось называть. Эта причина состоит в том, что субъект, обладающий какой то суммой денег, способен обменять их на любой товар, представленный на рынке для продажи.

14.2. Модели долговых отношений

Модель долгового отношения в упрощенном виде можно представить в форме схемы (рис. 8). Модель долгового отношения включает в себя определенные составные части, главными из них выступают субъекты долгового отношения.

Таковыми субъектами являются, с одной стороны, должник, а с другой стороны, кредитор. Этих субъектов связывают отношения долга, которые представлены долговым обязательством, носителем которого выступает

должник. С другой стороны, имеем отношение долгового требования, носителем которого является кредитор.



Рис. 8. Простейшая схема долгового явления в экономике

Предмет долга может быть представлен самыми различными экономическими явлениями. Простейшим и наиболее распространенным, можно сказать исходным случаем предмета долга, как мы выяснили ранее, выступает некоторый товар. Однако в части рассмотрения финансовой сферы в качестве предмета долга обычно выступают деньги, которые сами в свою очередь, являются долговым отношением или долгом. В принципе возможна весьма широкая классификация долговых отношений по предмету долга. В том случае, когда в качестве предмета долга выступают сами деньги, имеет место достаточно обширная классификация, например, банковских кредитов.

Вообще говоря, все многообразие долговых явлений в экономике может быть представлено в соответствии с различными типами и классификационными признаками основных составляющих этих долговых явлений. Естественным образом главные составляющие долгового явления представлены рыночными субъектами, которые выступают носителями долговых отношений. Такие субъекты могут быть физическими лицами, а также разнообразными юридическими лицами. Классификацию последних, а именно юридических лиц довольно трудно считать

законченной, поскольку регулярно появляются совершенно новые типы таких субъектов.

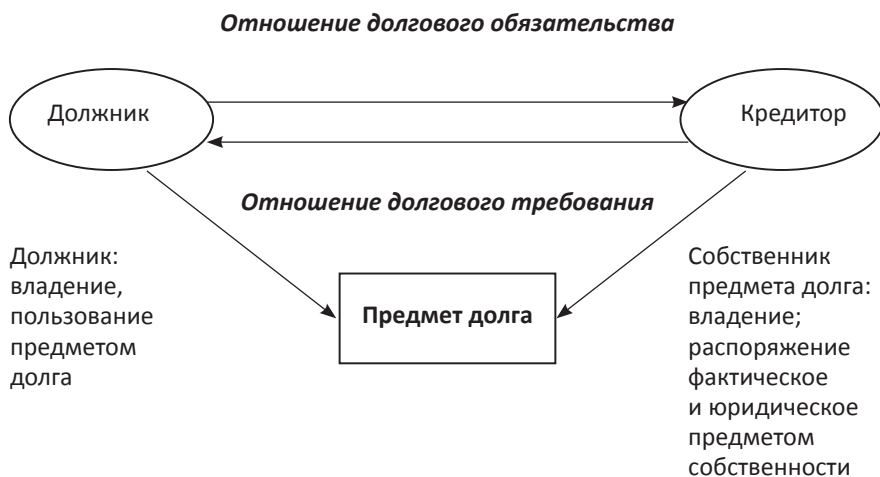
Кроме того, классификация долговых явлений в экономике может быть проведена по различным типам долговых требований и долговых обязательств, которые могут быть представлены в самых различных своих формах.

Как уже говорилось, чрезвычайно широкое разнообразие может быть представлено различными типами предметов долга, которые также формируют самые несходные материальные предметы, услуги. Однако наибольшие сложности для адекватного понимания такого рода проявлений экономической реальности представляют собой такие долговые явления в экономике, в которых в качестве предмета долговых отношений выступают другие отношения, в том числе собственно долговые отношения. Примером такого предмета долга могут быть названы именно деньги, которые сами по себе представляют довольно сложное долговое отношение.

Вполне естественным образом в качестве способа классификации и определения классификационных признаков выступают условия формирования долговых отношений. К таким условиям в самом общем виде следует отнести привычную триаду или перечень, например, принципов кредитования – возвратность, срочность, платность. Каждый из этих весьма общих принципов может разворачиваться в более конкретные условия кредитования. При этом если такие общие принципы, в качестве которых выступают возвратность и срочность, довольно понятны и не столь обширны в своем разнообразии, то принцип платности может разворачиваться в чрезвычайно длинный перечень различных форм, способов и видов платности.

Смысл и суть долговых явлений в экономике, как это видно из рис. 8, в том, что некоторым особым образом в определенных своих проявлениях изменяется субъект собственности на избранный предмет собственности. Можно сказать, что в случае формирования долговых отношений, представленных на схеме (рис. 8), часть функций собственника на определенное время переходит к другому лицу. Это может осуществляться в силу той функции собственника, которую называем юридическое распоряжение предметом собственности. Такой собственник может по своему желанию и в определенных пределах передавать часть функций собственника другому субъекту на предварительно принятых условиях.

К функциям собственника, точнее, к отношениям присвоения предмета собственности со стороны собственника причисляем следующие.

Это пользование предметом собственности, фактическое распоряжение, и, наконец, юридическое распоряжение данным предметом собственности. Таким образом, долговое отношение возникает в том случае, когда определенная часть функций собственника или отношений по присвоению предмета собственности на определенное время передается от кредитора к должнику.

Главная функция собственника, которая именно и интересует должника, это пользование предметом собственности кредитора. Способ пользования предметом долга определяется самим характером этого предмета. Одним из самых древних долговых отношений между заемщиком и кредитором выступают отношения по поводу передачи земли в аренду заемщику. Такого рода отношения регламентируются в законах Липит-Иштара, а также сводом законов царя Хаммурапи. Смыслом получения земли в долг на время или аренды земли естественным образом является производство сельскохозяйственной продукции, доход от которой позволяет оплачивать эту аренду.

Поскольку нас, главным образом, интересуют денежные долговые отношения, то нужно признать, что приобретение денег в пользование на определенное установленное время представляет собой более сложную форму долговых отношений, чем пользование взятой в долг землей. Пользование взятыми в долг деньгами подразумевает некоторое производительное использование этих денег, что предполагает получение несколько большего денежного дохода, чем плата за это пользование или банковский процент. Таким образом, чрезвычайно широкий спектр самых разнообразных предметов долга предопределяет столь же различающееся многообразие типов пользования этих предметов.

Нужно отметить, что вместе с функцией пользования предметом долга заемщик, как правило, принимает на себя также и функцию владения предметом долга. В тех случаях, когда предмет долга представляет собой некоторую материальную субстанцию, функция владения оказывается практически неизбежной, как, например, в случае аренды земли. Функция владения предметом собственности или предметом долга подразумевает, как известно, недопущение к пользованию данным предметом субъектов, не являющихся собственниками этого предмета и без согласия на то такого собственника. Это же самое остается справедливым и для случая, когда предметом долга становятся деньги. Вполне понятно, что задача защиты денег от пользования субъектами, отличными от собственника и заемщика, ложится как на того, так и на другого. В силу этих обстоятельств на рис. 8 указано именно такое распределение функций собственника между кредитором и заемщиком на предмет долга.

Здесь нужно заметить, что конкретные условия долговых отношений по поводу некоторых предметов долга могут подразумевать разделение между заемщиком и кредитором одной и той же функции собственника. Так, например, в случае аренды земли может допускаться субаренда, а это означает, что заемщик и кредитор – собственник земли некоторым образом разделяют между собой столь важную функцию собственника предмета долга, какой является юридическое распоряжение предметом долга. Таким же образом между этими двумя субъектами, о чем уже говорилось ранее, разделяется в определенной доле пропорции выполнение функции владения предметом долга.

Однако есть функция собственника, которая не предполагает передачу долга от кредитора заемщику. Это функция фактического распоряжения предметом собственности, каковым является долг. Дело в том, что данная функция подразумевает существенное изменение самого предмета долга, его полезных качеств или даже уничтожение этого предмета долга. Собственник, а в нашем случае кредитор, обычно не предоставляет такой возможности заемщику, поскольку это означает утрату данного предмета собственником данного предмета.

Эти общие положения по поводу долговых отношений между субъектами предполагали весьма широкий круг различных предметов долговых отношений. Между тем, нас интересует такой предмет этих специфических отношений, в качестве которого выступают сами деньги. Дальнейшее изложение будет исходить из этого предположения. Долговые отношения по поводу денег собственно и есть главный предмет исследования в финансовой науке. Финансовая сфера экономической деятельности представляет собой одно из наиболее сложных и востребованных в практике направлений исследований. Именно такого рода проблемы и предполагаются к методологическому и теоретическому обобщению в современной практике экономических исследований.

14.3. Финансовые рынки

В соответствии с изначально принятой направленностью настоящего изложения следует конкретизировать, может быть еще в весьма общем виде, те долговые явления и, следовательно, долговые отношения, которые будут рассматриваться далее. Поэтому обратимся к финансовой сфере явлений в экономике. Если в дальнейшем предполагается рассматривать финансовую сферу, то естественным образом мы обращаемся к такому типу долговых отношений, в которых предметом долга неизбежно выступают деньги или определенные типы национальных валют.

Финансовые явления в экономике возникают, начиная с периода развития рыночных отношений. Это происходит на том этапе появления товарных рынков, когда деньги в форме денежных фондов и денежных потоков в определенной степени отделяются от своего обычного функционирования в качестве средства обращения товаров. После этого деньги начинают совершать свое самостоятельное и во многом независимое от перемещения товаров от одного собственника к другому движение.

Такое отделение денежного мира от товарного происходит в силу развития долговых отношений. Предметом этих долговых отношений выступают, как уже говорилось ранее, сами деньги. Необычность или непривычность данного экономического явления состоит в том, что деньги, будучи сами по себе долговым отношением, связанным с движением товаров, как мы ранее выяснили, повторно становятся предметом долговых отношений.

Видимо самой ранней формой проявления финансовой сферы выступает появление банков и становление банковской деятельности. Основа такой банковской деятельности – это формирование кредитного рынка, проведение кредитных операций, становление регулярных кредитных отношений. Это наиболее ранняя и весьма развитая к настоящему времени форма финансовой деятельности, которая сохраняет свою значимость и необходимость в экономике. Именно благодаря функционированию банков осуществляются платежи за реализованные товары, а следовательно, происходит перемещение товаров между субъектами экономики. Банки есть основа платежной системы в любой стране. Собственно сами деньги в их нынешнем виде, как это было выяснено ранее, есть результат банковской деятельности.

Банковское кредитование прошло довольно длительный и сложный путь своего развития. Это нашло свое отражение в значительном многообразии форм, способов и видов банковского кредитования. Основные квалификационные признаки банковских кредитов следующие: по субъекту, которому предоставляется кредит; по срокам, на которые выдаются кредиты; по способам погашения кредитов; по целевому назначению или использованию средств, предоставляемых в кредит; по форме, в которой предоставляется кредит; по наличию или отсутствию обеспечения; по способу оплаты банковской услуги предоставления кредита; по размеру суммы кредита и т. д.

Нужно отметить, что банковская деятельность и кредитование в определенной степени представляет собой некоторую основу функционирования финансовой сферы. Дело в том, что финансовая сфера

служит главным проявлением различных форм денежных явлений и денежных отношений. Деньги в финансовой сфере обращаются практически исключительно в безналичной форме. В силу этого последнего обстоятельства финансовая сфера в целом не в состоянии существовать и функционировать без участия как отдельных банков, так и банковской системы в целом.

Безналичные деньги, будучи главной составляющей всего объема денежной массы в стране, составляют в среднем около 80 % от денежного агрегата $M2^1$. Значимость безналичных денег тем более велика, поскольку такая форма денег обладает способностью самовозрастания благодаря процессу депозитно-кредитной мультипликации. Эта способность денежной массы к самовозрастанию представляет собой специфический механизм саморегулирования, поскольку действует как в сторону роста объема денежной массы, так и в сторону ее сжатия.

14.4. Валютные и страховые рынки

К финансовой сфере традиционно относят валютные рынки, на которых предметами купли и продажи выступают различные национальные валюты. Как уже было отмечено ранее, обмен валют позволяет объединять различные национальные рынки товаров. Это обеспечивает расширение товарных рынков и, следовательно, перетоки товаров с одного национального рынка в другой или в другие.

Валютный рынок получил быстрое развитие в результате выхода из системы золотого стандарта. Это имело место в 1971 году после того как было принято решение об отмене свободной конвертируемости американского доллара на золото. Данное событие привело к разрушению Бреттон-Вудской валютной системы, основанной на золотом стандарте и фиксированных курсах валют. Принятая затем Ямайская валютная система предполагала снятие ограничений на колебания валютных курсов, следовательно, переход к валютному рынку, в основу которого были заложены плавающие валютные курсы.

Первоначально валютный рынок действовал на основе спот сделок. Однако развитие валютных рынков естественным образом привело к преобладанию срочных сделок на основе фьючерсных и опционных контрактов. Таким образом, этот особенный денежный рынок в настоящее время действует в форме рынка, основанного на движении производных финансовых инструментов или деривативов.

¹ Денежная масса $M2$ (национальное определение) <https://cbr.ru/statistics/?prtid=ms>

Далее будем исходить из того предположения, что валютный рынок представляет собой весьма важную составляющую финансовой системы или финансовых рынков.

Кроме ранее указанных частей финансовой системы или системы денежных отношений следует обратиться также к другой составляющей денежных отношений или финансовой системы. В качестве таковой выступает сфера страхования или система страховых отношений. Эта сфера денежных отношений представляется весьма важной по той простой причине, что в рамках данной системы формируются наиболее крупные и значимые денежные фонды.

Не менее существенным фактором является то обстоятельство, что такие денежные фонды являются источником так называемых «длинных денег». Например, из средств страховых фондов возможно предлагать заимствования на весьма длительные сроки. Такими свойствами не обладает и не может обладать даже самая крупная и обширная банковская система.

Процессы, протекающие в рамках любых финансовых систем, в принципе довольно просты. С одной стороны, имеет место собирание и концентрация денежных средств из самых разных источников. Это можно наблюдать на примере деятельности всякого банка. Любой банк собирает распыленные и разрозненные денежные средства, привлекая сбережения и временно свободные деньги клиентов. Таким образом, осуществляются пассивные операции, которые требуют расходов собственных средств банка. С другой стороны, эти собранные и сконцентрированные банком средства выступают источником, за счет которого предлагаются кредиты клиентам, нуждающимся в заемных средствах.

Традиционно кредитами банков пользовались компании, нуждающиеся в краткосрочных заимствованиях для покрытия недостатка в собственных оборотных средствах. Эта одна из функций банков, которая до настоящего времени сохраняет свою привлекательность для заемщиков. Впрочем, достаточно развитый рынок ценных бумаг вступает в конкуренцию с банками уже и в этом секторе банковских продуктов, предлагая такие инструменты, которые получили название коммерческих ценных бумаг.

Другой продукт, предлагаемый банками, представляет собой довольно крупные кредиты, предлагаемые на относительно длительные сроки, которые требуются клиентам банков для осуществления инвестиционных проектов. В этом случае становится очевидным, что способы концентрации денежных средств, а следовательно возможные объемы этих средств и сроки, на которые такие собранные банком средства могут

быть предоставлены, имеют вполне понятные ограничения. Даже весьма крупные банки оказываются не в состоянии сконцентрировать в своих фондах средства, достаточные для того, чтобы обеспечить довольно крупные вложения в осуществление проектов своих клиентов. Выход из этой ситуации, которые находили банки, состоял в объединении ресурсов нескольких крупных банков. Таким способом составлялись и предлагались так называемые синдицированные кредиты. Однако даже эта довольно сложная и громоздкая конструкция не всегда позволяла решить проблему отыскания необходимых средств для осуществления крупных инвестиционных проектов. В последнее время как заемщики, так и банки, вообще говоря, отказываются от идеи синдицированных кредитов.

Таким образом, вполне очевидной становится ограниченность возможностей банков и банковской системы в целом в решении проблемы изыскания требуемых крупных средств для осуществления крупных инвестиционных проектов.

14.5. Государственные финансы

Финансовые фонды и денежные потоки, формируемые органами государственной власти, ведомствами, учреждениями и организациями, составляют весьма существенную часть финансовой сферы. Во времена функционирования плановой экономики в стране данный тип финансов охватывал преобладающую часть финансовой сферы и представлял собой главную часть финансовой сферы страны. Если учитывать то обстоятельство, что предприятия, банки и страховые учреждения в стране принадлежали государству, то можно вполне определенно настаивать на полностью государственном характере финансовой сферы в стране.

Нужно иметь в виду, что государственные финансы по своему объему представляют собой вероятно одну из крупнейших частей финансовой сферы страны. В соответствии с Законом «О федеральном бюджете на 2019 год и на плановый период 2020 и 2021 годов» от 29.11.2018 N 459-ФЗ¹ объем доходов федерального бюджета должен составить 5,4 % от объема валового внутреннего продукта страны. Если принять во внимание консолидированные бюджеты субъектов федерации, то естественным образом доля государственных финансов в ВВП страны, по меньшей мере, удвоится. Кроме того, к государственным финансам следует отнести средства, накапливаемые в рамках главных внебюджетных

¹ «О федеральном бюджете на 2019 год и на плановый период 2020 и 2021 годов» от 29.11.2018 N 459-ФЗ http://www.consultant.ru/document/cons_doc_LAW_312362/

фондов (пенсионном, соцстраха, обязательного медицинского страхования). Таким образом, государственные финансы составляют весьма значительную долю объема финансовых ресурсов страны.

В силу указанных обстоятельств опять-таки во времена планового управления экономикой внимание экономистов было сосредоточено на государственных финансах. И, более того, государственные финансы рассматривались в качестве практически всей финансовой сферы.

14.6. Фондовые рынки

Полагаем, после рассмотрения ранее представленных составляющих финансовой сферы следует обратиться к еще одной важнейшей части финансов и финансовых отношений, а именно, к фондовому рынку или рынку ценных бумаг. Именно эта составляющая финансовой сферы приобрела первостепенное значение в XX веке и наиболее быстро и последовательно развивалась в последние десятилетия.

Представление об объеме этого фондового рынка позволяют сделать следующие весьма обобщенные, но впечатляющие данные. Капитализация мирового фондового рынка может быть оценена по суммарному уровню капитализации 60 крупнейших фондовых площадок мира, который составил на 01.04.2019 приблизительно 84, 86 трлн. долларов¹. Производит впечатление необычайно быстрый рост этого показателя. Такой рост только за четыре месяца с начала 01.01.2019 г. составил 5,01 %² от соответствующего периода 2018 г. Для того чтобы представить себе значимость данного показателя, следует сравнить его другими существенными данными. Показатель мировой капитализации фондового рынка практически сравнялся с уровнем мирового ВВП за последние годы. Мировой ВВП в 2018 г. составил 84,740 трлн. долларов. При этом темпы годового роста показателя капитализации к предыдущему году кратно превышают темпы роста мирового ВВП. В то же время ВВП крупнейшей экономики мира США достиг в 2019 г. 20 трлн. 494,0 млрд. долларов.

По поводу фондового рынка следует заметить, что объем задолженностей по долговым ценным бумагам исторически и традиционно превышает размеры капитализации по долевым ценным бумагам. При этом имеет место практически кратное превышение мировой задолженности по долговым ценным бумагам по сравнению с уровнем капитализации по долевым бумагам.

¹ Капитализация фондового рынка по оценке Masterforex-V. <https://www.masterforex-v.org/wiki/capitalization.html>

² Там же.

Вообще говоря, мировой долговой рынок или рынок задолженностей довольно динамично развивался последние десятилетия. В второй половине 2018 г. объем мировой задолженности составил 244 трлн. долларов. Если сравнивать этот показатель с приведенным ранее размером мирового ВВП в 2018 г., то получим трехкратное превышение мировой задолженности по сравнению с показателем ВВП¹.

Нужно заметить, что по разнообразию инструментов и условиям предоставления займов ни одна другая часть финансовой сферы не может сравниться с фондовым рынком. Кроме того, фондовый рынок давно перерос национальные границы и представляет собой по сути транснациональный или глобальный рынок капиталов.

Вопросы разнообразия инструментов фондового рынка представляют собой чрезвычайно объемную самостоятельную тему, которая не может быть в достаточно полной форме раскрыта в данном обобщенном повествовании. В настоящем разделе предполагается только лишь выделить значимость и роль фондового рынка как одного из важнейших сегментов финансовой сферы и не более того.

Полагаем, что общая структура финансовой сферы в целом вполне понятна. Более важно в самом общем виде выделить место и роль, можно сказать, определенную степень специализации каждого из названных сегментов финансовой сферы.

14.7. Плата за временное пользование деньгами как предмета долговых отношений

Начальная стадия движения денег в финансовой сфере состоит или обусловлена тем обстоятельством, что получатель денег, которые попадают к нему в результате продажи товаров или ресурсов, на протяжении некоторого более или менее длительного времени сохраняет эти деньги, не приобретая на них другие товары, в том числе услуги или ресурсы. Если эти деньги сохраняются относительно длительное время, то владельцу таких средств имеет смысл попытаться получить доход от самого факта неиспользования сохраняемой суммы.

Такое желание вполне оправдано, поскольку деньги уже сами по себе, как мы выяснили, представляют собой долг или денежное долговое отношение. Это денежное долговое отношение создается благодаря тому, что продавец собственного товара откладывает на определенное время приобретение другого нужного ему товара. Этот владелец денег передал

¹ Объем мирового долга достиг 244 трлн. долларов. <https://smart-lab.ru/blog/516435.php>

некоторому или некоторым субъектам свой продукт, не получив взамен другой нужный ему продукт. Таким образом, потребленные в процессе производства своего продукта собственные, принадлежащие ему ресурсы оказываются ничем не возмещенными. Полученные таким субъектом или продавцом, который предполагается одновременно производителем своего продукта, деньги в реальности не могут сами по себе заместить истраченные им ресурсы. Деньги, как мы помним, есть только отношение долгового требования и не могут, как правило, быть непосредственно потреблены их собственником или владельцем.

В силу этого обстоятельства откладывание потребления или ожидание потребления в продолжение определенного периода между продажей своего товара и приобретением другого нужного производителю и продавцу своего товара должно быть каким-то образом возмещено или компенсировано. В продолжение этого периода имеет место остановка воспроизводственного процесса в производственной системе рассматриваемого продавца, который не получил возмещения израсходованных ресурсов. Это приводит к потере продукта, который мог бы быть произведен, если бы эти затраты были своевременно возмещены. Кроме того, не исключено дополнительное расходование собственных ресурсов продавца, который является и производителем, уже отчужденного им продукта в продолжение периода ожидания им товара, предполагаемого к получению взамен собственного уже переданного товара.

Такие потери продавца и обладателя денег имеют место в том случае, когда эти деньги находятся без движения, просто хранятся, не выполняя каких-либо иных функций, кроме функции средства сохранения стоимости или ценности, или формы богатства.

Для того чтобы избежать этих потерь, данный владелец денег должен или израсходовать их на приобретение товара, который он может непосредственно потребить или использовать таким образом, чтобы иметь возможность избежать потери, связанные с хранением денег. Если все-таки владелец денег не желает с ними расстаться по каким-либо причинам, то в качестве способа возмещения указанных потерь можно поступить следующим образом. Эти хранящиеся без употребления деньги могут быть переданы в пользование на определенных условиях другому хозяйствующему субъекту, который нуждается в данном рассматриваемом периоде в приобретении определенных товаров и ресурсов как для целей потребления, так и для целей производства или развития производства, т.е. для совершения инвестиций или инвестиционных вложений. Однако передача денег в пользование какому бы то ни было субъекту должна в этом случае приносить доход, который

позволяет возместить так называемые издержки по хранению временно неиспользуемых денег. В противном случае такая операция по передаче денег в пользование другому лицу теряет смысл. Из этого простого факта проистекают необходимость и справедливость взимания платы за временное пользование чужими деньгами. Это означает неизбежность взимания процента.

Такого рода операции по передаче денег их владельцем в пользование другому или другим лицам, попросту говоря, передача денег в долг, должна приносить доход, который изначально было принято называть процентом. Первыми кредиторами, взывавшими плату в форме процента за предоставление денег во временное пользование, были так называемые ростовщики. Это название проистекает из того очевидного факта, что возврат денег предполагал определенное приращение. По-другому, это называлось передачей или предоставлением денег в рост.

Реальная плата за пользование деньгами, несомненно, превышает сумму потерь от хранения неиспользуемых денег. Это, вне всякого сомнения, обусловлено уже тем обстоятельством, что в плате за пользование деньгами необходимо учитывать риски невозврата денег, предоставленных во временное пользование.

Потери от хранения неиспользуемых денег, о которых говорилось ранее, представляют собой ничто иное, как недополучение дохода от хранения наличных или безналичных денег. В первом случае имеются в виду потери от недопотребления товаров и ресурсов в связи с неиспользованием денег для приобретения этих товаров и ресурсов. Эти потери могут быть измерены в стоимостном или денежном выражении. Во втором случае имеет место недополучение дохода, который мог быть в случае размещения денег в различные инструменты финансового рынка.

14.8. Посредники в операциях по концентрации и передаче денег в долг в различных частях финансовой сферы

Вполне очевидным видится то обстоятельство, что объемы неиспользуемых денег расплывлены или рассредоточены среди большого числа держателей относительно небольших сумм. При этом период хранения совершенно незначительных неиспользуемых денежных сумм может чрезвычайно различаться. В то же самое время потребности в заимствованиях временно неиспользуемых денег обычно составляют весьма значительные по величине объемы. Кроме того, эти заимствования требуются на различные и, довольно часто, на относительно продолжительные сроки.

Решение этой проблемы возможно только одним способом. В финансовой сфере необходимы посредники, которые осуществляют функцию собирания относительно небольших сумм, временно неиспользуемых денег, с тем чтобы формировать денежные фонды, достаточные для того, чтобы предлагать их различного типа заемщикам. Эту необходимую функцию финансового рынка выполняют самые разнообразные посредники. Одним из наиболее традиционных видов такого рода посредников выступают разнообразные банки. Деятельность банков в осуществлении этой довольно простой функции была рассмотрена ранее. Длительное время банки представляли собой самого распространенного и практически единственного субъекта, осуществляющего деятельность по концентрации денежных сбережений и предоставлению банковских кредитов.

Однако, как уже говорилось ранее, деятельность банков в этой их функции имеет вполне определенные ограничения. Как уже было выяснено ранее, главным ограничением, накладываемым на банки в осуществлении их функции кредитования клиентов, выступает ограниченность денежных ресурсов. Ресурсы банков формируются за счет денежных вкладов их клиентов. При этом действуют ограничения по величине выдаваемых кредитов и по срокам, на которые эти кредиты выдаются. Вместе с тем, деятельность банков в части кредитования клиентов весьма проста и в определенных границах довольно эффективна. В силу этих обстоятельств банки продолжают сохранять свой сектор долгового рынка. Кроме того, существуют столь крупные банки, которые в определенной мере преодолевают указанные естественные ограничения в своей кредитной деятельности.

Вероятно, одна из главных проблем успешного функционирования финансовой сферы состоит в том, чтобы обеспечить необходимую степень концентрации необходимых денежных ресурсов, из которых представляется возможным обеспечить требуемые заимствования для осуществления инвестиционных проектов.

Наверное, самым простым и, на первый взгляд, естественным способом концентрации денежных средств в определенных денежных фондах представляется сосредоточение средств населения и компаний в государственном бюджете или бюджетах. При этом предполагается, что именно бюджетные средства будут использоваться для инвестиционных целей.

Такой тип функционирования финансовой сферы характерен для стран, правительства которых в XX веке пытались провести, можно сказать, принудительную индустриализацию. Таким способом создается крупная промышленность в аграрных странах. Именно таким образом

поступало советское правительство, начиная с 30-х годов и вплоть до конца 80-х годов.

В рамках государственной плановой экономики других вариантов развития индустриальной сферы и крупной промышленности просто не существовало. В силу этого обстоятельства советская экономическая наука рассматривала финансы и финансовую сферу практически исключительно с позиций государственных финансов. Естественным образом финансовая сфера рассматривалась исключительно как сфера государственных финансов. Финансы страны фактически приравнивались к государственным финансам.

То же самое может быть отнесено ко многими развивающимися странам, об этом писал Гуннар Мюрдаль¹. В XX веке этим путем прошли многие развивающиеся страны Азии.

Характерным для этого типа концентрации финансовых ресурсов является то, что средства, направляемые для реализации инвестиционных проектов, формируются за счет взимания налогов и неналоговых платежей. Главным источником таких средств выступают доходы населения и средства юридических лиц, компаний, организаций. Впрочем, в условиях плановой экономики практически все предприятия, кроме колхозов, были государственными, в силу этого обстоятельства государственные плановые и исполнительные органы могли изымать денежные средства этих предприятий и распоряжаться ими таким образом, как они считали нужным и целесообразным. Такое взимание средств было принудительным, налогоплательщики не имели выбора, куда, в какие отрасли, в какие компании они желали бы направлять свои деньги или финансовые ресурсы. Эти направления инвестирования средств определялись опять-таки на самом высоком уровне государственного управления. Плановые органы рассчитывали в очередных плановых заданиях лишь соотношение фондов потребления и фондов накопления.

Вообще говоря, кроме указанных источников бюджетных средств в качестве еще одного дополнительного источника финансирования плановых проектов также формально использовались государственные займы, облигации которых предлагались населению. До 1927 г. государственные займы были добровольными. Однако затем государственные займы распространялись по подписке. Таким образом, государственные займы превратились в принудительные разнарядки, по которым

¹ Myrdal, G (1968), *Asian Drama: An Inquiry into the Poverty of Nations* (Volumes, I, II and III), A Twentieth Century Fund Study, Pantheon.

распределялись первоначально по государственным предприятиям, а затем и по колхозам. Размеры обязательного приобретения государственных облигаций работниками предприятий составляли от 6,5 до 7,6 % к размеру годовой заработной платы¹. В конечном счете, выплаты по большей части советских займов были заморожены.

Еще раз повторимся, что особенность практически всех поступлений в бюджет, средства от которых направлялись для реализации государственных плановых проектов, состоит в следующем. Во-первых, изначальные собственники собираемых и концентрируемых в государственном бюджете средств не могли отказаться от такого рода взносов, сбор этих средств был принудительным. Во-вторых, опять-таки собственники собираемых в бюджетные фонды средств не знали и не могли знать того, в какие проекты будут направлены их деньги. Эти проекты формировались негласно в органах государственной власти, а именно, в министерствах и ведомствах, обобщались и принимались окончательно Госпланом. В дальнейшем денежное выражение принимаемых проектов формировалось в соответствующих расходных статьях бюджета на очередные годы. Опять-таки, население, отдавшее свои средства, никоим образом не участвовало в подготовке и оформлении принимаемых инвестиционных проектов. И, в-третьих, в случае успеха принятого и реализованного проекта фактические вкладчики или инвесторы таких проектов не получали и, в принципе, не могли получить каких-либо доходов от реализованного таким способом инвестиционного проекта. Четвертая особенность государственных финансов как способа реализации инвестиционных проектов состоит в том, что средства первоначальных инвесторов, концентрируемые в бюджете, никогда не будут получены ими обратно.

Указанные обстоятельства обуславливали изначальную незаинтересованность фактических инвесторов, отдававших свои деньги, в результатах таких инвестиционных вложений. Эти деньги в последствии вкладывались в неизвестные и непонятные им проекты. Разработчики инвестиционных проектов, в свою очередь, никоим образом не несли ответственность перед изначальными вкладчиками. В силу этого обстоятельства такие разработчики сами по себе также не были заинтересованы в успешной реализации предложенных и разработанных ими проектов.

Из всех этих приведенных выше доводов вытекает чрезвычайно низкая эффективность функционирования финансовой сферы, всецело

¹ Государственные облигации для населения в СССР и РФ. <https://tass.ru/info/4209395>

построенной на рассматриваемой форме государственных финансов. Эти обстоятельства послужили причиной последовательного замедления экономического развития системы, принятой в советское время, а именно в последние десятилетия прошлого века.

Здесь нужно заметить, что в 30-е, 40-е, 50-е годы прошлого столетия финансовая система страны, полностью сводившаяся к государственным финансам, вполне очевидно давала определенные положительные результаты. Эти положительные результаты следует скорее отнести к тем условиям, в которых развивалась экономика страны. Дело в том, что значительное отставание в развитии промышленности страны от наиболее развитых стран позволяло иметь наглядные ориентиры тех направлений промышленной политики, которые представляли экономики передовых европейских и мировых стран. Такие ориентиры позволяли формировать довольно реалистичные проекты и планы на будущие периоды. Однако постепенное приближение своего развития к уровню передовых стран означало потерю или размывание таких ориентиров, как это представлял Мизес¹.

Если будем рассматривать банковский сектор финансового рынка или финансовой сферы, то в определенной степени недостатки государственных финансов в этом случае также воспроизводятся. Отличие от государственного способа финансирования инвестиционных проектов в случае банковской части финансового рынка состоит в том, что в качестве инвесторов здесь выступают различного рода вкладчики или иные клиенты банков. В банковской сфере привлекаются, собираются и концентрируются остатки на расчетных счетах клиентов, так называемые неснижаемые остатки и средства на сберегательных счетах физических лиц и депозитах юридических лиц. Банк может использовать, как уже неоднократно говорилось, накопленные им ресурсы денежных средств для предоставления кредитов. Кредиты, в свою очередь, направляются для использования в реализации различных инвестиционных проектов.

В данном случае клиенты банков, привлекаемые депозитными ставками или необходимостью размещения средств на расчетных счетах, передают свои деньги банку добровольно. Добровольность передачи первоначальных собственников собираемых банком денег есть первое, что отличает банковский способ собирания и концентрации денег от сферы государственных финансов. Второе отличие банковского способа собирания и концентрации средств вкладчиков состоит в том, что банк

¹ Мизес Л. Человеческая деятельность: Трактат по экономической теории / 2-е испр. изд. – Челябинск: Социум, 2005. – 878 с. – ISBN 5-901901-29-0.

через установленный период времени возвращает деньги вкладчикам. При этом банк предлагает определенные гарантии возврата принятых вкладов. И третье, что отличает банковский сектор финансов от государственного сектора, состоит в том, что владельцы сберегательных счетов и депозитов получают доход от размещения в банке своих денег или процент по вкладам.

Однако есть свойства банковского сектора финансов, что сближает его с государственными финансами. Во-первых, банк может использовать полученные от клиентов средства по своему усмотрению, никоим образом не оповещая своих клиентов, кому и на каких условиях, а также на какие цели выдаются банковские кредиты. Тем более, изначальные собственники денег, передаваемых банком инвестору, в принципе не могут и не должны знать, на какие инвестиционные проекты направляются их деньги.

Во-вторых, банковский сектор финансов подобно государственным финансам отличается тем, что субъект инвестиционного проекта получателя кредита не несет ответственности перед изначальными инвесторами или вкладчиками средств на банковские счета. В то же время такой пользователь кредитными средствами несет ограниченную ответственность перед банком. Эта ответственность ограничена только лишь необходимостью возврата средств и процента по кредиту. Характер проекта и результаты его реализации банку в принципе не слишком интересны.

Отличием банковского сектора от государственного сектора финансов также является степень концентрации денежных средств в одном банке, которая значительно меньше, чем это возможно в рамках государственных финансов. Только лишь вся банковская система может в какой-то степени сравниться с объемами средств, накапливаемых в государственном бюджете или бюджетах.

Еще один сектор финансовой сферы представлен фондовыми рынками или рынками ценных бумаг. Ранее, перечисляя различные составляющие финансовой сферы или сферы денежных рынков, пришлось обратиться к особенностям данного сектора, на котором также продаются и покупаются деньги. Этот специфический рынок видится наиболее поздним по времени появления. Примем во внимание, что государственные финансы в том или ином виде существуют уже не менее трех с половиной тысяч лет, а банковская сфера деятельности, если учитывать самые примитивные формы ее проявления, около двух тысяч лет. При этом фондовые рынки, хотя бы в своей наиболее примитивной опять-таки форме, начинали формироваться не более четырехсот лет назад. Такая форма денежных рынков неизбежно создавалась вместе

с развитием крупной оптовой торговли и товарных бирж. Однако быстрое развитие и свою нынешнюю форму фондовые рынки приобрели лишь в XIX веке. Вообще говоря, современное состояние и нынешний уровень развития, а также высокую значимость для развития экономики рынки ценных бумаг приобрели только лишь в XX веке.

Обратимся к некоторым свойствам фондовых рынков, которые определяют их первостепенное и определяющее значение в экономиках наиболее развитых стран. Попытаемся, как и прежде, сравнить данный сектор финансовой сферы с уже рассмотренными секторами государственных финансов и банковским. Нужно принять во внимание, что мы рассматриваем главным образом денежные рынки, на которых деньги выполняют функцию средства сбережения и накопления богатства, которая находит свое проявление в способности денежного рынка собирать и концентрировать средства в достаточно крупных денежных фондах. Это делается с тем, чтобы данные средства могли быть использованы для реализации значимых по величине инвестиционных проектов.

В отличие от сектора государственных финансов начальные или первичные инвесторы¹, во-первых, действуют добровольно, предлагая свои деньги. Кроме того, эти изначальные инвесторы, средства которых собираются и концентрируются в денежных фондах, не являются пассивными получателями доходов от своих вложений, как это имеет место в случае банковских вкладов. Эти первоначальные инвесторы получают возможность выбора тех проектов, в развитие которых они могут вложить свои средства. Это обстоятельство представляет собой кардинальное отличие от двух предшествующих случаев государственных финансов и банковской практики.

Такой выбор эти инвесторы совершают тогда, когда приобретают акции совершенно определенных компаний. Этот выбор основывается на представлениях о возможном или вероятном потенциале развития отрасли, предшествующем росте предпочитаемых компаний, из которого можно предположить о будущей динамике такого проекта. Вполне естественным образом прогноз будущего успеха выбираемого проекта порождает ожидания роста доходов от своих вложений.

Таким образом, рынок акций предоставляет возможность чрезвычайно широкому кругу первоначальных инвесторов осуществлять своеобразное голосование своими денежными средствами за определенный вид производства, за ту или иную компанию или некоторый проект. Данном случае имеет значение практика выпуска акций с небольшими

¹ Primary Investor definition. <https://www.lawinsider.com/dictionary/primary-investor>

номиналами, что тем более расширяет круг владельцев акций. Следовательно, имеет место специфическая форма голосования чрезвычайно широкого круга инвесторов своими сбережениями именно за будущее состояние и развитие акционерной компании. Такая форма финансовой или денежной демократии оказывается весьма плодотворной в деле развития не только определенной компании, отрасли, но всей экономики целой страны.

Такие классические ценные бумаги, какими являются акции, представляются наиболее высокодоходными фондовыми инструментами и одновременно это самые рискованные вложения инвесторов. Приобретенные долевые бумаги обычно за редким исключением весьма специфических типов акций не предусматривают и не позволяют надеяться на возвращение вкладываемых средств. В случае неудачного выбора проекта, на который направляются вложенные средства, инвестор вполне реально рискует полной утратой как собственных размещаемых средств, так, естественно, и ожидаемого дохода. Однако общая тенденция развития фондового рынка и, в частности, рынка акций в последние десятилетия показывает весьма впечатляющий рост капитализации такого рынка. Из этого обстоятельства проистекает принципиальная возможность возвращения совершенных вложений и получения доходности, которая заметно превышает доходность других типов вложений как на фондовом рынке, так и, тем более, вложений в банковском секторе финансов.

Высокая степень рискованности приобретения долевых ценных бумаг может быть в определенной степени нивелирована формированием и развитием рынка производных фондовых инструментов или деривативов. Тот же самый результат достигается развитием инфраструктуры фондового рынка, появлением и функционированием различного рода посредников на данном рынке.

Другой тип классических ценных бумаг представлен долговыми бумагами. Это по преимуществу облигации. Следует заметить, что нас в данном изложении интересуют главным образом коммерческие долговые бумаги, которые по большей части представлены также облигациями. Здесь нужно иметь в виду, что коммерческие облигации обладают свойствами, сходными с акциями. Для рынка этих бумаг так же, как и для рынка акций, характерно то обстоятельство, что первоначальные инвесторы, приобретающие данные бумаги, действуют добровольно. Кроме того, эти инвесторы имеют возможность выбора, бумаги какого эмитента являются предпочтительными для приобретения. Следовательно, в случае рынка долговых ценных бумаг имеет место

своеобразная форма голосования инвесторов своими средствами за развитие определенных компаний, отраслей или видов продукции, производимой выбранной компанией.

Одним из важных преимуществ отыскания источников финансирования на фондовом рынке выступает то обстоятельство, что между первичным инвестором и заемщиком отсутствуют промежуточные звенья, как это наблюдается в случае функционирования банковского сектора финансового рынка. Это преимущество имеет место как в случае функционирования рынка акций, так и в случае рынка облигаций.

Исключение посредников из общей цепи перемещения денег от первоначальных инвесторов к финансированию проекта или превращению так называемого фиктивного капитала в физический капитал, предназначенный для производства новых типов продуктов. Это обстоятельство заметно удешевляет стоимость таких заимствований и ускоряет движение частных накоплений в реально действующий капитал.

Отличие этого вида классической ценной бумаги от акций состоит в том, что такие бумаги менее рискованны, а значит и менее доходны. Облигации выпускаются относительно более крупными номиналами и с определенной степенью надежности предлагают доход и возвращение вкладываемых средств.

Государственные облигации в этом контексте не рассматриваются, поскольку о них говорилось ранее, и этот вид ценных бумаг формирует в определенной части бюджетные средства. Ввиду этого обстоятельства, создаваемые таким образом финансовые ресурсы следует относить к государственным финансам. Это предопределяет дальнейшее функционирование этих денежных средств в государственных проектах, программах и выполнении государственных социальных обязательств. При этом находят свое проявление все ранее указанные недостатки, присущие сектору государственных финансов.

Одной из наиболее важных стадий функционирования финансовой сферы выступает концентрация расплывчатых средств первичных инвесторов. Дело в том, что даже весьма привлекательные для вкладчиков проекты часто оказываются не в состоянии обеспечить требуемые для развития таких проектов объемы денежных ресурсов. Данная проблема во многом решается благодаря наличию так называемых институциональных инвесторов. К такому типу инвесторов обычно принято относить крупные страховые компании, пенсионные фонды, а кроме того, инвестиционные банки и другие компании и различные виды профессиональных участников рынка ценных бумаг, действующих на фондовом рынке.

ЗАКЛЮЧЕНИЕ

В заключение хотелось бы отметить, что углубленное исследование отдельных проблем, затрагиваемых в данной работе, требует проведения достаточно обширных эмпирических исследований и углубленного анализа охватываемых явлений.

Видится вполне естественным, что относительно небольшая работа не могла вместить в себя весьма широкий круг актуальных проблем по затрагиваемым вопросам, обсуждаемым в настоящее время в экономической литературе.

Остается надеяться, что в специальной литературе по отдельным из рассматриваемых проблем, имеется возможность почерпнуть более обширные сведения по многим затрагиваемым в представленной работе вопросам.

ОГЛАВЛЕНИЕ

Введение	3
1. Общие представления о социальных формах проявления мира	5
1.1. Наиболее общие понятия, характеризующие категорию социальный мир	5
1.2. Возможность разделения на части социальной формы материи	7
1.3. Социальный организм	7
1.4. Модель строения социального организма	9
1.5. Общественные отношения	12
1.6. Воспроизводство общественных отношений	14
1.7. Производственные отношения	15
1.8. Элементарные производственные отношения	16
1.9. Финансовые отношения	19
1.10. Воспроизводство нематериального продукта	20
2. Социальное пространство и его характеристики	21
2.1. Показатели, характеризующие социальное пространство	21
2.2. Количество населения на единицу величины социального пространства	25
2.3. Объем общественных отношений на единицу величины социального пространства	26
2.4. Понятие экономического пространства	26
2.5. Географическая территория	27
2.6. Отличия экономического пространства и географической территории	28
2.7. Величина совокупности материальных благ на единицу величины экономического пространства	29
2.8. Учет ресурсов внешней среды на единицу социального пространства	30
2.9. Показатели, характеризующие интенсивность движения в отношении к величине социального пространства	31
2.9.1. Показатели производства материального продукта на единицу экономического пространства	31
	205

2.9.2. Возможность учета нерыночного продукта для характеристики общественного пространства	32
3. Цикличность характеристик социального пространства	33
3.1. Характеристики плотности социального пространства и движение общественного продукта	33
3.2. Измерение плотности социального пространства на примере домашних хозяйств	33
3.3. Пространственная периодичность плотности социального пространства	34
3.4. Различные типы социального пространства	35
3.5. Типы отношений в домашних хозяйствах	36
3.6. Общинные отношения	38
3.7. Индивидуальный воспроизводственный процесс отдельного человека	39
3.8. Формирование общинной иерархии	39
3.9. Цикличность социального пространства общественных образований в форме совокупности домашних хозяйств	41
3.10. Пространственная замкнутость и замкнутость воспроизводственных процессов	44
3.11. Родовая и племенная формы организации социальных сообществ и соответствующие формы социального пространства	45
4. Социальные образования, основанные на системе рыночных отношений	49
4.1. Рыночные отношения в системе социальных образований	49
Институты частной собственности и гражданских отношений	49
4.2. Фирма, выступающая в качестве субъекта рыночных отношений	50
4.2.1. Экономическое пространство, формируемое фирмами	53
4.2.2. Внутреннее экономическое пространство различных субъектов рыночных отношений	54
4.3. Формы экономического пространства социальных образований, основанных на рыночных отношениях	55
Экономическое пространство, возникающее в результате простой или случайной формы обмена	56
4.4. Рыночное экономическое пространство, формируемое на основе товарного обращения, опосредуемого движением денег	57
4.5. Элементарный рынок и экономическое пространство	58

4.6. Простое товарное производство	59
Замкнутый товарный рынок	60
5. Система простого товарного производства и экономическое пространство	63
5.1. Форма экономического пространства в системе простого товарного производства	63
5.2. Развитие товарного обмена и первичные города	65
5.3. Возникновение местных рынков на основе обмена злаковых культур	66
5.4. Формирование пространственной структуры местных товарных рынков	68
5.4.1. Общественное пространство, окружающее населенные пункты	69
5.4.2. Цикличность общественного пространства в рамках отдельных населенных пунктов или городов	71
5.4.3. Изменение плотности социального пространства с течением времени в местах расположения рынков	72
5.4.4. Изменение плотности общественного пространства во времени в областях осуществления производственных функций	73
5.5. Воздействие на форму социального пространства воспроизводственных процессов в части нематериального продукта	74
5.5.1. Институт государства и его воздействие на общественное пространство	75
5.5.2. Институт церкви и его влияние на общественное пространство	76
5.5.3. Воздействие на структуру общественного пространства нематериального продукта	77
5.6. Особенности экономического пространства, включающего в себя несколько городов	78
5.6.1. Возможность экономических связей между отдельными городами	78
5.6.2. Специфика экономического пространства на границах между двумя городами	79
5.6.3. Производство и потребление нематериального продукта в рамках одного города и за его пределами	82
5.6.4. Нематериальный продукт, производимый церковью, государством, искусством и наукой, обладает свойствами общественных благ	84

5.6.5. Возможность потребления нематериального продукта церкви и государства за пределами государственных границ	86
6. Возможность объединения отдельных городов-государств и формируемых ими общественных и экономических пространств	87
6.1. Трансформация общественного пространства с переходом от города-государства к странам со множеством городов	87
6.2. Тенденции к экспансии городов-государств	88
6.3. Непосредственная взаимосвязь государства и церкви в стремлении к совместной экспансии	89
6.4. Расширение объема и однородности социального и экономического пространства как результат объединения городов-государств	89
7. Воспроизводственный процесс отдельного домашнего хозяйства внутри городов	92
7.1. Общественное пространство отдельного домашнего хозяйства в части замкнутого в нем воспроизводственного процесса	92
7.2. Характеристики общественного пространства за пределами отдельных домашних хозяйств внутри городов	93
7.3. Государство и церковь изменяют вид воспроизводственных процессов и общественного пространства в рамках отдельного города	95
7.4. Воздействие на характеристики общественного пространства города заведений образования, науки, искусства, спорта и развлечений	98
7.5. Формирование социальных сообществ, признаваемых в качестве социального организма на основе товарных связей	99
8. Крупные иерархии на рынке	100
8.1. Внутреннее экономическое пространство фирмы	100
8.2. Особенности экономического пространства иерархически построенной компании	101
8.3. Экономическое пространство в условиях воспроизводственных процессов фирм	102
9. Воспроизводственный цикл и плотность экономического пространства	105
9.1. Взаимосвязь пространственных и временных циклов	105
9.2. Производственные отношения товарного производства	106
9.3. Производственные структуры современных компаний	107
9.4. Экономическое пространство и денежные отношения	108

10. Рыночные воспроизводственные отношения	109
10.1. Производственные отношения товарного производства	109
10.2. Рыночное равенство продавцов и покупателей	112
10.3. Домашние хозяйства и их функции в современном рыночном хозяйстве	113
10.4. Финансовые фирмы	114
10.5. Государственные учреждения в современном экономическом пространстве	115
10.6. Современная рыночная модель экономического пространства в целом	115
10.7. Государственные учреждения и организации в качестве потребителей товаров	118
10.8. Внутренние отношения фирм, учреждений, организаций, домашних хозяйств	121
10.9. Финансирование государственных учреждений и бюджетных организаций	124
10.10. Замкнутое движение продукта внутри фирм	124
10.11. Замкнутые воспроизводственные процессы в пространстве современных городов и территорий	124
10.12. Простое товарное производство в современной структуре экономического пространства	125
10.13. Движение продукта в современном товарном производстве. Условия существования товарного производства, институты рынка	125
11. Типы воспроизводственных процессов в современной экономической системе	127
11.1. Индивидуальный воспроизводственный процесс или индивидуальное воспроизводство. Индивидуальное воспроизводственное пространство	127
11.2. Общественный воспроизводственный процесс и общественное экономическое пространство в рамках современного домашнего хозяйства	128
11.3. Общественное воспроизводство и общественное пространство простейших общинных, племенных, рабовладельческих, феодальных или капиталистических иерархий	129
11.4. Иерархическое построение и соответствующее экономическое про- странство современной фирмы, учреждения, организации в условиях рыночных отношений	131

12. Рыночные отношения между современными компаниями	132
12.1. Современная фирма – внутренние и внешние отношения. Замкнутость внутреннего пространства фирмы	132
12.2. Замкнутость движения товаров и воспроизводственных процессов на уровне государственных территорий	134
12.3. Местные простейшие замкнутые товарные рынки	136
12.4. Дачное движение для крупных и средних городов порождает местные рынки	137
12.5. Необходимый объем денежной массы в экономических территориях	138
12.6. Концентрация денежной массы в отдельных территориях и у крупных субъектов экономики	139
12.7. Распределение природных ресурсов в экономических территориях	141
12.8. Экономические территории с недостатком объема денежной массы	141
12.9. Внутренние ресурсы экономической сферы	142
12.10. Экономические отношения и пространство экономических отношений	143
13. Теория и методология исследования финансовой сферы	146
13.1. Финансовая система, специфика формирования и современное состояние	146
13.2. Финансовая сфера, рассматриваемая с позиций денежных отношений	147
13.3. Деньги как форма долговых отношений	148
13.4. Институциональный подход к рассмотрению денежной сферы	149
13.5. Денежные отношения, рассматриваемые с позиций форм стоимости	151
13.6. Формирование долговых отношений в товарном обмене	156
13.7. Отделение долгового отношения от товарной сделки	164
13.8. Количество денежного товара на рынке	168
13.9. Возможны нетоварные деньги	169
13.10. Субъекты долговых отношений	170
13.11. Не все деньги равноценны товарным формам их проявления	173
13.12. Деньги есть продукт деятельности государственных органов	174
13.13. Покупательная способность нетоварных денег	177
13.14. Банки на денежных рынках	179

14. Денежные рынки, рассматриваемые с позиций цикличности функционирования	183
14.1. Долговые явления на рынке	183
14.2. Модели долговых отношений	183
14.3. Финансовые рынки	187
14.4. Валютные и страховые рынки	189
14.5. Государственные финансы	191
14.6. Фондовые рынки	192
14.7. Плата за временное пользование деньгами как предмета долговых отношений	193
14.8. Посредники в операциях по концентрации и передаче денег в долг в различных частях финансовой сферы	195
Заключение	204

Научное издание

Пищулов Виктор Михайлович

ЦИКЛИЧНОСТЬ РАЗВИТИЯ ЭКОНОМИКИ И ФИНАНСОВОЙ СФЕРЫ

ISBN 978-5-94984-803-6



Редактор Р. В. Сайгина
Оператор компьютерной верстки Т. В. Упорова

Подписано в печать 30.11.2021.

Формат 60×84/16

Уч.-изд. л. 14,20 Усл. печ. л. 12,55

Тираж 500 экз. (1-й завод 30 экз.)

Заказ № 7250

ФГБОУ ВО «Уральский государственный лесотехнический университет»
620100, Екатеринбург, Сибирский тракт, 37

Тел.: 8 (343) 262-96-10. Редакционно-издательский отдел

Типография ООО «ИЗДАТЕЛЬСТВО УЧЕБНО-МЕТОДИЧЕСКИЙ ЦЕНТР УПИ»
620062, РФ, Свердловская область, Екатеринбург, ул. Гагарина, 35а, оф. 2.

Тел.: 8 (343) 362-91-16